

KRAFT&DELE

PROFESSIONAL

INSTRUKCJA UŻYTKOWANIA

Tłumaczenie instrukcji oryginalnej

SZLIFIERKA DO BETONU
Symbol KD5760



Szlifierka do betonu na statywie jest elektronarzędziem służącym do szlifowania dużych, twardych powierzchni za pomocą szlifierskiej tarczy diamentowej. Szlifierka została wyposażona w przyłącznie odciągu pyłu, co pozwala na podłączenie zewnętrznego systemu odciągu pyłu w celu ograniczenia zapylenia miejsca pracy. Regulowany statyw pozwala na stabilne prowadzenie szlifierki oraz dostosowanie wysokości uchwytu do wysokości operatora. Prawidłowa, niezawodna i bezpieczna praca elektronarzędzia jest zależna od właściwej eksploatacji, dlatego: Przed przystąpieniem do pracy z narzędziem należy przeczytać całą instrukcję i zachować ją. Za szkody powstałe w wyniku nie przestrzegania przepisów bezpieczeństwa i zaleceń niniejszej instrukcji dostawca nie ponosi odpowiedzialności.

MODEL	Moc urządzenia	Rozmiar tarczy
KD5760	3500W	230mm
KD5761	3000W	180mm

OGÓLNE ZASADY BEZPIECZEŃSTWA

Ostrzeżenie! Przeczytaj instrukcję. Użycie lub manipulacja niezgodna z poniższymi instrukcjami może skutkować porażeniem prądem, pożarem i/lub poważnymi obrażeniami. We wszystkich ostrzeżeniach wymienionych poniżej termin „elektronarzędzie” oznacza elektronarzędzie napędzane elektrycznie (przewodowo) lub elektronarzędzie zasilane akumulatorowo (beprzewodowo).

(a) Miejsce pracy

- (1) Utrzymuj miejsce pracy w czystości i jasności. Chaotyczne i ciemne miejsca mogą być przyczyną wypadków.
- (2) Nie używaj elektronarzędzi w środowiskach zagrożonych wybuchem, takich jak łatwopalne ciekłe gazy i pyły. Iskry z elektronarzędzi powodują zapalenie pyłu i gazów.
- (3) Po wyjściu pozwól dzieciom i osobom postronnym obsługiwać elektronarzędzie. Rozproszenie uwagi może spowodować utratę kontroli.

(b) Bezpieczeństwo elektryczne

- (1) Wtyczka elektronarzędzia musi pasować do gniazdka i wtyczki nie wolno w żaden sposób modyfikować. Elektronarzędzia wymagające uziemienia nie mogą używać żadnych wtyczek przejściowych, a niemodyfikowane wtyczki i pasujące gniazdka zmniejszą ryzyko porażenia prądem.
- (2) Unikaj kontaktu człowieka z powierzchniami uziemiającymi, takimi jak rury, radiatory i lodówki. Jeżeli Twoje ciało jest uziemione, zwiększasz ryzyko porażenia prądem.
- (3) Nie wystawiaj elektronarzędzi na działanie promieni słonecznych i wilgoci. Przedostanie się wody do elektronarzędzia zwiększa ryzyko porażenia prądem.
- (4) Nie nadużywaj drutu. Nigdy nie noś za przewody, nie ciągnij elektronarzędzi ani nie wyciągaj ich z wtyczek. Trzymaj elektronarzędzia z dala od źródeł ciepła, oleju, ostrych krawędzi lub ruchomych części, a uszkodzone lub splątane przewody mogą zwiększyć ryzyko porażenia prądem.

(5) Podczas używania elektronarzędzi na zewnątrz. Użyj przewodów zewnętrznych odpowiednich do użytku na zewnątrz. Przewody odpowiednie do użytku na zewnątrz zmniejszą ryzyko porażenia prądem.

(c) Bezpieczeństwo osobiste

(1) Zachowaj czujność, zwracaj uwagę na to, co robisz podczas obsługi elektronarzędzi i nie śpij. Nigdy nie obsługuj elektronarzędzi, gdy jesteś zmęczony, po narkotykach, alkoholu lub rudach reagujących na leczenie. Odwrócenie uwagi podczas obsługi elektronarzędzia może prowadzić do poważnych obrażeń ciała.

(2) Używaj urządzeń zabezpieczających. Zawsze noś okulary. Urządzenia zabezpieczające, takie jak maski przeciwpyłowe, antypoślizgowe obuwie ochronne, kaski, ochronniki słuchu itp. W odpowiednich warunkach mogą zmniejszyć obrażenia ciała.

(3) Nagłe początki kontuzji. Upewnij się, że przełącznik znajduje się w pozycji oceny, gdy jest podłączony. Dotykanie przełącznika, który jest podłączony lub podłączony, gdy jest włączony, może być niebezpieczne.

(4) Przed włączeniem elektronarzędzia należy wyjąć wszystkie klucze regulacyjne lub klucze. Klucze lub klucze pozostawione na obracających się częściach elektronarzędzia mogą spowodować obrażenia ciała.

(5) Nie rozciągaj rąk zbyt długo. Zawsze zwracaj uwagę na równowagę stóp i ciała. Zapewnia to dobrą kontrolę nad elektronarzędziem w nieoczekiwanych sytuacjach.

(6) Ubierz się odpowiednio. Nie noś luźnej odzieży ani akcesoriów. Nie nosić rękawiczek nitkowych. Trzymaj włosy, ubrania i rękawy z dala od ruchomych części. Luźna odzież, akcesoria lub długie włosy mogą zostać wplątane w ruchome części.

(7) Jeżeli zapewnione są urządzenia do połączenia z urządzeniami do usuwania wiórów i urządzeniami do odpylania, należy upewnić się, że są one dobrze podłączone i właściwie używane. Stosowanie tych urządzeń zmniejsza zagrożenie powodowane przez gruz.

(d) Używanie elektronarzędzi i środki ostrożności

(1) Nie nadużywaj elektronarzędzi, używaj odpowiednich elektronarzędzi w zależności od zastosowania. Wybór odpowiednio zaprojektowanego i znamionowego elektronarzędzia sprawi, że Twoja praca będzie wydajniejsza i bezpieczniejsza.

(2) Jeżeli przełącznik nie umożliwia włączenia lub wyłączenia zasilania elektronarzędzia, nie można z niego korzystać. Elektronarzędzia, których nie można sterować za pomocą przełączników, są niebezpieczne i muszą zostać naprawione.

(3) Przed dokonaniem jakichkolwiek regulacji, wymianą akcesoriów lub przechowywaniem elektronarzędzia należy wyjąć wtyczkę z gniazdka i/lub odłączyć komorę baterii od źródła zasilania. Ten środek ochronny zmniejszy ryzyko nagłego uruchomienia elektronarzędzia.

(4) Nieużywane elektronarzędzia przechowuj poza zasięgiem dzieci i nie pozwalaj na obsługę elektronarzędzi osobom, które nie znają elektronarzędzi lub nie rozumieją tej instrukcji. Elektronarzędzia są niebezpieczne, jeśli znajdują się w rękach nieprzeszkolonych użytkowników.

(5) Konserwacja elektronarzędzi. Sprawdź, czy nie występują odchylenia w montażu lub zakleszczenia ruchomych części, uszkodzone części i inne warunki mające wpływ na działanie elektronarzędzi. W

przypadku uszkodzenia elektronarzędzie należy naprawić przed użyciem. Wiele wypadków jest powodowanych przez źle konserwowane elektronarzędzia.

(6) Utrzymuj narzędzie tnące ostre i czyste. Narzędzia o ostrych krawędziach tnących, które są utrzymywane na kółkach, niełatwo się zakleszczyć i łatwo nimi sterować.

(7) Używaj elektronarzędzi, akcesoriów, głowic narzędziowych itp. zgodnie z instrukcją obsługi i specjalnym typem elektronarzędzia, którego chcesz używać, biorąc pod uwagę warunki pracy i wykonawcę pracy. Używanie elektronarzędzi do prac niezgodnych z wymaganiami może prowadzić do niebezpiecznych sytuacji.

(e) Naprawy

(1) Zanieś swoje elektronarzędzie do profesjonalnego mechanika, który musi zostać wymieniony na te same części zamienne. Zapewni to bezpieczeństwo naprawianego elektronarzędzia.

Zwróć uwagę na napięcie zasilania: Podczas podłączania zasilania należy zwrócić uwagę, czy napięcie zasilania jest takie samo, jak napięcie zasilania wskazane na tabliczce znamionowej narzędzia. Ciśnienie jest takie samo. Gdy napięcie zasilania jest wyższe niż napięcie stosowane w narzędziu, może to spowodować poważny wypadek użytkownika i uszkodzenie samego narzędzia. Dlatego też, jeżeli nie da się określić napięcia zasilacza, nie należy go podłączać pochopnie. I odwrotnie, jeśli napięcie zasilania jest niższe niż wymagane napięcie narzędzia, będzie to szkodliwe dla silnika.

Bezpieczeństwo elektryczne

Wtyczka przewodu elektrycznego musi pasować do gniazdka sieciowego. Nie wolno modyfikować wtyczki w jakikolwiek sposób. Nie wolno stosować żadnych adapterów wtyczki z uziemionymi elektronarzędziami. Niemodyfikowana wtyczka pasująca do gniazdka zmniejsza ryzyko porażenia prądem elektrycznym.

Unikać kontaktu z uziemionymi powierzchniami takimi jak rury, grzejniki i chłodziarki. Uziemienie ciała zwiększa ryzyko porażenia prądem elektrycznym.

Nie należy narażać elektronarzędzi na kontakt z opadami atmosferycznymi lub wilgocią. Woda i wilgoć, która dostanie się do wnętrza elektronarzędzia zwiększa ryzyko porażenia prądem elektrycznym.

Nie przeciążać kabla zasilającego. Nie używać kabla zasilającego do noszenia, ciągnięcia lub odłączania wtyczki od gniazdka sieciowego. Unikać kontaktu kabla zasilającego z ciepłem, olejami, ostrymi krawędziami i ruchomymi częściami. Uszkodzenie lub splątanie kabla zasilającego zwiększa ryzyko porażenia prądem elektrycznym.

W przypadku pracy poza pomieszczeniami zamkniętymi należy używać przedłużaczy przeznaczonych do pracy poza pomieszczeniami zamkniętymi. Użycie przedłużacza przystosowanego do pracy na zewnątrz pomieszczeń zmniejsza ryzyko porażenia prądem elektrycznym.

W przypadku, gdy używanie elektronarzędzia w środowisku wilgotnym jest nieuniknione, jako ochronę przed napięciem zasilania należy stosować urządzenie różnicowoprądowe (RCD). Zastosowanie RCD zmniejsza ryzyko porażenia prądem elektrycznym.

Bezpieczeństwo osobiste

Pozostań czujny, zwracaj uwagę na to, co robisz i zachowuj zdrowy rozsądek podczas pracy elektronarzędziem. Nie używaj elektronarzędzia będąc zmęczonym lub pod wpływem narkotyków, alkoholu lub leków. Nawet chwila nieuwagi podczas pracy może prowadzić do poważnych urazów osobistych.

Używaj środków ochrony osobistej. Zawsze zakładaj ochronę wzroku. Stosowanie środków ochrony osobistej, takich jak maski przeciwpyłowe, przeciwpoślizgowe obuwie ochronne, kaski i ochronniki słuchu zmniejszają ryzyko poważnych urazów osobistych.

Zapobiegaj przypadkowemu uruchomieniu. Upewnij się, że włącznik elektryczny jest w pozycji „wyłączony” przed podłączeniem do zasilania i/lub akumulatora, podniesieniem lub przenoszeniem elektronarzędzia. Przenoszenie elektronarzędzia z palcem na włączniku lub zasilenie elektronarzędzia, gdy włącznik jest w pozycji „włączony” może prowadzić do poważnych urazów.

Przed włączeniem elektronarzędzia usuń wszelkie klucze i inne narzędzia, które zostały użyte do jego regulacji. Klucz pozostawiony na obracających się elementach narzędzia może prowadzić do poważnych urazów.

Nie sięgaj i nie wychylaj się zbyt daleko. Utrzymuj odpowiednią postawę oraz równowagę przez cały czas. Pozwoli to na łatwiejsze zapanowanie nad elektronarzędziem w przypadku niespodziewanych sytuacji podczas pracy.

Ubieraj się odpowiednio. Nie zakładaj luźniej odzieży lub biżuterii. Utrzymuj włosy oraz odzież z dala od ruchomych części elektronarzędzia. Luźna odzież, biżuteria lub długie włosy mogą zostać pochwycone przez ruchome części.

Jeżeli urządzenia są przystosowane do podłączenia odciągu pyłu lub gromadzenia pyłu, upewnij się, że zostały one podłączone i użyte prawidłowo. Użycie odciągu pyłu zmniejsza ryzyko zagrożeń związanych z pyłami.

Nie pozwól, aby doświadczenie nabyte z częstego użycia narzędzia spowodowały beztroskę i ignorowanie zasad bezpieczeństwa. Beztroskie działanie może spowodować poważne urazy w ułamku sekundy.

Użytkowanie i troska o elektronarzędzie

Nie przeciążaj elektronarzędzia. Używaj elektronarzędzia właściwego do wybranego zastosowania. Właściwe elektronarzędzie zapewni lepszą i bezpieczniejszą pracę jeżeli zostanie użyte do zaprojektowanego obciążenia.

Nie używaj elektronarzędzia, jeśli włącznik elektryczny nie umożliwia włączenia i wyłączenia. Narzędzie, które nie daje się kontrolować za pomocą włącznika sieciowego jest niebezpieczne i należy je oddać do naprawy.

Odłącz wtyczkę od gniazdka zasilającego i/lub zdemontuj akumulator, jeżeli jest odłączalny od elektronarzędzia przed regulacją, wymianą akcesoriów lub przechowywaniem narzędzia. Takie środki zapobiegawcze pozwolą na uniknięcie przypadkowego włączenia elektronarzędzia.

Przechowuj narzędzie w miejscu niedostępnym dla dzieci, nie pozwól osobom nieznanym obsługi elektronarzędzia lub tych instrukcji posługiwać się elektronarzędziem. Elektronarzędzia są niebezpieczne w rękach nieprzeszkolonych użytkowników.

Konserwuj elektronarzędzia oraz akcesoria. Sprawdzaj narzędzie pod kątem niedopasowań lub zacięć ruchomych części, uszkodzeń części oraz jakichkolwiek innych warunków, które mogą wpłynąć na

działanie elektronarzędzia. Uszkodzenia należy naprawić przed użyciem elektronarzędzia. Wiele wypadków jest spowodowanych przez niewłaściwie konserwowane narzędzia.

Narzędzia tnące należy utrzymywać czyste i naostrzone. Właściwie konserwowane narzędzia tnące z ostrymi krawędziami jest mniej skłonne do zakleszczania i jest łatwiej kontrolować je podczas pracy.

Dedykowane zasady bezpieczeństwa

Poniżej znajdują się środki ostrożności dotyczące użytkowania, których należy ściśle przestrzegać, ponieważ może to spowodować uszkodzenie narzędzia lub korpusu.

1. Podczas pracy należy nosić okulary ochronne i nie zbliżać twarzy ani rąk do obracającej się części.
2. Prędkość bezpiecznej linii roboczej wybranego elementu ściernicy jest nie mniejsza niż 80 m/s.
3. Proszę nie używać wody ani płynów szlifierskich.
4. Nie używaj uszkodzonych elementów ściernicy.
5. Podczas mielenia proszek mielący będzie wytwarzał iskry i rozprasał się, dlatego materiały łatwopalne i wybuchowe należy umieścić w bezpiecznym miejscu, z daleka.
6. Jeśli używasz przedłużacza, użyj kabla z podwójną izolacją o takich samych specyfikacjach jak to narzędzie.

INSTRUKCJA OBSŁUGI

- Zamontuj osłonę ostrza ściernicy.
- Należy pamiętać, że przed montażem osłony tarczy szlifierskiej należy upewnić się, że szlifierka kątowna jest zamknięta, a wtyczka przewodu zasilającego nie jest włożona do gniazdka elektrycznego
- Dostosuj położenie osłony ochronnej do potrzeb pracy. Użyj klucza lub osłony ochronnej w zależności od potrzeb pracy. Za pomocą klucza lub śrubokręta dokręć śrubę mocującą, aby zablokować pokrywę ochronną.
- Osłona tarczy szlifierskiej musi być dokręcona, w przeciwnym razie grozi to niebezpieczeństwem.
- Wymienić szczotki.
- Pamiętaj: Przed wymianą szczotek należy odłączyć zasilanie. Jeżeli w trakcie pracy narzędzie czasami iskrzy lub przestaje się obracać, należy wymienić szczotki. Przy wymianie śrubokrętem należy odkręcić osłonę szczotek (niektóre modele wymagają demontażu tylnej osłony), wyjąć zużyte szczotki, wymienić jednocześnie nowe szczotki w dwóch miejscach i przetestować szczotki ręcznie dla potwierdzenia aby mogły swobodnie przesuwac się w rowku, założyć osłonę szczotki i dokręcić ją śrubokrętem.

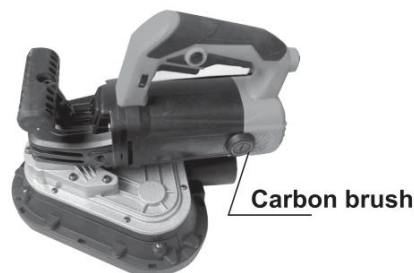

- Konserwacja i kontrola
- Pamiętaj: Przed przystąpieniem do konserwacji i kontroli należy odłączyć wtyczkę zasilania. Aby utrzymać narzędzie w czystości, należy często usuwać kurz, olej i inne niepożądane zrosty z korpusu narzędzia. Zawsze sprawdzaj, czy śruba każdej części łączącej nie jest poluzowana, a korpus skorupy powinien być wolny od pęknięć i defektów. Zawsze należy sprawdzić, czy izolacja linii energetycznej nie jest uszkodzona.
- Zapewnienie jakości
- Uszkodzenia spowodowane naturalnym przeciążeniem zużycia lub niewłaściwą obsługą nie podlegają gwarancji.
- Narzędzi nie można rozmontować i można je naprawić lub zwrócić jedynie po zwróceniu ich do sklepu dostawcy lub do wyznaczonej naprawy
- Zamontuj lub zdejmij ostrze ściernicy
- Przed montażem lub demontażem ostrza ściernicy należy upewnić się, że wtyczka narzędzia nie jest podłączona do wtyczki sieciowej. Na wrzecionie mocowana jest płyta dociskowa mocy, następnie ostrze ściernicy jest obciążane na dolną płytę dociskową, a następnie przykręcane do wrzeciona za pomocą górnej płyty dociskowej.
- Za pomocą specjalnego klucza wyprostuj górną płytkę dociskową, a jeśli zamontowane jest cienkie ostrze tnące, górną płytkę dociskową należy przełożyć na inną stronę, aby można było ją docisnąć.
- Ostrzeżenie: Urządzenie samoblokujące powinno być używane tylko wtedy, gdy wrzeciono się nie obraca.

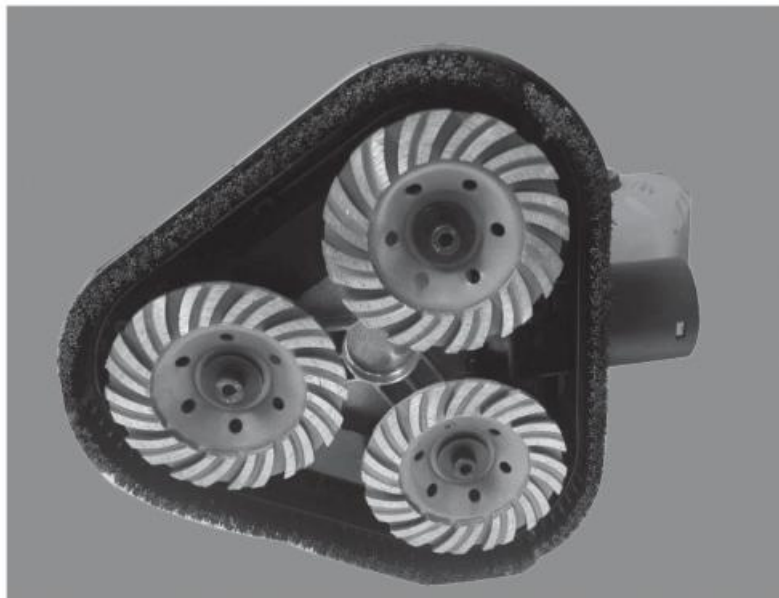

- Działanie przełączające.
 - Pamiętaj: Przed podłączeniem narzędzia do źródła zasilania należy sprawdzić, czy wyłącznik jest wyłączony.
- Ustaw przełącznik w pozycji ON i narzędzie uruchomi się.

Przesuń dźwignię przełącznika do pozycji WYŁ. w stanie zamkniętym, jeśli przełącznik boczny zostanie przesunięty do stanu otwartego, popchnij klamrę do góry, gdy maszyna jest w stanie normalnie otwartym.

- Szlifierkę kątową z regulacją prędkości proszę spróbować uruchomić powyżej 3 biegów, czasami 1. biegu nie da się uruchomić na zimnej maszynie.

Obsługa

1. Przed użyciem sprawdzić napięcie zasilania, które nie powinno przekraczać $\sim 10\%$ wartości znamionowej oraz solidność kawałka ściernicy, mocowania ściernicy, śruby itp. oraz czy cena ściernicy jest nienaruszona.

2. Po uruchomieniu maszyny należy ją używać po ustabilizowaniu się prędkości tarczy szlifierskiej. W celu uzyskania lepszych wyników podczas użytkowania zaleca się utrzymywanie płaszczyzny obrotu głowicy roboczej i powierzchni roboczej w nachyleniu pozycję $15-30^\circ$, a koło tnące nie powinno obracać się na boki. Bezpieczna prędkość ostrza ściernicy wynosi 80 m/s.

3. Używając nowej tarczy szlifierskiej, nie należy działać w kierunku B, w przeciwnym razie obrobione części zostaną odcięte. Gdy brzeg ściernicy jest zaokrąglony, można go obracać w dowolnym kierunku A lub B.

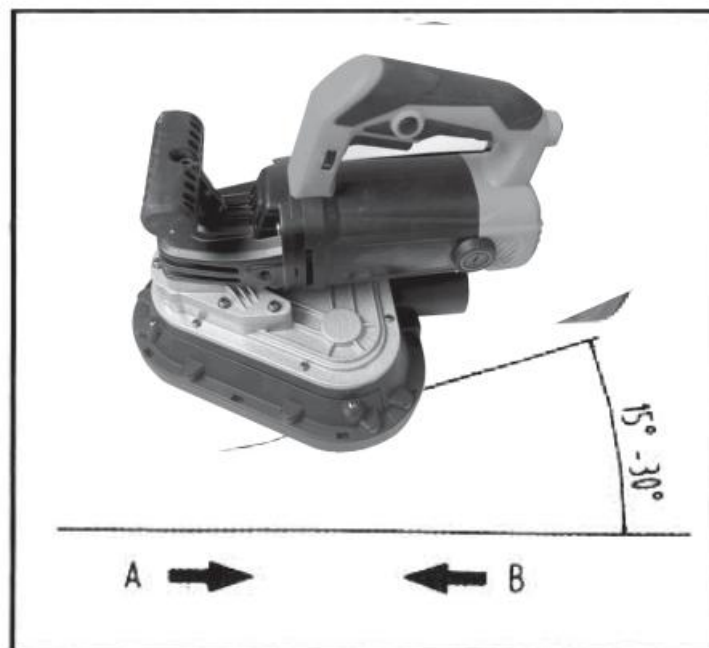

DEKLARACJA ZGODNOŚCI

Według ISO/IEC Guide 22 i EN 45014

Upoważniony przedstawiciel producenta: FOREINTRADE S.A

Adres upoważnionego przedstawiciela: JANOWEK, UL. MODRZEWIOWA 54 05-555 TARCZYN

DEKLARUJEMY, ŻE PRODUKT JEST ZGODNY Z NORMAMI EUROPEJSKIMI

Nazwa Produktu: Szlifierka do posadzek, betonu (oznaczony znakiem towarowym Kraft&Dele)

Model (oznaczenia handlowe): KD5760

Dane produktu: Moc: 3,5kw

Deklaracja:

Wyrób do którego odnosi się niniejsza deklaracja spełnia wymagania Dyrektyw WE:

1. 2006/42/EC Machinery Directive
2. 2014/30/EU EMC Directive
3. 2014/35/EU Low Voltage Directive
4. 2011/65/EU&(EU)2015/863 ROHS 2 Directive

Według norm:

EN 62841-1:2015/A11:2022; EN IEC 55014-1:2021; EN IEC 55014-2:2021

Certyfikat o numerze **M.2022.206.C77541** wydany przez UDEM International Certification

Auditing Training Centre Industry and Trade Inc.Co. z dnia 16/09/2022.

Osoba odpowiedzialna za prowadzenie dokumentacji technicznej: Janowek, ul. Modrzewiowa 54 05-555 Tarczyn

Ma Dong Hui, Tarczyn, 20.03.2024

Foreintrade S.A
Janówek, ul. Modrzewiowa 54
05-555 Tarczyn
NIP: 521-36-70752; Regon: 147383292

