

KRAFT&DELE

PROFESSIONAL

PRASA HYDRAULICZNA

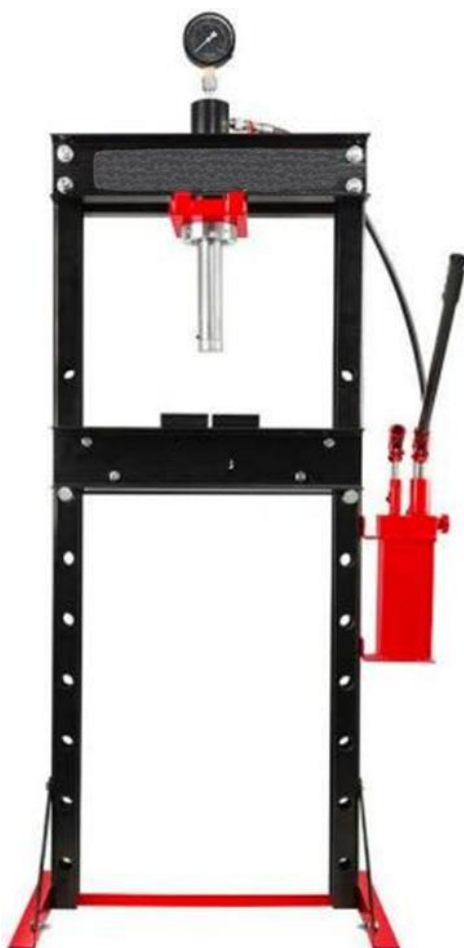

ORYGINALNA INSTRUKCJA OBSŁUGI

KD317 30 T / KD318 20 T



Proszę dokładnie zapoznać się z instrukcją obsługi przed rozpoczęciem pracy z prasą.

1.Specyfikacja

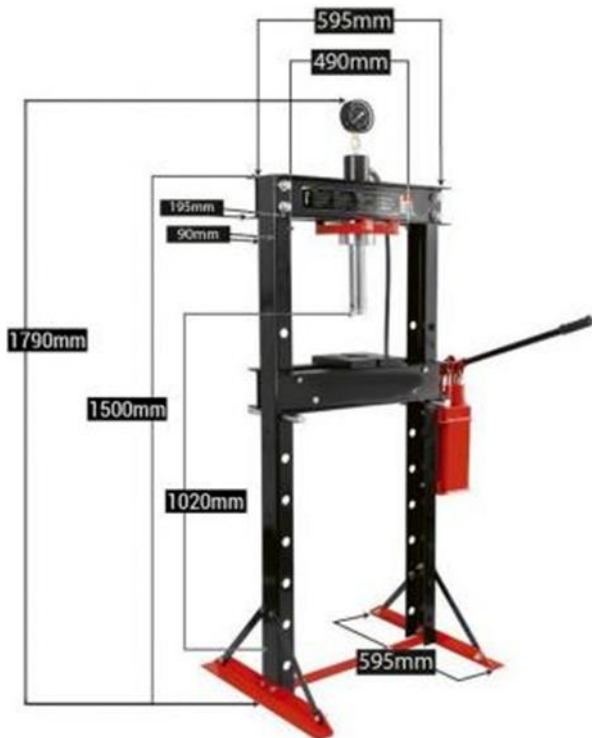

Maksymalny nacisk: 30T

Suw : 190mm

Średnica tłoczyska: 48mm

Zakres roboczy:0- 1020mm

Ważne informacje!



- To symbol ostrzegawczy. Użyty został aby ostrzec Cię przed potencjalnym zagrożeniem - kontuzji lub śmierci.
- Symbol określa niebezpieczne sytuacje - nie dopuszczaj do ich wystąpienia.
- Przeczytaj tę instrukcję przed rozpoczęciem pracy
- Zanim rozpoczniesz pracę z prasą,zapoznaj się z instrukcją. Przeczytaj sekcje dotyczące pracy, ostrzeżenia dotyczące bezpieczeństwa oraz zalecenia dotyczące konserwacji.
- Posiadacz prasy ponosi odpowiedzialność za to, by wszyscy użytkownicy zapoznali się z tą instrukcją. Należy przechowywać instrukcję w miejscu dostępnym dla wszystkich. Jeżeli uszkodzeniu ulegnie instrukcja lub naklejki na prasie, skontaktuj się z nami.

Użytkowanie narzędzi warsztatowych oznacza określone niebezpieczeństwa. Zapobiec im można tylko wtedy, jeżeli przestrzega się wszystkich zaleceń bezpieczeństwa.

Przykłady niebezpiecznych sytuacji - nagłe opuszczenie, upadek lub poślizg elementu który

był obrabiany na prasie - może to być spowodowane niepoprawnym zamontowaniem lub wypozyjonowaniem ładunku, postawieniem prasy na nierównym podłożu lub użytkowaniem prasy w sposób niezgodny z przeznaczeniem.

- Dokładnie przeczytaj i zapoznaj się ze wszystkimi instrukcjami bezpieczeństwa dotyczących użytkowania tej prasy.
 - Zawsze noś okulary ochronne - powinien je mieć zarówno operator, jak również osoby postronne przebywające w pobliżu prasy w trakcie jej pracy.
 - Części obrabiane za pomocą prasy mogą w każdej chwili wystrzelić lub wylecieć z dużą prędkością z prasy. Operator musi zapewnić bezpieczeństwo sobie oraz osobom postronnym.
 - Przed użyciem prasy sprawdź czy prasa nie nosi śladów uszkodzeń - czy wszystkie śruby są na miejscu, czy są całe i odpowiednio zamocowane. Sprawdź też czy nie ma wycieków oraz czy spawy nie noszą śladów uszkodzenia. Jakikolwiek uszkodzenia należy usunąć przed rozpoczęciem pracy z prasą.
- Nie zbliżaj się do wycieków. Wyciekający pod wysokim ciśnieniem płyn hydrauliczny może szkodzić skórze oraz spowodować poważne uszkodzenia ciała. W przypadku kontaktu z płynem, niezwłocznie zasięgnij porady lekarza - jest szkodliwy dla zdrowia!
 - Przed rozpoczęciem pracy z urządzeniem upewnij się, czy prasa jest przymocowana do podłoża.
 - Trzymaj nogi, ręce i stopy z dala od przestrzeni roboczej prasy. Przypadkowe poślizgnięcie się może spowodować poważne uszkodzenia ciała.
 - Prasa zawsze powinna być wyposażona w poprawnie działający manometr, pokazujący aktualne ciśnienie.
 - Nigdy nie przekraczaj dopuszczalnych wartości nacisku przewidzianych dla urządzenia.
 - Zwróć uwagę czy ładunek jest poprawnie wypozyjonowany. Źle umieszczone ładunki mogą uszkodzić siłownik oraz spowodować wypadnięcie ładunku z dużą prędkością. Nie używaj żadnych rozpórek czy przedłużek pomiędzy siłownikiem i przedmiotem

obrabanym na prasie. Jeżeli skok siłownika będzie niewystarczający, ustaw półkę na wybranej wysokości.

- Usuń wszystkie ładunki z półki zanim zaczniesz ustawiać ją na wybranej wysokości. Uważaj - ryzyko wypadnięcia półki.
- Nie opieraj ładunków o podłogę lub nogi prasy. Dociskaj je wyłącznie za pomocą wałów i pryzm.
- Jeżeli używasz pryzm upewnij się czy zostały odpowiednio wycelowane na półce i czy dotykają jej z obu stron.
- Jeżeli pracujesz na łożyskach, zawsze używaj osłony.
- Ostrożnie pozycjonuj ładunek - upewnij się czy nie ma ryzyka wystrzału z dużą prędkością.
- Wypuść ciśnienie z prasy zanim zdecydujesz się zdemontować mocowania.
- Nie zmieniaj nic w konstrukcji prasy.
- W prasie mogą znajdować się środki chemiczne, które powodują różne choroby - myj ręce po użyciu.

Nieprzestrzeżenie powyższych zaleceń może doprowadzić do poważnego uszkodzenia ciała lub przedmiotów znajdujących się w bezpośrednim sąsiedztwie prasy.

Jeżeli nie zapoznasz się z instrukcjami bezpieczeństwa, montażu, użytkowania i konserwacji oraz nie będziesz postępować zgodnie z ich zapisami, może dojść do wypadku - ryzyko kontuzji/śmierci oraz uszkodzenia przedmiotów.

2. Instrukcja montażu

1. Umieść kolumny na podłodze, połącz nogi za pomocą łącznika podstawy, jak na Rys.1, używając 4 śrub (M12), podkładek płaskich 12 mm, podkładek sprężynowych 12 mm i nakrętki sześciokątnej M12.
2. Połącz 2 płyty do każdej ze stóp za pomocą 8 śrub M12, podkładek 12 mm, podkładek 12

mm oraz nakrętki M12, jak na Rys.1

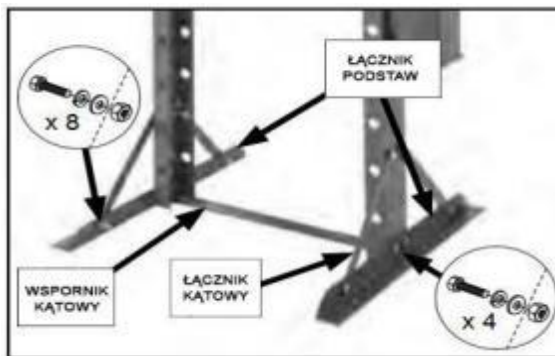

Rys. 1

3. Zamocuj górne belki do belek (jak na Rys.2) za pomocą 8 śrub M16, podkładek 16mm i nakrętkami M16. Montując drugą górną belkę, umieść górną płytę nad dolnymi krawędziami górnych belek, jak pokazano w kroku 4.

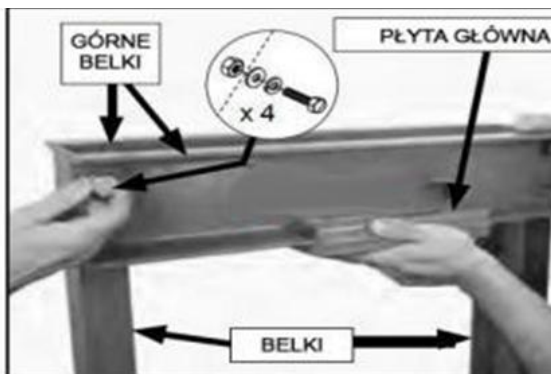

Rys. 2

4. Zamocuj górną płytę na środku górnych belek, za pomocą 4 śrub M8, (Rys.1).
5. Od góry, umieść siłownik za pomocą otworów w płycie górnej i umieść kołnierz siłownika, jak na Rys.3.

Ważne: Kołnierz siłownika możesz dokręcić śrubokrętem krzyżakowym - umieść go w otworach i delikatnie uderzaj rączką śrubokręta i dokręć.

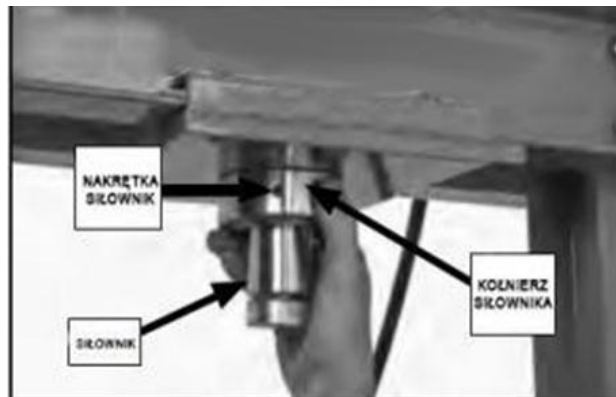

Rys. 3

- Zamocuj zbiornik na płyn na prawej belce (Rys.4) za pomocą 2 śrub M10, podkładek płaskich 10 mm, podkładek 10 mm i nakrętek M10.

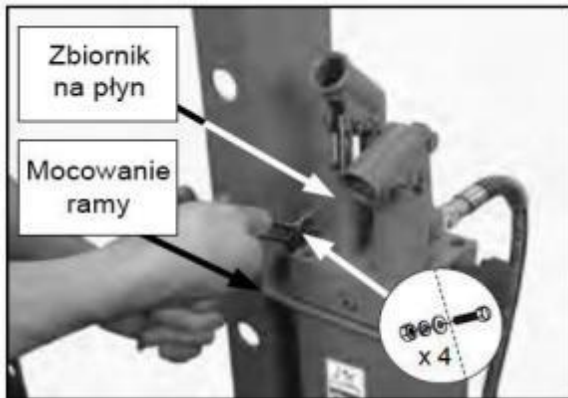

Rys. 4

- Połącz przewód z górną częścią siłownika i zbiornika (Rys. 5).
- Zamontuj uszczelki w dolnej części manometru, a potem zamontuj manometr w górnej części siłownika (Rys. 5).

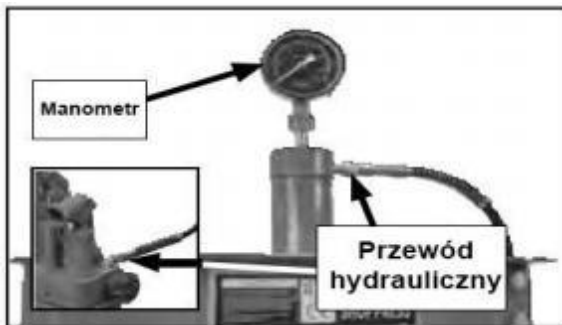

Rys. 5

Uwaga: Użyj taśmy teflonowej do montażu manometru aby zapewnić odpowiednie jego mocowanie.

- Zamontuj półkę roboczą za pomocą 4 tulejek i zamocuj ją za pomocą 4 śrub M12, podkładek 12 mm oraz śrub M12, jak na Rys.6

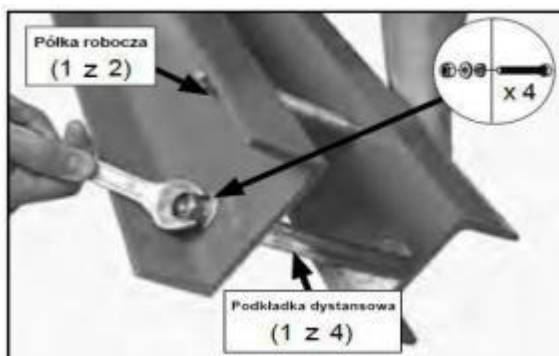

Rys. 6

- Umieść sworznie podtrzymujące półkę roboczą w otworach na każdej z belek, aby umieścić półkę roboczą na wybranej

wysokości (Rys.7). Umieść półkę roboczą na wybraną wysokość i wesprzyj za pomocą sworzni.

11. Umieść pryzmy na półce i zamontuj dźwignię w lewym lub prawym wlocie (Rys. 7).

Uwaga: Lewy wlot - mniejszy zakres pracy dźwigni, prawy wlot - większy zakres pracy dźwigni.

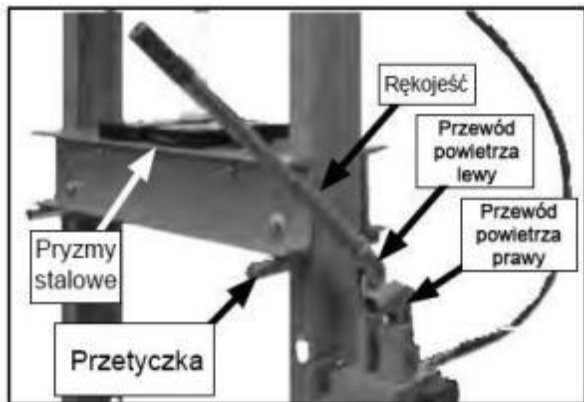

Rys. 7

Mocowanie do podłogi Rys.8

Zamocowanie prasy na podłodze pozwoli zapobiec przewróceniu lub przechyłowi urządzenia oraz

zmniejsza wibracje, które potencjalnie mogą pojawić się w trakcie pracy.

Mocowanie na betonowych podłożach

Kotwy ze śrubami to najlepszy sposób na montaż prasy bezpośrednio w podłożu. Kotwy będą przytwierdzone do powierzchni podłogi, ale można je łatwo wyciągnąć - na przykład po to, by przenieść prasę w inne miejsce. Jeżeli w miejscu gdzie montujesz prasę istnieją jakiegokolwiek lokalne regulacje prawne, koniecznie ich przestrzegaj.

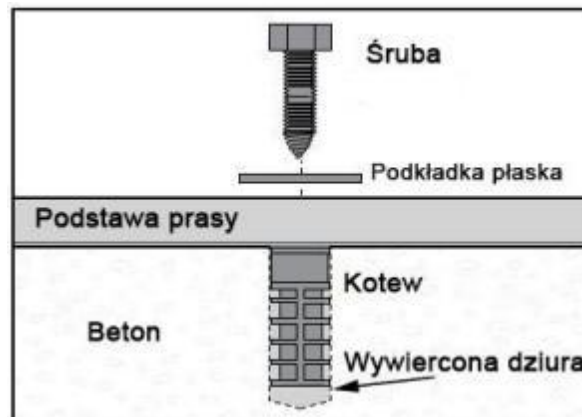

Rys. 8

3. Praca z prasą

1. Obróć zawór upustowy zbiornika (Rys. 9) zgodnie z ruchem wskazówek zegara by go zamknąć.



Rys. 9

2. Unieś półkę roboczą na wybraną wysokość, umieść sworznie jak na Rys. 10 do otworów w prasie, następnie obniż półkę na sworznie.



Rys. 10

3. Umieść pryzmy na półce roboczej (Rys. 11) i umieść obrabiany ładunek.



Rys. 11

4. Pompuj dźwignią by obniżyć pozycję siłownika lub zwiększyć ciśnienie. Obserwuj wartości ciśnienia na manometrze (Rys.12).

Siłownik powinien obniżać się bez przeszkód.



Rys. 12

5. Obróć zawór upustowy zbiornika (Rys.9) w kierunku przeciwnym do ruchu wskazówek zegara, aby uwolnić ciśnienie z siłownika, następnie usuń obrabiany element.

WAŻNE UWAGI DOTYCZĄCE

BEZPIECZEŃSTWA

- Jeżeli prasa zostanie w jakikolwiek sposób uszkodzona lub nie działa jak powinna bo nie ma smarowania, pojawiła się na niej rdza, została zalana, w przewodach znajdują się ciała obce - gwarancja nie może być uznana.
- Prasa musi zostać umieszczona na betonowym podłożu, i dobrze chroniona przed złymi warunkami pogodowymi, oparami, kurzem i innymi szkodliwymi czynnikami.
- Sprawdź czy prasa nie ma wycieków lub elementów wymagających wymiany.

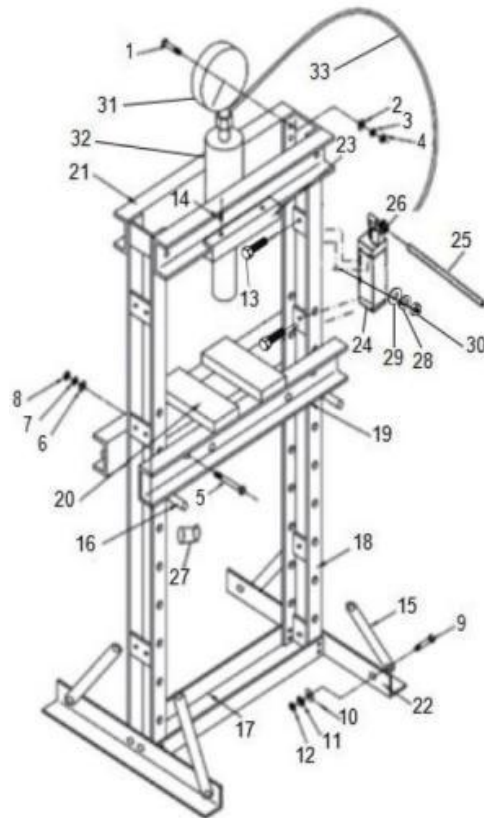

Nr	Opis	Nr	Opis
1	Śruba M16	18	Belka
2	Podkładka płaska 16 mm	19	Półka robocza
3	Podkładka 16 mm	20	Pryzmy
4	Nakrętka M16	21	Górna belka
5	Nakrętka M12	22	Wspornik podstawy
6	Podkładka płaska 12 mm	23	Płyta mocująca siłownik
7	Podkładka 12 mm	24	Zbiornik
8	Nakrętka M12- 1.75	25	Dźwignia 7/8" średnica x 19.5" L
9	Śruba M12	26	Gałka M20-2.5 x 26
10	Podkładka płaska 12 mm	27	Tulejki dystansowe
11	Podkładka blokująca 12 mm	28	Podkładka płaska 10 mm
12	Nakrętka M12	29	Podkładka 10 mm
13	Śruba M10	30	Nakrętka M10
14	Śruba M8	31	Manometr
15	Łącznik kątowy	32	Siłownik hydrauliczny
16	Sworzeń	33	Przewód hydrauliczny 1/4" ID x 60"
17	Rozpórki		

DEKLARACJA ZGODNOŚCI

Według ISO/IEC Guide 22 i EN 45014

Producent: Foreintrade S.A

Adres producenta: JANÓWEK, UL.MODRZEWIOWA 54 05-555 TARCZYN

DEKLARUJEMY, ŻE PRODUKT JEST ZGODNY Z NORMAMI EUROPEJSKIMI

Nazwa Produktu: Prasa hydrauliczna(oznaczony znakiem towarowym Kraft&Dele)

Model (oznaczenia handlowe): KD317 20T / KD318 30T

Deklaracja:

Wyrób do którego odnosi się niniejsza deklaracja spełnia wymagania Dyrektyw WE:

1. 2006/42/EC Machinery Directive
2. 2011/65/UE ROHS 2 Directive
3. 2000/14/WE Noise Emission Directive

Według norm:

EN ISO 12100:2010

Certyfikat o numerze QA-AC-6595/23 wydany przez ALBERK QA INTERNATIONAL TECHNICAL CONTROL AND CERTIFICATION CORP. (BARBAROS DISTR. AK ZAMBAK STR. A BLOCK 19. FLR No:2 ATASEHIR ISTANBUL / TURKEY) z 9.08.2023r.

Osoba odpowiedzialna za prowadzenie dokumentacji technicznej: Ma Dong Hui, JANÓWEK, UL.MODRZEWIOWA 54 05-555 TARCZYN

Ma Dong Hui, JANÓWEK, 26.10.2023

