

KRAFT&DELE

PROFESSIONAL

INSTRUKCJA OBSŁUGI
Tłumaczenie instrukcji oryginalnej

MŁOT UDAROWY



KD3212

Przed użyciem urządzenia należy zapoznać się z niniejszą instrukcją obsługi.



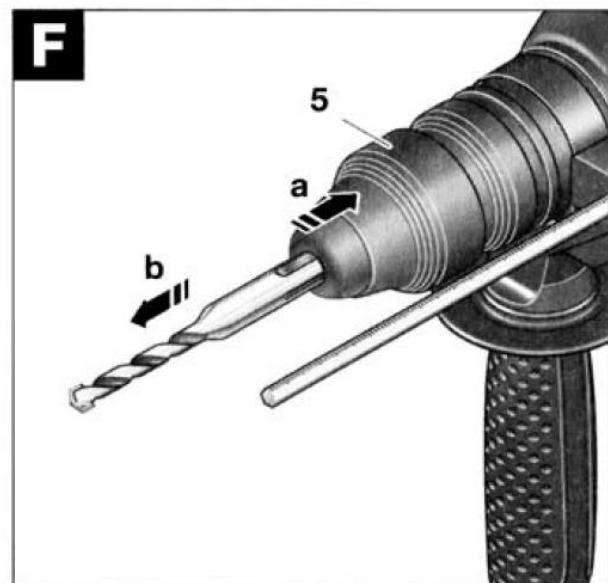
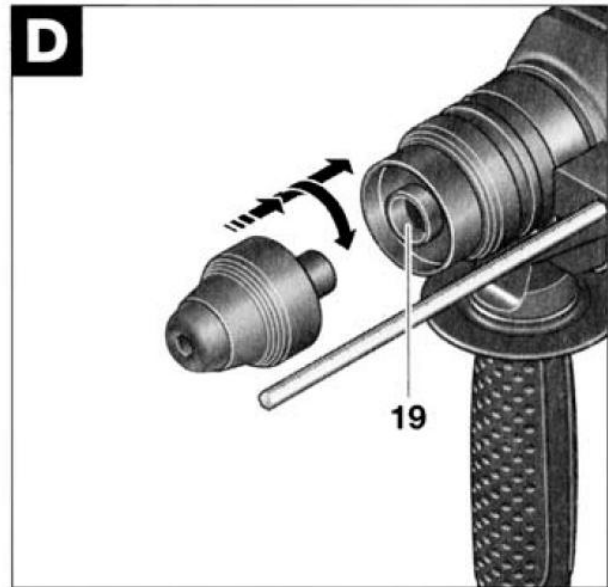
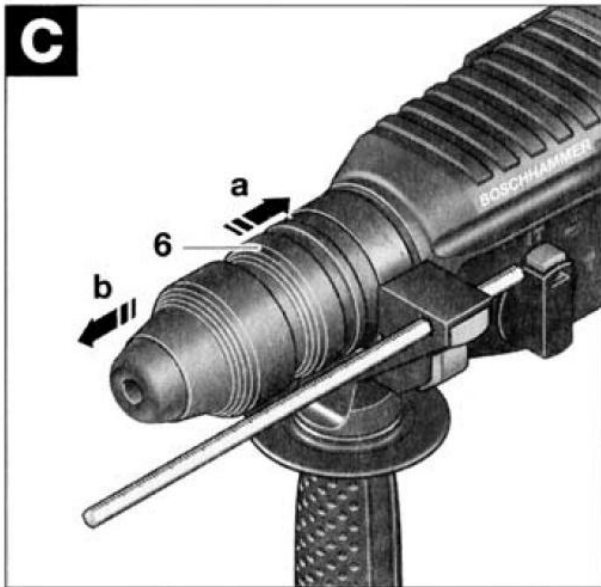
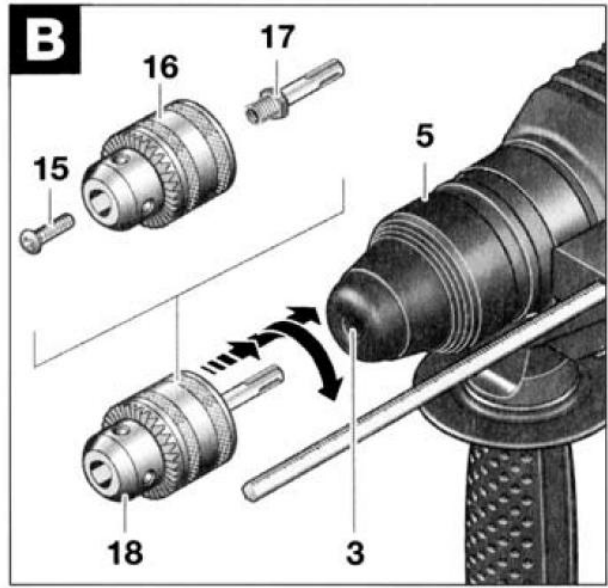
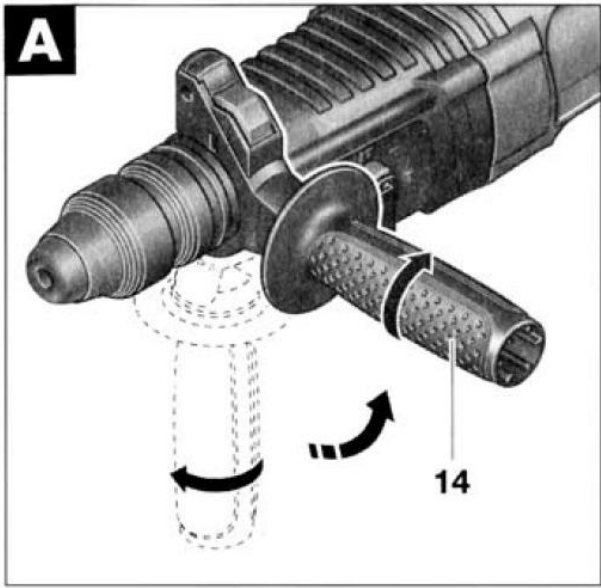

1 ZASADY BEZPIECZEŃSTWA DLA MŁOTÓW UDAROWO-OBROTOWYCH



Bezpieczna praca z urządzeniem możliwa jest jedynie po zapoznaniu się z całością informacji na temat obsługi i zachowania bezpieczeństwa oraz pod warunkiem ścisłego przestrzegania zaleceń zawartych w niniejszej instrukcji.

Dodatkowo, należy zapoznać się z sekcją instrukcji dotyczącą zasad bezpieczeństwa

Przed użyciem urządzenia po raz pierwszy, poproś o praktyczną demonstrację.



Aby zapobiec uszkodzeniu narządu słuchu, należy stosować odpowiednie środki ochrony narządu słuchu.

Stosuj okulary ochronne.

W przypadku, gdy użytkownik urządzenia ma długie włosy, należy je spiąć. Pracując z urządzeniem, noś ubranie przylegające do ciała, aby zapobiec wkręceniu się elementu odzieży w urządzenie.

Pył wytwarzany podczas pracy z urządzeniem może być szkodliwy dla zdrowia, łatwopalny lub wybuchowy. Wymagane są odpowiednie środki bezpieczeństwa.

Pewne rodzaje pyłu uważane są za rakotwórcze. Stosuj odpowiednie urządzenie do usuwania pyłu oraz maskę przeciwpyłową.

Lekki pył metalowy może ulec zapłonowi lub eksplodować. Zawsze utrzymuj miejsce pracy w czystości ponieważ mieszanki materiałów są szczególnie niebezpieczne.

Jeśli w trakcie pracy dojdzie do uszkodzenia lub przecięcia kabla, nie dotykaj kabla w miejscu przerwania i natychmiast wyciągnij wtyczkę z kontaktu. Nigdy nie pracuj z urządzeniem którego kabel jest przecięty.

Podłącz urządzenia użytkowane na otwartej przestrzeni z użyciem wyłącznika różnicowo-prądowego o natężeniu startowym do 30 mA. Nie używaj urządzenia w deszczu lub w wilgotnym obszarze.

Zawsze kieruj kabel do tyłu za urządzenie.

Używaj odpowiedniego sprzętu wykrywającego do zlokalizowania ukrytych sieci doprowadzenia mediów, lub skontaktuj się telefonicznie z lokalnym dostawcą mediów w celu uzyskania pomocy. Kontakt z przewodami elektrycznymi może wywołać pożar lub porażenie elektryczne. Uszkodzenie rury doprowadzającej gaz może wywołać eksplozję. Uszkodzenie rurociągu wodnego spowoduje szkodę w mieniu lub porażenie elektryczne.

Stosuj urządzenie jedynie z zamontowanym uchwytem pomocniczym.

Zabezpiecz materiał obrabiany. Materiał obrabiany, zabezpieczony urządzeniami dociskowymi lub imadłem, jest w bezpieczniejszej pozycji, niż trzymany w ręce.

Nie umieszczaj urządzenia na śrubie jeśli nie jest ono wyłączone.

Zachowaj ostrożność przy pracy z długimi śrubami – istnieje niebezpieczeństwo ześlizgnięcia.

W czasie pracy, zawsze trzymaj urządzenie mocno obiema rękami i przyjmij stabilną pozycję.

Zawsze wyłączaj urządzenie i zaczekaj, aż urządzenie zatrzyma się przed odłożeniem.

Nigdy nie pozwalaj dzieciom na użytkowanie urządzenia.

Firma Bosch zapewnia idealne funkcjonowanie urządzenia jedynie jeśli stosowane jest oryginalne wyposażenie dodatkowe przeznaczone dla tego typu urządzenia.

Sprzęgło przeciwprzeciążeniowe

Jeśli dojdzie do zablokowania lub zakleszczenia się wiertła, napęd wiertarki zatrzymuje się. **Z powodu wynikających oddziaływań, zawsze trzymaj urządzenie w bezpieczny sposób obiema rękami i przyjmuj stabilną pozycję.**

2. SPECYFIKACJA

Model	KD3212
Napięcie	230V~
Częstotliwość	50Hz
Moc wejściowa	2600W
Prędkość znamionowa	0-1470RPM
Ilość uderzeń	0-5200BPM
Max wydajność wiercenia:	
Beton	26mm
Stal	13mm
Drewno	30 mm
Energia uderzenia na uderzenie	4J
Uchwyt SDS+	Tak
Kierunek	W lewo/prawo
Waga	3.2kg

Powyższe specyfikacje odnoszą się do napięcia znamionowego: 230/240 V. Specyfikacje mogą się różnić dla niższych poziomów napięcia względnie modeli dla konkretnych krajów.

Zachowaj numer zamówienia urządzenia ponieważ nazwy handlowe poszczególnych urządzeń mogą się różnić.

Informacje dotyczące hałasu/wibracji

Zmierzone wartości określone zostały zgodnie z normą EN 50144.

Ważone poziomy hałasu wynoszą:

Poziom ciśnienia akustycznego: 84,8 dB(A):

Poziom mocy akustycznej: 98,8 dB(A):

Stosuj środki ochrony narządów słuchu!

Przyspieszenie ważone wynosi typowo 12 m/s².

Przeznaczenie

Urządzenia te są przeznaczone do wiercenia udarowego w betonie, cegle i kamieniu. Są one także odpowiednie do wiercenia bezudarowego w drewnie, metalu, ceramice i plastiku.

Urządzenia sterowane elektronicznie i z obrotem w lewym/prawym kierunku są także odpowiednie do wkręcania śrub i frezowania gwintu.

Elementy urządzenia

Otwórz składaną stronę z rysunkiem urządzenia i pozostaw ją otwartą na czas zapoznawania się z treścią instrukcji obsługi.

Numeracja elementów urządzenia odnosi się do rysunku w części ilustracyjnej.

1. Ręczny uchwyt szybkiej wymiany wiertła
2. Uchwyt SDS-plus szybkiej wymiany wiertła
3. Uchwyt narzędzia (SDS-plus)
4. Osłona przeciwpyłowa
5. Osłona blokująca
6. Pierścień blokujący uchwytu szybkiej wymiany wiertła (2-26 DFR)
7. Przełącznik kierunku obrotów (lewy/prawy) (2-26 RE/DRE/DFR)
8. Przycisk blokady
9. Wyłącznik z przyciskiem kontroli prędkości
10. Przycisk odblokowujący
11. Przełącznik wyboru trybu pracy
12. Przycisk na uchwycie pomocniczym
13. Ogranicznik głębokości
14. Uchwyt pomocniczy
15. Śruba uchwytu wiertła
16. Uchwyt wiertła
17. Adapter SDS-plus uchwytu wiertła
18. Nakładany uchwyt wiertła
19. Gniazdo uchwytu wiertarskiego (2-26 DFR)
20. Osłona przednia ręcznego uchwytu szybkiej wymiany wiertła (2-26 DFR)
21. Pierścień mocujący ręcznego uchwytu szybkiej wymiany wiertła (2-26 DFR)
22. Śruba zaciskowa nakładki do usuwania pyłu
23. Ogranicznik głębokości nakładki do usuwania pyłu
24. Tuba teleskopowa nakładki do usuwania pyłu
25. Śruba skrzydełkowa nakładki do usuwania pyłu
26. Prowadnica nakładki do usuwania pyłu
27. Uchwyt uniwersalny do elementów do wkręcania śrub

Nie wszystkie akcesoria przedstawione lub opisane w niniejszej instrukcji znajdują się w standardowym zestawie.

3. INSTRUKCJA OBSŁUGI

Uchwyt pomocniczy (Rys. A)

Stosuj jedynie urządzenia posiadające uchwyt pomocniczy **14**.

Obracając uchwyt pomocniczy **14** do dogodnej pozycji, możesz uzyskać nie powodującą zmęczenia,

a zatem bezpieczną, pozycję do pracy.

Rozluźnij uchwyt pomocniczy **14** ruchem w kierunku przeciwnym do ruchu wskazówek zegara i dostosuj go do żądanej pozycji pracy. Sprawdź, czy taśma zaciskowa uchwyty pomocniczego jest umieszczona w przeznaczonym na to miejscu w obudowie.

Następnie, dociśnij ponownie uchwyt pomocniczy **14**, obracając go w kierunku zgodnym z ruchem wskazówek zegara.

Wybór uchwytów wiertła i narzędzi

Dla celów wiercenia udarowego i dłutowania, wymagane są narzędzia SDS-plus, wkładane do uchwyty wiertła SDS-plus.

Dla celów wiercenia w stali lub drewnie, wkręcania śrub i frezowania, stosowane są narzędzia bez SDS-plus (przykładowo, wiertła z trzonkami cylindrycznymi). Dla tych narzędzi, wymagany jest ręczny uchwyt szybkiej wymiany wiertła lub uchwyt wiertła z kołem zębatym koronowym.

Nie stosuj narzędzi bez SDS-plus do wiercenia udarowego lub dłutowania! Narzędzia bez SDS-plus i uchwyty ich wiertła ulegają uszkodzeniu w wyniku wiercenia udarowego lub dłutowania. Uchwyt SDS-plus szybkiej wymiany wiertła możesz łatwo zastąpić ręcznym uchwytem szybkiej wymiany wiertła w zestawie.

Wkładanie uchwyty wiertła do pracy z narzędziami bez SDS-plus (Patrz: Rys. B)

Aby pracować z narzędziami bez SDS-plus (przykładowo, wiertłami z trzonkami cylindrycznymi), konieczne jest stosowanie odpowiedniego uchwyty wiertła.

Wkręć adapter SDS-plus **17** należący do wyposażenia dodatkowego w uchwyt wiertła z kołem zębatym koronowym **16**. Zabezpiecz uchwyt wiertła śrubą **15**.

Oczyść trzonek adaptera i lekko nasmaruj wkładany koniec przed włożeniem.

Włóż trzonek uchwyty wiertła **18** ruchem obrotowym do uchwyty narzędzia **3** aż do usłyszenia odgłosu zablokowania.

Trzonek zostaje zablokowany. Sprawdź blokadę, pociągając uchwyt wiertła.

Wymowanie uchwyty wiertła

Aby wyjąć uchwyt wiertła **18**, odciągnij osłonę blokującą **5** w tył, zatrzymaj w tej pozycji i usuń uchwyt wiertła z uchwyty narzędzia.

Wymowanie uchwyty szybkiej wymiany wiertła (Patrz: Rys. C)

Przesuń pierścień blokujący **6** uchwyty szybkiej wymiany wiertła do tyłu (**a**), przytrzymaj go w tej pozycji i usuń uchwyt szybkiej wymiany wiertła z gniazda uchwyty wiertła (**b**).

Zabezpiecz uchwyt szybkiej wymiany wiertła przed zabrudzeniem po usunięciu.

Nakładanie uchwyty szybkiej wymiany wiertła (Patrz: Rys. D)

Oczyść uchwyt szybkiej wymiany wiertła przed włożeniem i lekko nasmaruj końcówkę.

Przytrzymaj uchwyt szybkiej wymiany wiertła całą ręką. Wsuń uchwyt szybkiej wymiany wiertła ruchem obrotowym w gniazdo uchwyty wiertła **19** aż do usłyszenia wyraźnego odgłosu zablokowania.

Uchwyt szybkiej wymiany wiertła zostaje zablokowany. Sprawdź zablokowanie, pociągając uchwyt

szybkiej wymiany wiertła.

Wkładanie/wymienianie narzędzia

Zadbaj przy wymienianiu narzędzi o to, aby nie zabrudzić osłony przeciwpyłowej **4**.

Narzędzia SDS-plus

Narzędzie SDS-plus zaprojektowano jako zdolne do swobodnych ruchów. Powoduje to ich niewspółśrodkowość kiedy urządzenie nie jest obciążone. Jednakże, wiertło automatycznie uzyskuje współśrodkowość w trakcie pracy. Nie ma to wpływu na precyzję wiercenia.

Wkładanie narzędzia SDS-plus (Patrz: Rys. E)

Nałóż uchwyt szybkiej wymiany wiertła SDS-plus **2** (Patrz: **Nakładanie uchwytu szybkiej wymiany wiertła**).

Oczyść narzędzie przed włożeniem i lekko nasmaruj końcówkę.

Włóż narzędzie ruchem obrotowym w uchwyt narzędzia **3** aż do zablokowania narzędzia.

Narzędzie zostaje zablokowane. Sprawdź zablokowanie, pociągając uchwyt szybkiej wymiany wiertła.

Usuwanie narzędzi SDS-plus (Patrz: Rys. F).

Przesuń osłonę blokującą **5** do tyłu (a), przytrzymaj w tej pozycji i usuń narzędzie z uchwytu narzędzia (b).

Narzędzia bez SDS-plus

Nie stosuj narzędzi bez SDS-plus do wiercenia udarowego lub dłutowania! Narzędzia bez SDS-plus i uchwyty ich wiertel ulegają uszkodzeniu w wyniku wiercenia udarowego lub dłutowania.

Wkładanie narzędzia

Umieść narzędzie na uchwycie szybkiej wymiany wiertła z kołem zębatym koronowym **18** (element wyposażenia dodatkowego) (Zobacz: **Wkładanie uchwytu wiertła do pracy z narzędziami bez SDS-plus**).

Przekręć osłonę uchwytu wiertła z kołem zębatym koronowym w kierunku przeciwnym do ruchu wskazówek zegara, aż do otwarcia uchwytu narzędzia wystarczająco szeroko. Włóż narzędzie do środkowej części uchwytu narzędzia i zaciśnij uchwytem wiertła jednolicie na wszystkich trzech otworach.

Wyjmowanie narzędzia

Przekręć osłonę uchwytu wiertła z kołem zębatym koronowym z użyciem uchwytu wiertła w kierunku przeciwnym do ruchu wskazówek zegara, aż do pozycji w której możesz wyjąć narzędzie.

Narzędzia bez SDS-plus

Nie stosuj narzędzi bez SDS-plus do wiercenia udarowego lub dłutowania! Narzędzia bez SDS-plus i uchwyty ich wiertel ulegają uszkodzeniu w wyniku wiercenia udarowego lub dłutowania.

Wkładanie narzędzia (Patrz: Rys. G)

Umieść narzędzie na ręcznym uchwycie szybkiej wymiany wiertła **1** (Zobacz: **Wkładanie uchwytu**

szybkiej wymiany wiertła).

Przytrzymaj pierścień mocujący **21** ręcznego uchwytu szybkiej wymiany wiertła w stałej pozycji. Obracając osłonę przednią **20**, otwórz uchwyt narzędzia **3** wystarczająco szeroko, aby osiągnąć pozycję w której możesz włożyć narzędzie.

Nadal trzymając pierścień mocujący **21** w stałej pozycji, przekręć osłonę przednią **20** w kierunku oznaczonym strzałką aż do usłyszenia wyraźnego odgłosu zapadania się elementu.

Sprawdź, czy narzędzie jest osadzone stabilnie, pociągając je.

Uwaga: po otwarciu uchwytu narzędzia do oporu, możesz usłyszeć odgłos zapadania się elementu w chwili zamykania go następnie, co wynika z zaprojektowanej budowy urządzenia. Uchwyt narzędzia nie zamyka się.

W takim przypadku, przekręć osłonę przednią **20** raz w kierunku przeciwnym, niż oznaczony strzałką. Będzie wtedy możliwe zamknięcie uchwytu narzędzia.

Wymowanie narzędzia (Patrz: Rys. H)

Przytrzymaj pierścień mocujący **21** ręcznego uchwytu szybkiej wymiany wiertła w stałej pozycji. Obracając osłonę **20**, otwórz uchwyt narzędzia **3** w kierunku oznaczonym strzałką, aż do pozycji w której możesz wyjąć narzędzie.

Ustawianie głębokości wiercenia (Patrz: Rys. I)

Żądaną głębokość wiercenia **t** możesz ustawić z użyciem ogranicznika głębokości **13**.

Naciśnij przycisk uchwytu pomocniczego **12** i włóż ogranicznik głębokości do uchwytu dodatkowego **14**, tak, aby żłobkowany bok ogranicznika głębokości skierowany był w dół.

Włóż narzędzie SDS-plus do oporu do uchwytu narzędzia **3**. W innym przypadku, swoboda ruchów narzędzi SDS może doprowadzić do nieprawidłowego ustawienia głębokości wiercenia.

Wysuń ogranicznik głębokości tak, aby odległość między końcówką wiertła i końcówką ogranicznika głębokości odpowiadała żądanej głębokości wiercenia **t**.

Usuwanie pyłu z użyciem nakładki do usuwania pyłu (element wyposażenia dodatkowego)

Montowanie nakładki do usuwania pyłu (Patrz: Rys. K)

W celu usunięcia pyłu, wymagana jest nakładka do usuwania pyłu (element wyposażenia dodatkowego). Podczas wiercenia, nakładka do usuwania pyłu odgina się do tyłu, tak, aby głowica usuwająca pył zawsze znajdowała się przy nawiercanej powierzchni.

Naciśnij przycisk uchwytu pomocniczego **12** i usuń ogranicznik głębokości **13**. Naciśnij przycisk **12** ponownie i włóż nakładkę do usuwania pyłu od przodu do uchwytu pomocniczego.

Podłącz przewód do usuwania pyłu (średnica: 19 mm, element wyposażenia dodatkowego) do otworu nakładki do usuwania pyłu.

Odkurzacz (przykładowo GAS) musi być typu odpowiedniego do materiału na którym wykonywana będzie praca.

Kiedy usuwasz suchy pył, który jest szczególnie szkodliwy dla zdrowia lub rakotwórczy, stosuj specjalny typ urządzenia.

Ustawianie głębokości wiercenia na nakładce do usuwania pyłu (Patrz: Rys. L)

Żądaną głębokość wiercenia **t** możesz także ustawić z użyciem montowanej nakładki do usuwania

pyłu.

Włóż narzędzie SDS-plus do oporu do uchwyty narzędzia **3**. W innym przypadku, swoboda ruchów narzędzi SDS może doprowadzić do nieprawidłowego ustawienia głębokości wiercenia.

Poluzuj śrubę skrzydełkową **25** nakładki do usuwania pyłu.

Naciśnij przycisk uchwyty pomocniczego **12** i włóż ogranicznik głębokości do uchwyty dodatkowego **14**, tak, aby żłobkowany bok ogranicznika głębokości skierowany był w dół.

Umieść urządzenie (bez uruchamiania go) pewnie na powierzchni jaka ma być nawiercana. Narzędzie SDS musi spoczywać na powierzchni.

Wysuń ogranicznik głębokości tak, aby odległość między końcówką wiertła i końcówką ogranicznika głębokości odpowiadała żądanej głębokości wiercenia **t**.

Wsuń prowadnicę **26** nakładki do usuwania pyłu do uchwyty, tak, aby głowica nakładki do usuwania pyłu spoczywała na powierzchni jaka ma być nawiercana. Nie wsuwaj prowadnicy **26** ani trochę dalej w głąb tuby teleskopowej **24**, niż to konieczne, tak, aby tak duża część skali na teleskopie **24** jak to możliwe pozostała widoczna.

Ponownie zaciśnij śrubę skrzydełkową **25**. Rozluźnij śrubę zaciskową **22** na ograniczniku głębokości nakładki do usuwania pyłu.

Wsuń ogranicznik głębokości **23** na tubę teleskopową **24** tak, aby odległość **t** pokazana na Rysunku **L** odpowiadała wymaganej głębokości wiercenia (odległości między zewnętrznym końcem prowadnicy **25** a wewnętrzną stroną ogranicznika głębokości **23**).

Ponownie zaciśnij śrubę dociskową **22** w tej pozycji **22**.

Uruchamianie

Zawsze stosuj odpowiednie napięcie

Napięcie źródła zasilania musi odpowiadać wartości podanej na tabliczce znamionowej urządzenia. Urządzenia zaprojektowane do pracy z napięciem 230 V mogą funkcjonować także z napięciem 220 V.

Ustaw tryb pracy

Używając przełącznika wyboru trybu pracy **11**, wybierz tryb pracy urządzenia.

Zmieniaj tryb pracy jedynie kiedy urządzenie jest wyłączone! W innym przypadku, może dojść do uszkodzenia urządzenia.

Aby zmienić tryb pracy, naciśnij przycisk blokady **10** i ustaw przełącznik trybu pracy **11** w wymaganej pozycji, aż do usłyszenia odgłosu blokowania się.



Do wiercenia udarowego w betonie i kamieniu

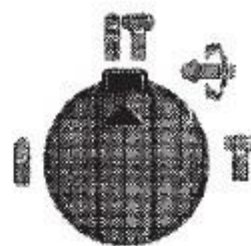

Do wiercenia w stali lub drewnie, do wkręcania śrub i frezowania.

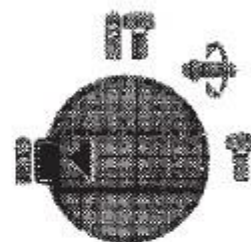

Do dostosowywania pozycji dłutowania (Vario-Lock)

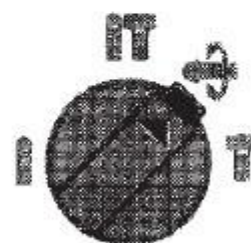

Do dłutowania

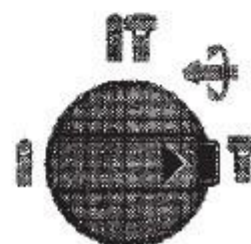

Ustawianie kierunku obrotu

Zmiany kierunku obrotu urządzenia możesz dokonać przy użyciu przełącznika kierunku obrotu **7**.

Zmieniaj kierunek obrotu jedynie kiedy urządzenie jest wyłączone! W innym przypadku, może dojść do uszkodzenia urządzenia.

Obrót w kierunku prawym: obróć przełącznik kierunku obrotu **7** z obu stron do oporu w pozycji .

Obrót w kierunku lewym: obróć przełącznik kierunku obrotu **7** z obu stron do oporu w pozycji .

Zawsze ustawiaj prawy kierunek obrotu dla wiercenia udarowego i dłutowania

Ochrona środowiska



Produkty elektryczne nie mogą być wyrzucane wraz z odpadami domowymi. Należy je składować w przeznaczonych do tego punktach recyklingowych. Prosimy o kontakt z lokalnymi władzami w celu uzyskania informacji na temat składowania urządzeń elektrycznych.

KRAFT&DELE

DEKLARACJA ZGODNOŚCI

Według ISO/IEC Guide 22 i EN 45014

Producent: Foreintrade S.A

Adres producenta: Janówek, ul. Modrzewiowa 54, 05-555 Tarczyn

DEKLARUJEMY, ŻE PRODUKT JEST ZGODNY Z NORMAMI EUROPEJSKIMI

Nazwa Produktu: Młot udarowy (oznaczona znakiem towarowym Kraft&Dele)

Model (oznaczenia handlowe): KD3212

Deklaracja:

Wyrób do którego odnosi się niniejsza deklaracja spełnia wymagania Dyrektyw WE:

1. 2014/35/EU LVD Directive - Dyrektywa Niskonapięciowa
2. 2014/30/EU EMC Directive – Dyrektywa Kompatybilności Elektromagnetyczna

Według norm:

EN 60745-1: 2009+A11: 2010; EN 60745-2-6: 2010;

Osoba odpowiedzialna za prowadzenie dokumentacji technicznej: Ma Dong Hui, Janówek,
ul. Modrzewiowa 54, 05-555 Tarczyn

Ma Dong Hui, Janówek, 30.02.2025

Foreintrade S.A
Janówek, ul. Modrzewiowa 54
05-555 Tarczyn
NIP: 521-36-70752; Regon: 147383292

