

QQQQQQQQQQQQQQQQQQQQQQQQQQQQ

# KRAFT&DELE

PROFESSIONAL

## PILARKA RĘCZNA 21V (bez baterii i ładowarki w zestawie)

INSTRUKCJA OBSŁUGI

Tłumaczenie instrukcji oryginalnej



### ZACHOWAJ NINIEJSZĄ INSTRUKCJĘ OBSŁUGI

Niniejszy dokument zawiera instrukcje w zakresie bezpieczeństwa oraz obsługi oraz informacje na temat gwarancji.

Dokument wraz z dowodem zakupu należy przechowywać w suchym miejscu.

**ZESTAW NIE ZAWIERA BATERII ANI ŁADOWARKI**



# KD3403

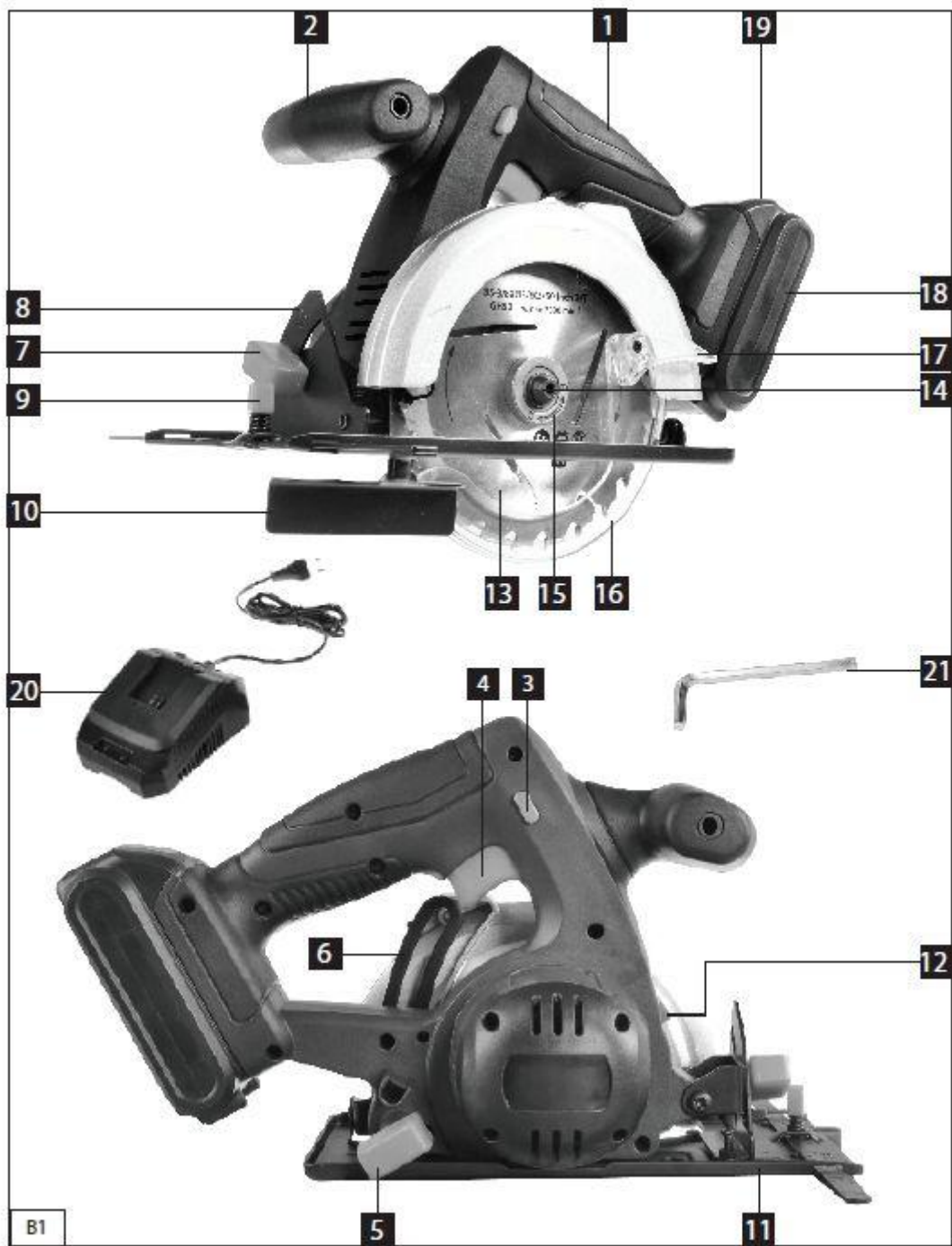

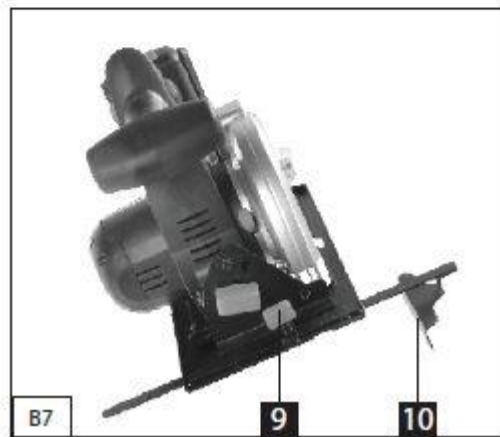
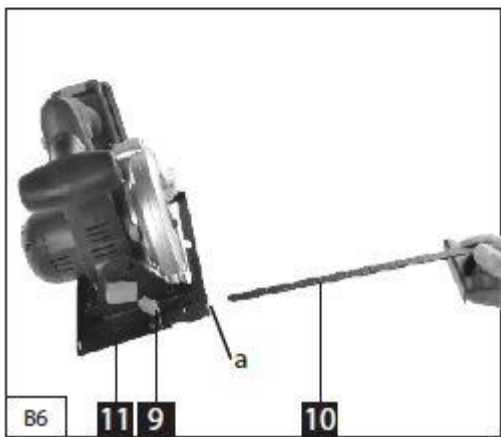
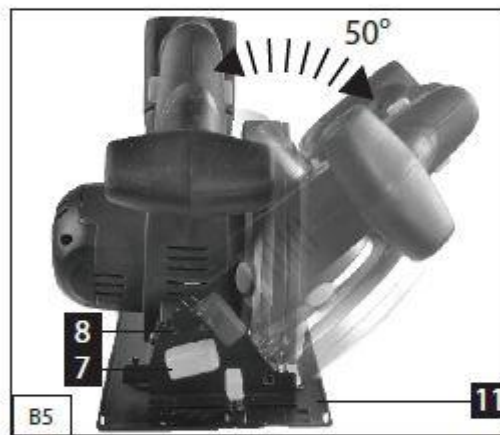
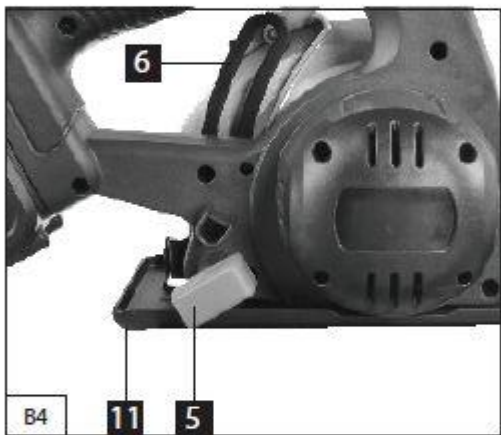
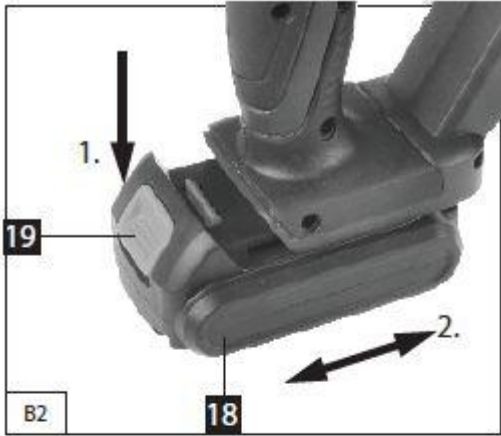

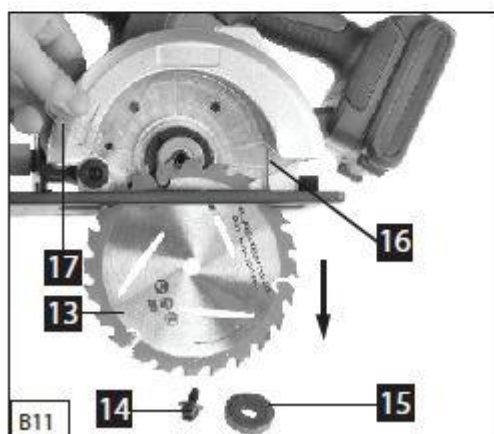
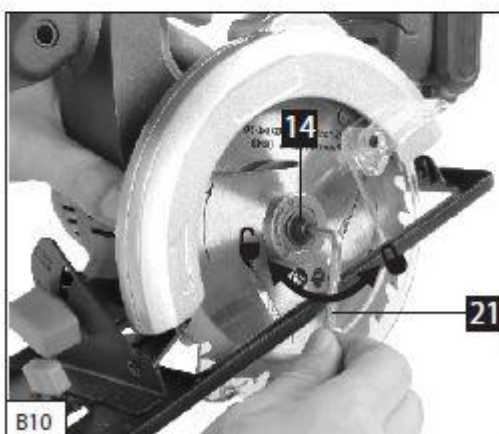
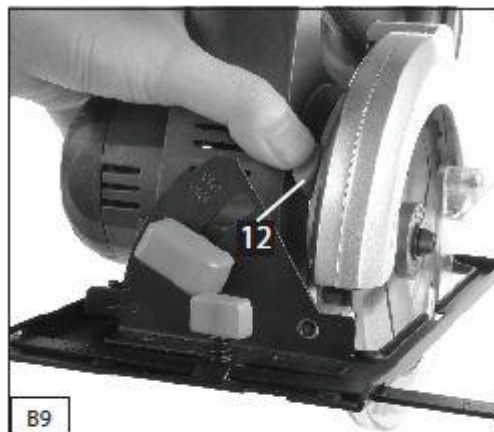
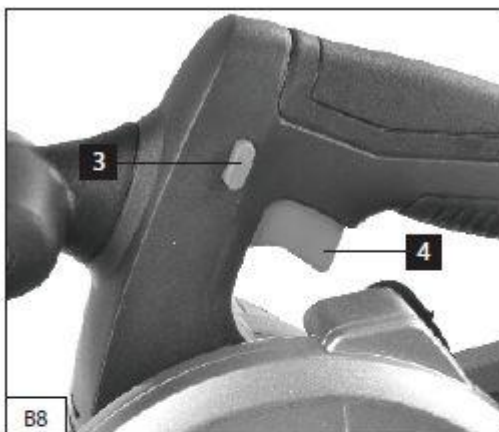

### Parametry techniczne

Pojemność:

21V

Prędkość obrotowa bez obciążenia:

0-3,800rpm

Nóż rozmiar:

Ø136xØ10mm

Głębokość cięcia przy 90°:

38mm

Głębokość cięcia przy 45°:

28mm

Waga:

2,11kgs (bez baterii)

Poziom ciśnienia akustycznego

LpA : 80,9 dB(A) ; KpA=3dB(A)

Moc akustyczna Urządzenia podczas pracy

LwA : 91,9 dB(A) ; KwA=3dB(A)

Stosuj ochronę słuchu

#### Uchwyt główny

Wielkość drgań mechanicznych w środowisku pracy działających na kończyny górne

$a_h=1,742m/s^2$  ;  
 $k=1,5m/s^2$

#### Uchwyt pomocniczy

Wielkość drgań mechanicznych w środowisku pracy działających na kończyny górne

$a_h=3,254m/s^2$  ;  
 $k=1,5m/s^2$

## 1. Prawidłowe użytkowanie

Urządzenie jest przeznaczone do wzdłużnego i poprzecznego cięcia drewna, do cięcia prostoliniowego, a także cięcia ukośnego, przy mocnym zamocowaniu elementu do stołu roboczego.

## 2. Instrukcje bezpieczeństwa i ostrzeżenia

Urządzenie zostało zaprojektowane zgodnie z wymaganiami bezpieczeństwa dla sprzętu elektrycznego.

Uwaga! Zapoznaj się z instrukcją użytkowania przed uruchomieniem urządzenia.

Ostrzeżenie! Niewłaściwe użytkowanie może doprowadzić do obrażeń ciała i uszkodzenia mienia. Osoby, które nie zapoznały się z instrukcją, nie mogą używać urządzenia.

Uwaga! Zachowaj instrukcję w bezpiecznym miejscu do wykorzystania w każdej chwili.

Chronić urządzenie przed dziećmi i młodzieżą, które nie mogą używać tego urządzenia.

## 3. Ostrzeżenia dotyczące pracy z elektronarzędziami

Ostrzeżenie! Przeczytaj wszystkie ostrzeżenia i uwagi. Niestosowanie się do ostrzeżeń i instrukcji może skutkować porażeniem prądem elektrycznym, pożarem i/ lub poważnymi obrażeniami.

Zapamiętaj wszystkie ostrzeżenia i instrukcję na przyszłość.

Termin „elektonarzędzie” w ostrzeżeniach odnosi się do elektronarzędzi zasilanych prądem elektrycznym sieciowym (z przewodem) lub bateryjnym (akumulatorowym) elektronarzędziem.

### 1) Bezpieczeństwo w miejscu pracy

a) Utrzymuj miejsce pracy w czystości i dobrze oświetlone. Nieład i zaciemnione miejsce pracy sprzyja wypadkom.

b) Nie używaj elektronarzędzi w atmosferze wybuchowej, takich jak obecność cieczy łatwopalnych, gazów czy pyłów. Elektronarzędzia wytwarzają iskry, które mogą zapalić pył lub opary.

c) Nie dopuszczaj dzieci ani innych osób do pracy elektronarzędziem. Chwila nieuwagi może spowodować utratę kontroli nad nim.

### 2) Bezpieczeństwo elektryczne

a) Wtyczka urządzenia musi być dopasowana do gniazda. Nie modyfikuj wtyczki w jakikolwiek sposób. Nie rób żadnych przejściówek uziemienia. Oryginalne wtyczki i pasujące gniazda zmniejszają ryzyko porażenia prądem.

b) Należy unikać bezpośredniego kontaktu z podłożem lub uziemionymi powierzchniami, takich jak rury, grzejniki, piece lodówki. Wzrasta ryzyko porażenia prądem, jeśli twoje ciało jest uziemione.

c) Nie wystawiaj elektronarzędzi na działanie deszczu lub dużej wilgotności. Przedostanie się wody do elektronarzędzia zwiększa ryzyko porażenia prądem.

d) Nie używaj nigdy kabla, jako sznura. Nigdy nie używaj kabla do przenoszenia, ciągnięcia lub odłączania elektronarzędzia. Trzymaj przewód z dala od źródła ciepła, oleju, ostrych krawędzi i ruchomych części. Uszkodzony lub poplątany przewód zasilający zwiększa ryzyko porażenia prądem.

e) Gdy używasz elektronarzędzia do pracy na zewnątrz, używaj przedłużacza do użytku na zewnątrz budynków. Użycie właściwego przedłużacza do użytku zewnętrznego zmniejsza ryzyko porażenia prądem.

f) Jeżeli musisz użyć elektronarzędzia w pomieszczeniu o podwyższonej wilgotności, użyj dodatkowej ochrony w postaci wyłącznika różnicowoprądowego(RCD). Zastosowanie wyłącznika RCD zmniejsza ryzyko porażenia prądem.

### 3) Bezpieczeństwo osobiste

a) Bądź ostrożny, uważaj na to, co robisz i podchodź do pracy z zdrowym rozsądkiem, gdy używasz narzędzi. Nie używaj elektronarzędzi, gdy jesteś zmęczony lub pod wpływem narkotyków lub alkoholu lub pod działania leków. Chwila nieuwagi podczas pracy z elektronarzędziem może spowodować poważne okaleczenia.

b) Używaj środki ochrony osobistej. Zawsze noś okulary ochronne. Zastosowanie wyposażenia ochronnego, takiego jak maska przeciw pyłowa, antypoślizgowe obuwie robocze, kask, ochronniku słuchu, przystosowanego do odpowiednich warunków zmniejsza ryzyko obrażenia ciała.

c) Zapobiegaj przypadkowemu uruchomieniu urządzeń. Upewnij się, że przełącznik znajduje się w pozycji wyłączonej przed podłączeniem urządzenia do źródła zasilania lub akumulatora, przed zapakowaniem, podniesieniem lub przenoszeniem urządzenia. Przenosząc elektronarzędzie z palcem na przełączniku lub z włączonym zasilaniem narażasz się na ryzyko wypadku.

d) Usuń klucz regulacyjny przed włączeniem elektronarzędzia. Narzędzie lub klucz pozostawiony w obracającej się części elektronarzędzia może spowodować obrażenia ciała.

e) Nie przeceniaj swoich możliwości. Zachowaj właściwą postawę i równowagę ciała przez cały czas, pozwoli ci to kontrolować narzędzie w nieprzewidzianych sytuacjach.

f) Ubieraj się odpowiednio. Nie noś luźnej odzieży lub biżuterii. Utrzymuj włosy, ubranie i rękawice z dala od ruchomych części. Luźne ubrania, biżuteria lub długie włosy mogą zostać wkręczone przez ruchome części.

g) Jeśli urządzenie jest przystosowane do podłączenia urządzenia odpylającego lub zbiornika na wióry, upewnij się, że są one prawidłowo zamocowane. Korzystanie z urządzeń odpylających zmniejszy ryzyko wynikających z wdychania kurzu i pyłu.

### 4) Zastosowanie i konserwacja elektronarzędzi

a) Nie należy przeciążać urządzenia. Używaj elektronarzędzia zgodnie z przeznaczeniem. Dobieraj narzędzie do operacji zgodnie z tym, do jakich czynności zostało zaprojektowane a wykonasz pracę lepiej i bezpieczniej.

b) Nie należy używać elektronarzędzia, jeśli przełącznik nie włącza i wyłącza się prawidłowo. Urządzenia, których nie możesz kontrolować za pomocą wyłącznika stają się niebezpieczne i muszą być natychmiast naprawione.

c) Odłącz wtyczkę od źródła zasilania lub odłącz akumulator przed przystąpieniem do jakichkolwiek regulacji, wymiany akcesoriów lub przed odłożeniem elektronarzędzia unikniesz ryzyka przypadkowego uruchomienia elektronarzędzia.

d) Nieużywane elektronarzędzia przechowuj w miejscu poza zasięgiem dzieci i nie dopuszczaj do pracy osób nieobznajomionych z pracą z elektronarzędziami lub osób, które nie zapoznały się z niniejszą instrukcją. Elektronarzędzia są niebezpieczne w rękach niedoświadczonych użytkowników.

e) Konserwuj elektronarzędzia. Sprawdzaj wszystkie luzy lub zamocowania części ruchomych, pęknięcia oraz wszystkie inne rzeczy, które mogą mieć wpływ na ich

funkcjonowanie. W przypadku uszkodzeń, oddaj elektronarzędzie do naprawy przed kolejnym użyciem. Wiele wypadków wynika z niewłaściwej konserwacji elektronarzędzi.

f) Utrzymuj narzędzia do obróbki ostre i czyste. Prawidłowo konserwowane narzędzia z ostrymi krawędziami tnącymi, rzadziej się zacinają i są łatwiejsze do kontrolowania.

g) Używaj elektronarzędzi, akcesoriów i narzędzi, bitów i itp. zgodnych z wskazaniami w instrukcji, biorąc pod uwagę rodzaj prac, jakie będą wykonywane. Używanie elektronarzędzi do prac niezgodnych z ich przeznaczeniem może skutkować zwiększeniem ryzyka wypadku.

#### 5) Użytkowanie i konserwacja akumulatorów

a) Akumulatory ładuj tylko w oryginalnych ładowarkach przewidzianych przez producenta. Ładowarka nadaje się tylko do określonego typu akumulatora, użyta z innym typem baterii może skutkować ryzykiem zapłonu.

b) Używaj elektronarzędzia tylko z dedykowanymi bateriami. Użycie innego akumulatora może skutkować ryzykiem obrażeń i zapłonu.

c) Jeśli nie używasz baterii przechowuj je z dala od innych metalowych przedmiotów, takich jak spinacze, monety, klucze, gwoździe, śruby lub inne drobne elementy metalowe, które mogłyby spowodować zwarcie. Zwarcie styków może spowodować oparzenie lub zapłon.

d) W specyficznych warunkach, płyn może wylać się z akumulatora, unikaj kontaktu z nim. Jeśli dojdzie do kontaktu, spłucz wodą. Gdy płyn dostanie się do oczu dodatkowo skontaktuj się z lekarzem. Wyciekający płyn z baterii może spowodować podrażnienia lub oparzenia skóry.

#### 6) Serwis

Czynności serwisowo-naprawcze mogą być wykonywane tylko przez wykwalifikowanych techników przy użyciu oryginalnych części zamiennych. Przestrzeganie zaleceń dotyczących konserwacji i napraw przedłuży żywotność elektronarzędzi i zagwarantuje bezpieczeństwo pracy.

### 4. Szczególne zasady bezpieczeństwa

- **OSTRZEŻENIE!** Trzymaj dłonie z dala od obszaru cięcia i ostrza. Trzymaj drugą ręką za dodatkową rękojeść lub obudowę silnika. Jeśli obie ręce trzymają urządzenie nie ulegną urazowi przez ostrze piły.

- Nie sięgaj pod obrabiany element. Osłona nie zabezpiecza przed ostrzem poniżej obrabianego elementu.

- Dopasuj głębokość cięcia do grubości obrabianego elementu. Przynajmniej pełen ząb piły powinien być widoczny poniżej obrabianego elementu.

- Nigdy nie trzymaj obrabianego elementu podczas cięcia lub pomiędzy nogami. Zamocuj obrabiany element na stabilnej płaszczyźnie. To jest ważne, dla prawidłowego cięcia, zminimalizowania urazów ciała, zamocowania piły, utraty kontroli.

- Trzymaj elektronarzędzie przez rękawiczki izolowane podczas wykonywania prac, podczas których narzędzie tnące może mieć kontakt z ukrytymi przewodami elektrycznym lub z własnym przewodem.

- Podczas rozcinania zawsze używaj prowadnicy wzłużnej lub prostej prowadnicy krawędziowej. To podniesie dokładność cięcia i zredukuje możliwość wygięcia piły.

- Zawsze należy używać tarcz o prawidłowym wymiarze i modelu otworu osiowego. Tarcze, które nie są dopasowane do uchwytu piły będą obracać się nie centrycznie, spowodują utratę kontroli nad urządzeniem.

- Nigdy nie używaj uszkodzonych lub nieprawidłowych ostrzy, podkładek lub śrub. Podkładki i śruby zostały tak zaprojektowane do piły na optymalną wydajność i bezpieczeństwo.

- Przyczyny i zapobieganie odrzutom:

- Odrzut to nagła reakcja szarpnięcia, odbicie lub nieprawidłowo ustawioną tarczę, doprowadzającą do niekontrolowanego podniesienia piły z obrabianego elementu w kierunku operatora.

- Kiedy tarcza jest ściśnięta lub zakleszczona w szczelinie rzazu, ostrze tarczy i silnik oddziałują gwałtownie na urządzenie odrzutem w kierunku operatora.

- Jeżeli tarcza zostanie skręcona lub błędzi w materiale, pojedyncze zęby w tylnej części mogą uderzać w górą płaszczyznę drewna powodując, że tarcza będzie podskakiwać w szczelinie i odskoczy w kierunku operatora.

Odrzut jest wynikiem nieprawidłowej eksploatacji pilarki i/lub niewłaściwej obsługi lub warunków pracy, można go uniknąć poprzez podjęcie odpowiednich środków ostrożności, jakie podajemy poniżej.

- Podtrzymuj stanowczo obiema rękoma z uchwytu pilarki i ustaw ramiona w taki sposób, aby przeciwstawić siłom odrzutu. Ustaw swoje ciało po którejkolwiek stronie pilarki, ale nie w linii tarczy. Odrzut może spowodować, że pilarka będzie odskakiwać do tyłu, lecz siła odrzutu będzie kontrolowana przez operatora o ile nie zostaną podjęte właściwe środki ostrożności.

- Gdy tarcza błędzi lub występują przerwy w cięciu z jakiegokolwiek powodu należy zwolnić spust i trzymać nieruchomo pilarkę w materiale do momentu całkowitego zatrzymania tarczy. Nigdy nie próbuj wyjmować piły podczas pracy lub wyciągać piłę do tyłu, gdy tarcza jest w ruchu lub pojawia się mały odrzut. Sprawdź i podejmij działania korygujące w celu wyeliminowania przyczyn błędzenia tarczy.

- Po ponownym uruchomieniu piły w materiale ustaw tarczę w linii szczeliny i sprawdź, aby zęby piły nie stykały się z materiałem. Jeśli piła jest zakleszczona to może odskoczyć w górę lub może nastąpić odrzut z obrabianego elementu w momencie ponownego uruchomienia.

- Podeprzyj duże elementy, aby zminimalizować ryzyko zakleszczenia tarczy i odrzutu. Duże elementy mają tendencję do wyginania się pod własnym ciężarem. Podpory muszą być umieszczone pod elementami po obu stronach w pobliżu linii cięcia i na końcach elementów.

- Nie używaj tępych i uszkodzonych tarcz. Nieostre i nieprawidłowo ustawione zęby tworzą wąską szczelinę cięcia powodując nadmierne tarcie, tarcza ulega zakleszczeniu i następuje odrzut.

- Głębokość i kąt cięcia muszą być ustawione i pewnie zablokowane przed rozpoczęciem cięcia. Jeśli będziesz ustawiał tarczę podczas ciecia może dojść do błędzenia piły i odrzutu.

- Należy zachować szczególną ostrożność podczas cięcia w istniejących ścianach lub w innych obszarach niewidocznych. Wystająca tarcza może natrafić małe obiekt, które spowodują odrzut.

- Sprawdź, przed każdym użyciem pilarki czy dolna osłona tarczy jest prawidłowo opuszczona. Nie używaj pilarki, jeśli osłona nie porusza się swobodnie i nie zamyka się natychmiast. Nigdy nie blokuj osłony i nie zawiązuj w pozycji otwartej. Jeśli pilarka zostanie przypadkowo opuszczona, dolna osłona może zostać zgięta. Podnieś dolną osłonę za uchwyt i upewnij się, czy porusza się swobodnie i nie dotyka jakichkolwiek części sprawdzając wszystkie kąty i głębokość piłowania.

- Sprawdź działanie sprężyny dolnej osłony. Jeśli osłona i sprężyna nie działają prawidłowo, muszą być naprawione przed użyciem urządzenia. Dolna osłona może działać wolno z powodu uszkodzonych elementów, osadów żywicy oraz osadzenia się zanieczyszczeń.

- Dolna osłona może być schowana ręcznie tylko w przypadku specjalnych operacji cięcia jak „cięcie wgłębne” oraz „cięcia złożone”. Podnieś dolną osłonę za pomocą rączki i tak szybko, jak to możliwe, gdy tarcza wejdzie w materiał opuść osłonę. Dla wszystkich innych piłowań dolna osłona powinna działać automatycznie.

- Zawsze obserwuj dolną osłonę czy przysłania tarczę przed odłożeniem jej na stole roboczym czy na podłogę. Nieosłonięte ostrze będzie przyczyną cięcia wszystkiego cokolwiek pojawi się na jej drodze.
- Nie zasłaniaj ręką wylotu trocin. Może zostać ona zraniona przez wirujące elementy.
- Nie pracuj pilarką powyżej głowy. W tej pozycji nie będziesz miał dostatecznej kontroli nad elektronarzędziem.
- Użyj odpowiednich wykrywaczy, aby ustalić miejsce ukrytych przewodów elektrycznych lub skontaktuj się z lokalnym zakładem elektrycznym w celu uzyskania pomocy. Kontakt z przewodem elektrycznym może doprowadzić do pożaru lub porażenia prądem. Uszkodzenie przewodu gazowego może doprowadzić do wybuch. Penetracja przewodu instalacji wodnej może doprowadzić do uszkodzenia mienia lub porażenia prądem.
- Nie używaj elektronarzędzia, jako urządzenia stacjonarnego. Nie jest ono przeznaczone do pracy ze stołem do piłowania.
- Nie używaj tarcz ze stali szybko tnącej (HSS). Takie piły można szybko złamać.
- Proszę nie piłować metali nieżelaznych. Gorące czerwone opiłki mogą zapalić frakcje kurzu.
- Kiedy pracujesz z urządzeniem, zawsze trzymaj je mocno oburącz i przyjmij bezpieczną pozycję. Bezpiecznie jest obsługiwać narzędzie obiema rękami.
- Zamocuj obrabiany element. Zamocowany element zaciskami lub w imadle jest bardziej bezpieczny niż trzymany ręcznie.
- Zawsze odczekaj aż narzędzie całkowicie się zatrzyma przed ponownym włożeniem do otworu. Narzędzie może się zaklinować i doprowadzić do utraty kontroli nad elektronarzędziem.

## 5. Opis stosowanych symboli

Zwróć szczególną uwagę na wszystkie znaki i symbole umieszczone w instrukcji lub na narzędziach. Zapamiętaj znaczenie tych znaków. Jeśli będziesz prawidłowo interpretować powyższe znaki łatwiej i bezpieczniej będziesz pracować z urządzeniem.



Ogólny znak ostrzegawczy



Przeczytaj instrukcję obsługi



Nakaz stosowania ochrony oczu



Nakaz stosowania ochrony słuchu



Nakaz stosowania ochrony rąk



Nakaz stosowania maski przeciwpyłowej



Akumulatory są przeznaczone do wielokrotnego ładowania, Zawierają szkodliwy dla środowiska kadm i nikiel. Po zakończeniu okresu żywotności należy je zutylizować zgodnie z przepisami o ochronie środowiska naturalnego. W tym celu całkowicie wyczerpać akumulator, wyjąć z elektronarzędzia, zdać do punktu utylizacji akumulatorów lub zdać do sklepu, w którym dokonano zakupu..

## 6. Budowa

1. Uchwyt
2. Uchwyt dodatkowy
3. Przycisk bezpieczeństwa
4. Przełącznik ON/OFF
5. Blokada dźwigni do ustawienia głębokości cięcia
6. Skala głębokości cięcia
7. Blokada dźwigni do ostawienia ukosu
8. Skala kąta ukosu
9. Śruba blokująca ogranicznika równoległego.
10. Prowadnica prowadzenia równoległego
11. Podstawa pilarki
12. Blokada wrzeciona
13. Tarcza
14. Śruba do mocowania tarczy
15. Kołnierz
16. Osłona tarczy
17. Dźwignia ochrony tarczy
18. Akumulator
19. Przycisk blokady akumulatora
20. Ładowarka
21. Klucz

## 7. Przed uruchomieniem urządzenia



**OSTRZEŻENIE!** Zawsze wyjmij baterię z urządzenia przed rozpoczęciem jakichkolwiek prac z pilarką tarczową.

### 1. Ładowanie akumulatora (B2-B3)

- a) Wyjmij akumulator (19) z uchwytu naciskając przycisk zaczepu (19) w dół.
- b) Sprawdź czy napięcie w sieci jest takie same jak oznaczone na tabliczce znamionowej akumulatora. Podłącz wtyczkę ładowarki(20) do gniazda sieciowego.

c) Wciśnij akumulator do ładowarki. Czerwona dioda zaświeci się, aby wskazać, że akumulator jest ładowany. Gdy proces ładowania zakończy się czerwona dioda zgaśnie i zielona dioda będzie świecić na stałe. Czas do pełnego naładowania akumulatora, od pełnego rozładowania, wynosi ok. 1-godziny.

Temperatura akumulatora podczas ładowania może wzrosnąć. To jest normalne.

Jeśli akumulator nie jest ładowany, sprawdź:

- czy jest napięcie w gniazdku
- czy jest właściwe połączenie na stykach ładowarki

Jeśli akumulator nadal nie jest ładowany zwróć ładowarkę, akumulator do serwisu producenta.

Aby zapewnić akumulatorowi długą żywotność powinieneś zadbać o jego regularne ładowanie.

Musisz doładować akumulator, gdy zauważysz spadek mocy wiertarko-wkrętarki.

Nigdy nie rozładowuj całkowicie akumulatora. To może przyczynić się do uszkodzenia baterii.



**UWAGA!** Proszę ładować regularnie akumulator, na przykład raz na 6-miesiący.

## 2. Ustawienie głębokości cięcia (B4)

Zwolnij uchwyt (5) do regulacji głębokości cięcia, na tylnej części obudowy. Ustaw podstawę pilarki(11) na płaszczyźnie obrabianego elementu, który chcesz ciąć. Podnieś pilarkę aż tarcza (13) znajdzie się na wymaganej głębokości cięcia. Umocuj ponownie uchwyt do regulacji głębokości(5).

Sprawdź czy uchwyt jest bezpiecznie zamocowany.

## 3. Ciecie pod kątem (B5)

Standardowo ustawiony kąt pomiędzy stopą piły (11) i tarczą(13) wynosi 90°. Możesz go dostosować do kąta planowanego.

Zwolnij dźwignię blokującą do ustawienia kąta (7), w przedniej części podstawy. Teraz możesz regulować kąt cięcia około 50°. Obserwuj na skali (8) kąt cięcia jak to robisz. Następnie zablokuj dźwignię blokującą ustawienia kąta(7). Sprawdź czy uchwyt jest bezpiecznie zamocowany.

## 4. Prowadzenie równoległe (B6-B7)

Ogranicznik równoległy (10) umożliwia cięcie prostoliniowe.

Poluzuj śrubę blokującą ogranicznika równoległego (9) na stopie pilarki. Do montażu należy wsunąć ogranicznik równoległy(10) do prowadzenia (a) na stopie pilarki(11). Ustaw żądany odstęp, a następnie dokręć ponownie śrubę zabezpieczającą(9).

Korzystanie z ogranicznika równoległego

Ustaw ogranicznik równoległy (10) płasko na krawędzi przedmiotu obrabianego i rozpocznij cięcie.

## 8. Działanie

### 1) Praca z pilarką bezprzewodową.

- Zawsze trzymaj mocno pilarkę. Ruchoma osłona tarczy (16) jest podnoszona automatycznie przed obrabianym elementem. Nie używaj siły! Przesuwaj delikatnie i równomiernie do przodu tarczę piły.
- Jeśli chcesz wyciąć rowek wzdłuż narysowanej linii, prowadź tarczę piły na odpowiedniej głębokości.
- Małe elementy z drewna przed przycięciem zamocuj w zacisku. Nigdy nie trzymaj ich w ręku.
- Zawsze stosuj się do instrukcji bezpieczeństwa. Noś okulary ochronne.
- Nie używaj uszkodzonych tarcz piły lub które mają pęknięte lub złamane zęby.
- Nie używaj kołnierzy dociskowych, których otwór jest większy lub mniejszy niż tarczy piły.
- Tarcza piły nie może być hamowana ręcznie lub przez zastosowanie bocznego docisku.
- Osłona tarczy nie może się zacinać i musi powracać do swojego położenia początkowego po zakończeniu każdej operacji.
- Przed rozpoczęciem korzystania z urządzenia, należy się upewnić, że wyposażenie związane z bezpieczeństwem, takie jak mechanizm osłony tarczy, oznaczenia i regulacje działają i są prawidłowe i niebudzące obaw.
- Ruchoma osłona tarczy nie może być zaklinowana w górnym położeniu trakcie pracy pilarki.

### 2) Użycie pilarki

Regulacja głębokości cięcia, cięcie ukośne i cięcie równoległe (patrz foto 9.2;9.3 i 9.4).

Upewnij się, że przełącznik (4) ON/OFF nie jest wciśnięty. Nie włączaj pilarki, dopóki nie zamocujesz tarczy piły.

Umieść podstawę pilarki na elemencie, który będziesz obrabiał. Tarcza piły nie może stykać się z elementem.

Trzymaj pewnie pilarkę obiema rękoma.

### 3) Włączanie/wyłączanie ON/OFF (B8)

Włączanie: Naciśnij przycisk bezpieczeństwa (3) w pierwszej kolejności a następnie naciśnij przełącznik ON/OFF (4).

Poczekaj aż tarcza piły osiągnie pełną prędkość. Następnie powoli przesuwaj pilarkę wzdłuż linii cięcia. Jedynie wywieraj delikatny nacisk na pilarkę do zakończenia cięcia. Aby wyłączyć: zwolnij przełącznik ON/OFF.

## 9. Czyszczenie i konserwacja

Zawsze wyjmuj baterię z urządzenia przed rozpoczęciem jakichkolwiek prac nad pilarką.



### 1. Czyszczenie

- Utrzymuj w czystości elektronarzędzie i wszystkie szczeliny powietrza i obudowę silnika na ile to możliwe.

Urządzenie wycieraj czystą ściereczką lub przedmuchiuj sprężonym powietrzem.

- Zalecamy czyszczenie urządzenia każdorazowo, bezpośrednio po zakończonej pracy.

- Czyścić urządzenie regularnie wilgotną ściereczką z niewielką ilością szarego mydła. Nie należy używać do czyszczenia detergentów i rozpuszczalników: mogą one uszkodzić plastikowe części wyposażenia. Upewnij się czy woda nie dostała się do urządzenia.

## 2. Konserwacja

Proszę regularnie ładować akumulator, na przykład raz na 6-miesiący.

## 10. Naprawa

Należy używać tylko akcesoriów i części zamiennych zalecanych przez producenta. Jeżeli urządzenie ulegnie uszkodzeniu po kilku dniach, pomimo naszej kontroli jakości i twojej konserwacji, możesz je naprawić wyłącznie autoryzowany elektryk.

## 11. Ochrona środowiska



**Uwaga!** Przedstawiony symbol oznacza zakaz umieszczania zużytego sprzętu łącznie z innymi odpadami (pod karą grzywny). Składniki niebezpieczne znajdujące się w sprzęcie elektrycznym i elektronicznym wpływają negatywnie na środowisko naturalne i zdrowie ludzi..

Gospodarstwo domowe powinno przyczyniać się do odzysku i ponownego użycia (recyklingu) zużytego sprzętu. W Polsce i w Europie już istnieje system zbierania zużytego sprzętu, w ramach którego wszystkie punkty sprzedaży ww. sprzętu mają obowiązek przyjmować zużyty sprzęt. Ponadto istnieją punkty zbiórki w/w sprzętu.

## Akcesoria

1. Piła
2. Prowadnica równoległa
3. Klucz imbusowy
4. Instrukcja obsługi

## Warunki gwarancji:

1. Gwarancji udziela się na okres 12 miesięcy (24 miesięcy przy zakupie konsumenckim).
2. Gwarancja obejmuje tylko wady fizyczne tkwiące w urządzeniu tj. materiałowe lub montażowe.
3. Gwarancją nie są objęte urazy wynikające z przyczyn zewnętrznych, takie jak: urazy mechaniczne, zanieczyszczenia, zalania, zjawiska atmosferyczne, niewłaściwa instalacja lub obsługa, jak również eksploatacja niezgodna z obsługą i z przeznaczeniem. Gwarant nie ponosi odpowiedzialności w przypadku niewłaściwego doboru narzędzia do potrzeb oraz użytkowania go niezgodnie z przeznaczeniem.
4. Ze względu na naturalne zużycie materiałów eksploatacyjnych gwarancją nie są objęte takie rzeczy jak: kable, baterie, ładowarki, przyciski, pokrętła, przełączniki itp.
5. Klient dostarcza towar do serwisu na własny koszt.
6. Urządzenie powinno być dostarczone do punktu serwisowego w oryginalnym, fabrycznym opakowaniu lub opakowaniu zastępczym chroniącym towar przed uszkodzeniami zewnętrznymi.
7. Na opakowaniu powinien być napisany nr identyfikacyjny towaru nadany w dniu sprzedaży.
8. Towar zostaje przyjęty do serwisu za okazaniem dowodu zakupu
9. Naprawa towaru zostaje wydłużona o czas dostarczenia wszystkich dokumentów do serwisu.
10. W sytuacji, gdy klient nie posiada wszystkich dokumentów powinien poinformować serwis o podjętej przez siebie decyzji w sprawie naprawy urządzenia oraz podać w formie pisemnej jedno z rozwiązań wyznaczonych przez serwis.
11. Produkt oddawany lub odsyłany do serwisu powinien być kompletny. W opakowaniu powinien znajdować się produkt wraz ze wszystkimi elementami, które zostały zakupione.
12. Odsyłanie niekompletnych produktów, może wydłużyć termin naprawy lub ją uniemożliwić.
13. Ujawnione w okresie gwarancji wady zostaną usunięte najpóźniej w terminie 14 dni od daty przyjęcia urządzenia do serwisu. W przypadku braku części zamiennych termin naprawy może zostać wydłużony o czas potrzebny na ściągnięcie części.
14. Roszczenia z tytułu gwarancji, rękojmi, umowy sprzedaży będą przyjmowane tylko na podstawie dowodu zakupu określającego tożsamość nabytego narzędzia. **Gwarancja ważna z dowodem zakupu!**
15. W przypadku stwierdzenia przez serwis niemożności usunięcia wady lub ponownego wystąpienia tej samej wady pomimo dokonania trzech napraw, klient otrzyma nowe urządzenie.
16. Gwarancja nie daje prawa Kupującemu do domagania się zwrotów utraconych zysków związanych z uszkodzeniem.
17. Niniejsza gwarancja nie wyłącza, nie ogranicza, ani nie zawiesza uprawnień kupującego wynikających z ustawy z dnia 27 lipca 2002r. (Dziennik ustaw z dnia 5 września 2002r. Nr 141 pozycja 1176).

**19.** W sprawach nieuregulowanych zastosowanie mają odpowiednie przepisy Ustawy z dnia 27 lipca 2002 roku: O szczególnych warunkach sprzedaży konsumenckiej oraz o zmianie Kodeksu Cywilnego.



## DEKLARACJA ZGODNOŚCI

Według ISO/IEC Guide 22 i EN 45014

**Upoważniony przedstawiciel producenta:** Foreintrade S.A

**Adres upoważnionego przedstawiciela:** Janówek, ul. Modrzewiowa 54, 05-555 Tarczyn

DEKLARUJEMY, ŻE PRODUKT JEST ZGODNY Z NORMAMI EUROPEJSKIMI

**Nazwa Produktu:** PILARKA RĘCZNA (oznaczona znakiem towarowym Kraft&Dele)

**Model (oznaczenia handlowe):** KD3403

**Dane produktu:** 21V

### **Deklaracja:**

Wyrób do którego odnosi się niniejsza deklaracja spełnia wymagania Dyrektyw WE:

1. 2006/42/EC Machinery Directive
2. 2011/65/UE ROHS 2 Directive
3. 2000/14/WE Noise Emission Directive

### **Według norm:**

EN 62841-1:2015+ac:2015+a11:2022

EN 62841-4-2:2019+A1:2022+A11:2022

Certyfikat o numerze 221003366HZH-V1 wydany przez Intertek Testing Services Zhejiang LTD Hangzhou branch (16 No. 1 Ave., Xiasha Economic Development District, Hangzhou 310018) z dnia 16 października 2022

Osoba odpowiedzialna za prowadzenie dokumentacji technicznej: Ma Dong Hui, Janówek, ul. Modrzewiowa 54, Tarczyn

Ma Dong Hui, Warszawa, 2.07.2024