

KRAFT&DELE

PROFESSIONAL

**SPRĘŻARKI POWIETRZA
Z SILNIKIEM ELEKTRYCZNYM
INSTRUKCJA OBSŁUGI**
Tłumaczenie instrukcji oryginalnej



KD1295 / KD1297 / KD1298

Przed rozpoczęciem pracy z urządzeniem prosimy o zapoznanie się z niniejszą instrukcją obsługi.



OSTRZEŻENIE! PRZED ROZPOCZĘCIEM PRACY Z URZĄDZENIEM NALEŻY ZAPOZNAĆ SIĘ DOKŁADNIE Z NINIEJSZĄ INSTRUKCJĄ OBSŁUGI.

Ogólne informacje dotyczące bezpieczeństwa

Niestosowanie się do wszystkich instrukcji podanych poniżej może doprowadzić do porażenia prądem, pożaru i/lub poważnych obrażeń ciała. Prosimy o dokładne zapoznanie się z instrukcjami oraz zachowanie niniejszej instrukcji.

1. Miejsce pracy należy zawsze utrzymywać w czystości. Brak porządku może doprowadzić do zagrożeń.
2. Zwróć szczególną uwagę na miejsce pracy z urządzeniem. Nie wystawiaj elektronarzędzi na deszcz. Nie używaj elektronarzędzi w miejscach o dużej wilgotności lub w miejscach mokrych. Miejsce pracy powinno być dobrze oświetlone. Nie używaj elektronarzędzi w obecności palnych cieczy lub gazów.
3. Zabezpiecz urządzenie, aby nie doszło do porażenia prądem elektrycznym. Użytkownik nie może mieć kontaktu z uziemionymi elementami (np. rury, grzejniki, lodówki).
4. Trzymaj dzieci z dala od urządzenia. Nie pozwól, aby inne osoby miały kontakt z urządzeniem lub przedłużaczem. Wszystkie inne osoby powinny przebywać z dala od miejsca pracy z urządzeniem.
5. Gdy urządzenia nie są używane, należy je przechowywać wysoko w suchym i zamkniętym miejscu niedostępnym dla dzieci.
6. Nie należy przeciążać urządzenia. Praca z urządzeniem będzie bardziej efektywna i bezpieczniejsza, jeżeli urządzenie będzie wykorzystywane zgodnie z zaleceniami.
7. Należy używać odpowiedniego urządzenia. Nie należy wykorzystywać małych urządzeń do prac o dużym obciążeniu.
8. Należy stosować odpowiednią odzież. Nie wolno nosić luźnej odzieży ani biżuterii. Mogą one zostać wciągnięte przez ruchome części urządzenia. Podczas pracy na zewnątrz zalecane jest stosowanie gumowych rękawic oraz obuwia antypoślizgowego. W przypadku, gdy osoba obsługująca urządzenie ma długie włosy musi je spiąć lub założyć na głowę element ochronny zabezpieczający włosy.
9. Należy stosować okulary ochronne. Należy również używać maskę przeciwpyłową, nauszniki i rękawice.
10. Podczas pracy z urządzeniem nie wolno się pochylać. Należy utrzymać równowagę oraz stabilną pozycję.
11. Odłącz urządzenie od zasilania, jeżeli urządzenie nie jest używane. Urządzenie należy zawsze wyłączać przed dokonaniem konserwacji i przed wymianą akcesoriów, takich jak np. ostrza, wiertła i przecinaki.
12. Przed rozpoczęciem pracy z urządzeniem należy za każdym razem sprawdzać, czy w urządzeniu nie pozostały klucze nastawne.
13. Unikaj przypadkowego uruchomienia. Jeżeli urządzenie jest podłączone do źródła zasilania to nie należy przenosić urządzenia trzymając palec na przełączniku. Przed podłączeniem gniazda zasilającego należy zawsze upewnić się, że przełącznik jest wyłączony.
14. Jeżeli urządzenie jest używane na zewnątrz, należy używać tylko przedłużaczy przeznaczonych do pracy na zewnątrz oraz odpowiednio oznaczonych.
15. Zachowaj czujność. Z urządzeniem należy obchodzić się ostrożnie oraz kierować się zdrowym rozsądkiem. Nie wolno używać urządzenia, gdy osoba obsługująca urządzenie jest zmęczona.
16. Sprawdź urządzenie pod kątem ewentualnych uszkodzeń części. Przed dalszym korzystaniem z urządzenia, należy sprawdzić, czy osłona lub inne części nie są uszkodzone oraz, czy działają sprawnie. Należy również sprawdzić ustawienie ruchomych części oraz sprawdzić, czy są one odpowiednio zabezpieczone, zamontowane i sprawne. Osłona lub inne uszkodzone części powinny być naprawione lub wymienione przez autoryzowany serwis, chyba że wskazano inaczej w niniejszej instrukcji obsługi.
17. Nie należy wkładać rąk w miejsca w pobliżu obracającego się koła.
18. Gdy urządzenie nie jest używane lub operator chce dokonać konserwacji należy zawsze odłączyć urządzenie od źródła zasilania.

Ochrona środowiska



Zużyte urządzenia elektryczne nie mogą być wyrzucane wraz z odpadami domowymi. Urządzenia elektryczne powinny być oddane do punktu recyklingowego. Więcej informacji uzyskają Państwo u władz lokalnych.



Bezpieczna praca z urządzeniem możliwa jest jedynie po zapoznaniu się z całością informacji na temat obsługi i zachowania bezpieczeństwa oraz pod warunkiem ścisłego przestrzegania zaleceń zawartych w niniejszej instrukcji.

Dodatkowo, należy zapoznać się z sekcją instrukcji dotyczącą zasad bezpieczeństwa

Przed użyciem urządzenia po raz pierwszy, poproś o praktyczną demonstrację.



Aby zapobiec uszkodzeniu narządu słuchu, należy stosować odpowiednie środki ochrony narządu słuchu.

Stosuj okulary ochronne.

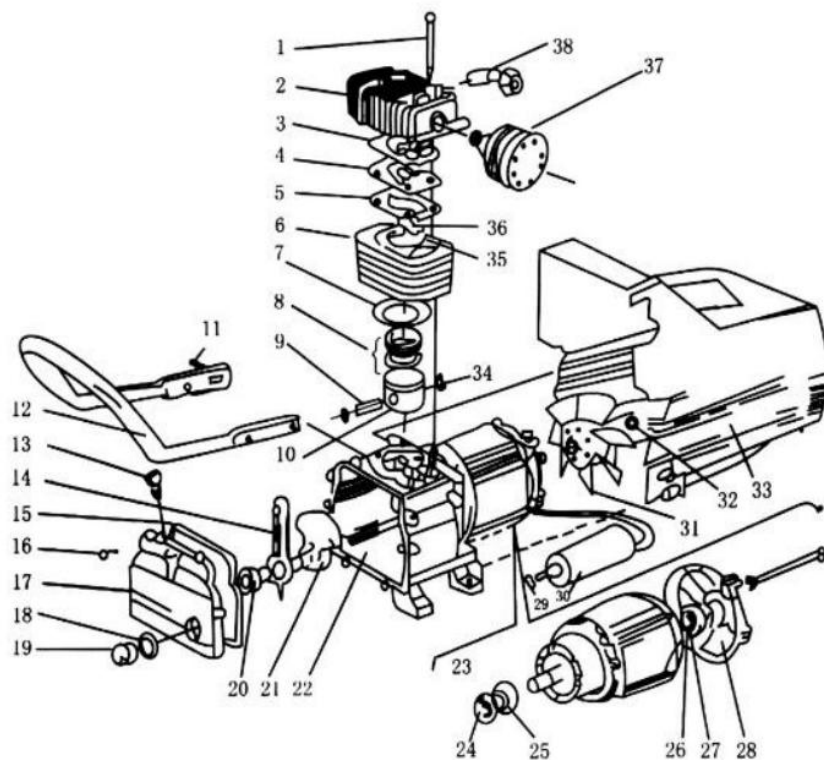

SPARE PARTS LIST

NO	Designation	Q'ty.	No	Designation	Q'ty.
1	Bolt M8x110	4	20	Bolt M8x22-right	1
2	Cylinder head	1	21	Crank	1
3	Cylinder head gasket	1	22	Crank case	1
4	Valve plate	1	23	Motor	1
5	Valve gasket	1	24	Soaling ring	1
6	Cylinder	1	25	Brearing 6204RS	1
7	Cylinder gasket	1	26	Brearing 6202RS	1
8	Piston ring	3	27	Corrugated washer	1
9	Piston pin	1	28	Motor bracket	1
10	Piston	1	29	Nut M8	1
11	Screw M5x14	4	30	cataitance	1
12	Handhold	1	31	Fan	1
13	Breath pipe	1	32	Circlip	1
14	Connecting rod	1	33	Fan cover	
15	Rubber gasket	1	34	Circlip	2
16	Screw M5x14	6	35	Locating pin	2
17	Crank case cover	1	36	Valve clack	1
18	Oil leveler washer	1	37	Air filter	1
19	Oil leveler	1	38	Connector	1

- **Ciśnienie:** max. 8bar
- **Moc silnika:** 2,5kW / 50hZ
- **Prędkość obrotowa:** 2800obr/min
- **Maksymalne ciśnienie robocze:** 0,8mPa
- **Pojemność zbiornika:** 20 - 80 L
- **Wydajność na wejściu:** 265L/min

KD1295

- **Ciśnienie:** do 10 bar
- **Moc silnika:** 2500W
- **Prędkość obrotowa:** 2800obr/min
- **Pojemność zbiornika:** od 20l do 80l
- **Wydajność na zasysaniu:** 220l/min
- **Wydajność robocza:** 155l/min

KD1297

- **Ciśnienie:** do 10 bar
- **Moc silnika:** 2500W
- **Prędkość obrotowa:** 2800obr/min
- **Pojemność zbiornika:** od 20l do 80l
- **Wydajność na zasysaniu:** 270l/min
- **Wydajność robocza:** 155l/min

KD1298

DEKLARACJA ZGODNOŚCI

Według ISO/IEC Guide 22 i EN 45014

Upoważniony przedstawiciel producenta: FOREINTRADE S.A

Adres upoważnionego przedstawiciela: JANÓWEK, UL. MODRZEWIOWA 5405-555 TARCZYN

DEKLARUJEMY, ŻE PRODUKT JEST ZGODNY Z NORMAMI EUROPEJSKIMI

Nazwa Produktu: Sprężarka powietrza z silnikiem elektrycznym (oznaczone znakiem towarowym Kraft&Dele)

Model (oznaczenia handlowe): wg tabeli powyżej

Dane produktu: wg tabeli powyżej

Deklaracja:

Wyrób do którego odnosi się niniejsza deklaracja spełnia wymagania Dyrektyw WE:

1. 2014/35/EU Low Voltage Directive
2. 2014/30/EU EMC Directive
3. 2006/42/EC Machinery Directive

Według norm:

EN ISO 12100:2010; EN 1012-1:2010; EN 60204-1:2018; EN IEC 61000-6-2:2019; EN IEC 61000-6-4:2019

Certyfikat o numerze **CE-1640-01-021123** wydany przez **CGS TEST HIZMETLERI TEKNİK KONTROL VE BELGELENDİRME ANONİM SİRKETİ** (Ferhatpasa Mahallesi 23. Sk. No:17/1 Atasehir Instanbul/Turkey)) z dnia 2.11.2023.

Osoba odpowiedzialna za prowadzenie dokumentacji technicznej: Ma Dong Hui, Janówek, ul. Modrzewiowa 54 05-555 Tarczyn

Ma Dong Hui, Janówek, 08.12.2023