

WYWAŻARKA KOŁA KD5842



KD5842

- W sytuacji awaryjnej naciśnij przycisk „stop”, aby zatrzymać maszynę
- Dzięki funkcji OPT zoptymalizuj dopasowanie opony i felgi
- Mm/cal, system brytyjski i transformacja G/Oz
- Wiele rodzajów trybów wyważania – Dokładność wyważania $\pm 1g$, krótki czas wyważania
- Diagnostyka usterek i funkcja autokalibracji
- Funkcja HID. aby rozdzielić ciężarek balansowy i schować się za szprychami w niewidocznym miejscu
- Z funkcją automatycznej reguły

2. DANE TECHNICZNE

Masa koła (maks.)	65kg
Znamionowy zasilacz	230V/50HZ/1PH
Precyzja wyważania	$\pm 1g$
Średnica felgi:	10-24"
Szerokość obręczy:	1,5-20"

3. PANEL STEROWANIA

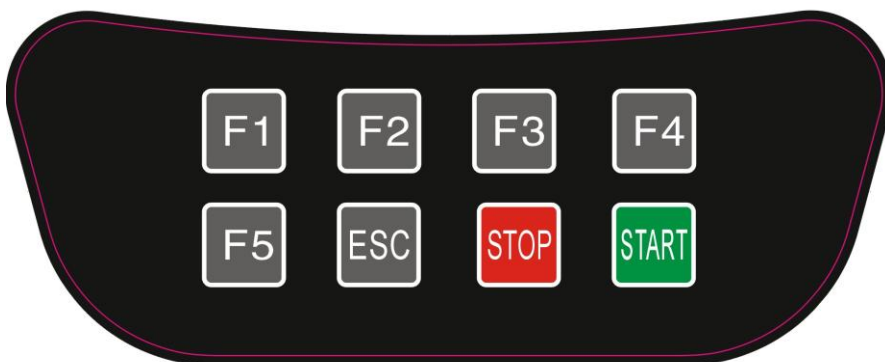

3.1 Znaczenie cyfrowe

Strzałki F1-F5 wskazują klawiaturę potwierdzającą nawigację

ESC Klawisz powrotu lub wyjścia

START Klawisz Start

STOP Przycisk zatrzymania awaryjnego

3.2 KLUCZ KOMBINACJI FUNKCYJNEJ

KD5842

F1 Przejdź do interfejsu wprowadzania danych obręczy



F2 Przejdź do interfejsu autotestu systemu



F3 Przejdź do interfejsu kalibracji systemu.



F4 Przejdź do interfejsu ustawień parametrów systemu



Uwaga: przycisk należy naciskać palcem, zaciskanie lub inne ostre przedmioty są

4. WYŚWIETLACZ FUNKCJI

1. Włącz wyświetlacz



Rys.1

2. F3 Wejdź do interfejsu kalibracji systemu (rys.2)

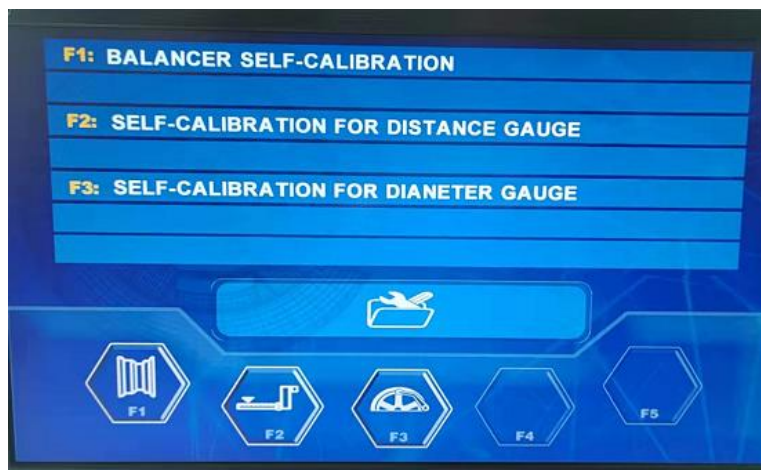

Rys.2

2.1 Naciśnij klawisze F1-F3, aby wyjść z menu głównego.

2.2 Wejdź do odpowiedniego menu i postępuj zgodnie z instrukcjami, aby dokończyć ustawianie funkcji.

2.3 „Autokalibracja systemu” Jeżeli dokładność wyważarki zmienia się po pewnym czasie, należy wybrać tę funkcję, ponieważ szybkie czynności związane z samokalibracją mogą zaktualizować dokładność wyważania. (Rysunek 3)

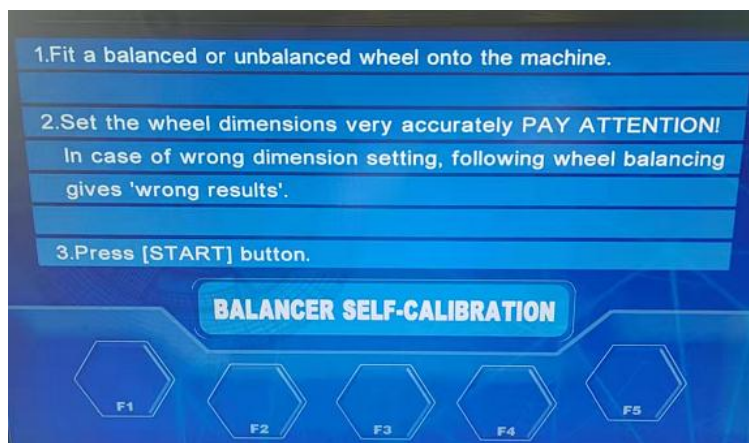

Rys.3

Postępuj zgodnie z instrukcjami na rysunku 3, aby ustawić koło i zabezpieczyć je. (Najlepiej skalibrować na feldze stalowej 14-15 cali) Aby rozpocząć, naciśnij przycisk „START”.

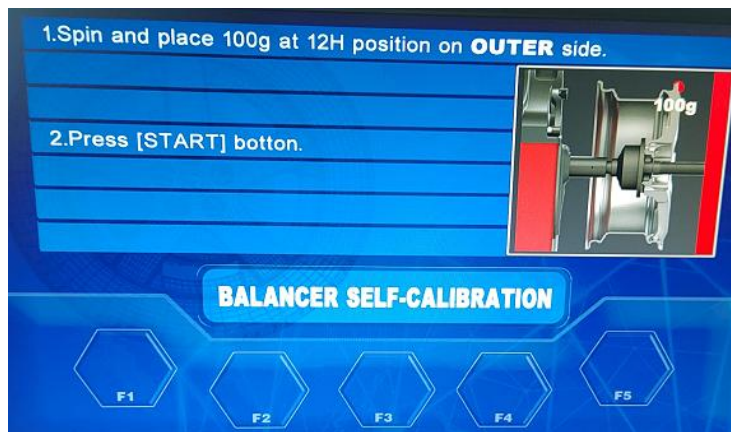

Rys.4

Postępuj zgodnie z instrukcjami na rysunku 4, znalezione zostanie zewnętrzne położenie niewyważenia, co oznacza, że prawy czerwony

KD5842

pionowy pasek jest całkowicie podświetlony, w zewnętrznych punktach zegara 12-tego zacisku felgi o wadze 100 g, naciśnij przycisk „START”, aby rozpocząć.

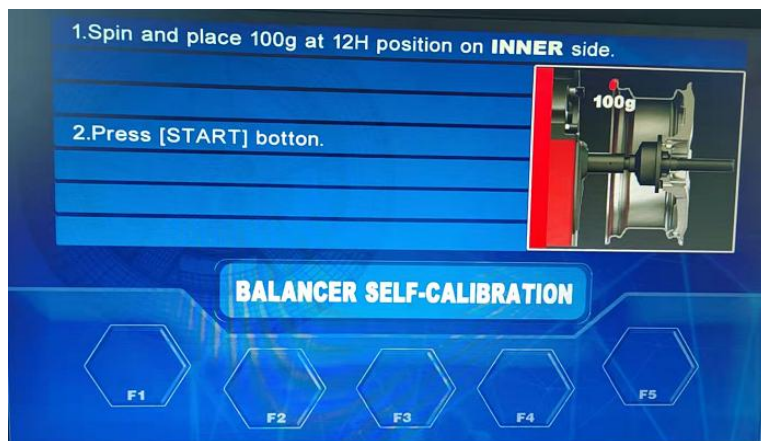

Rys.5

Postępuj zgodnie z instrukcjami na rysunku 5, odnaleziona zostanie pozycja niewyważenia wewnętrznego, to znaczy, że lewy czerwony pionowy pasek jest całkowicie podświetlony, w wewnętrznych punktach zegara 12' felgi przytrzymujesz 100g ciężarka, naciśnij przycisk "START", aby rozpocząć.

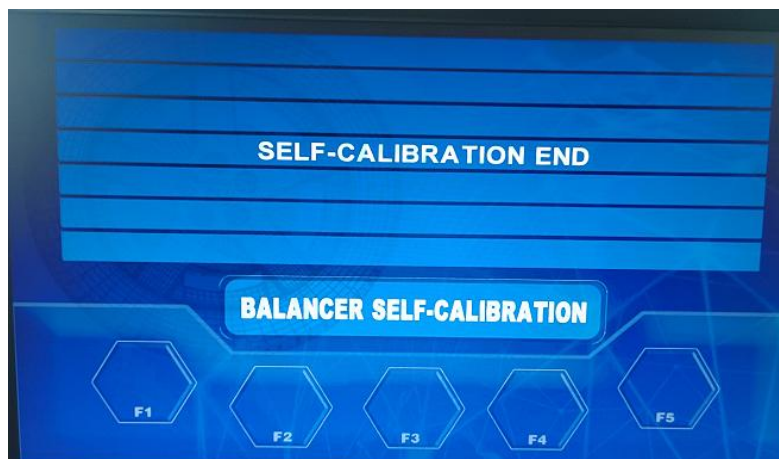

Rys.6

Rysunek 6: pomyślna kalibracja wyświetli monit o zakończeniu kalibracji. Jeżeli kalibracja się nie powiedzie, powtórz kalibrację. Kalibracja zakończona. Naciśnij klawisz ESC, aby wrócić do menu głównego.

2.6 Automatyczna kalibracja miernika wartości (odległości) „A”:

1. Jak na rys. 7, wciśnij klawisz „F3” i wejdź do menu kalibracji miernika (RYS.7)

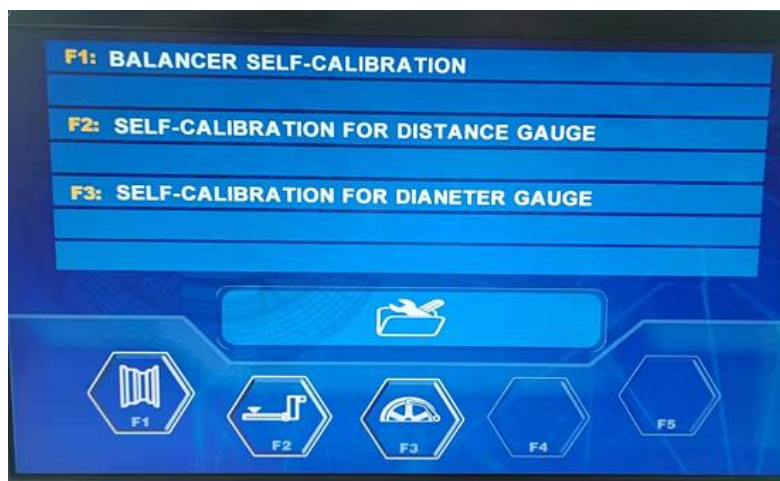

Rys.7

Postępuj zgodnie z rys. 7, naciśnij klawisz F2, wejdź do menu kalibracji miernika wartości „A” (DYSTANS) (RYS. 8)

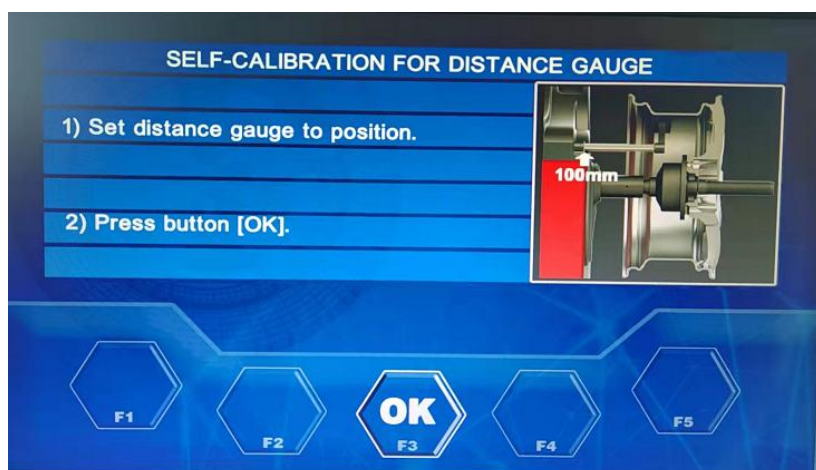

Rys.8

Wyciągnij miernik, gdy osiągnie pozycję „100”, naciśnij klawisz „F3”. Wyświetlono rys. 9.



Rys.9

W tym momencie wyciągnij głowicę miernika dochodząc do wewnętrznej krawędzi kołnierza na gwintowanym wrzecionie, a następnie naciśnij klawisz „F3”, jak pokazano na rys. 10. Oczekiwanie na komunikat „OK”, aby umieścić miernik z powrotem na miejscu, kalibracja miernika odległości jest przeprowadzana kompletny.

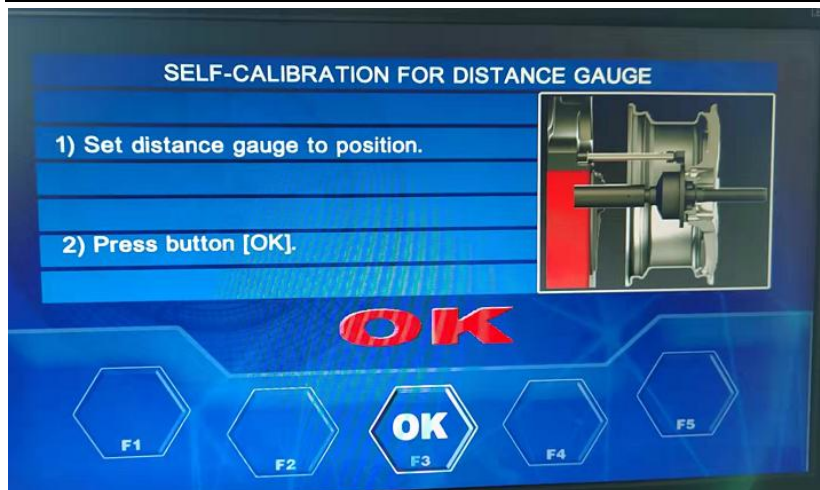

Rys.10

2.7 „Automatyczna kalibracja miernika średnicy”

Jak na RYS. 2, wciśnij klawisz „F3” i wejdź do menu kalibracji miernika (RYS. 7)

Jak na RYS. 7, wciśnij klawisz „F3”, aby wejść do menu kalibracji miernika średnicy. (RYS. 11)

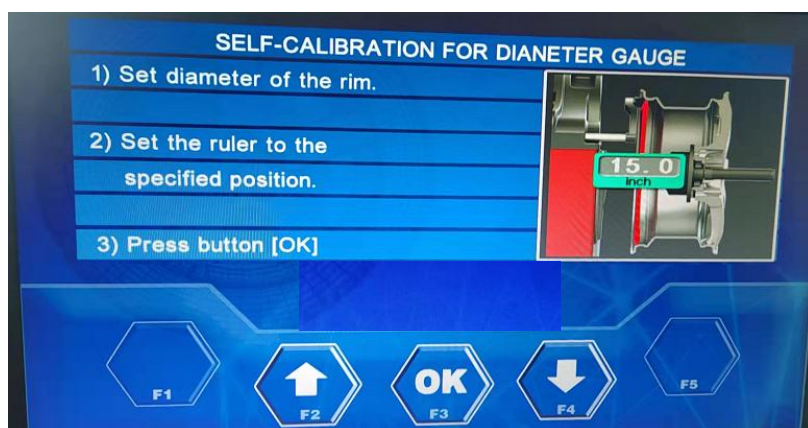

Rys.11

Jak pokazano na rysunku, załóż felgę na 15-calową felgę stalową, umieść linijkę po wewnętrznej stronie felgi, jak pokazano na rysunku, i przytrzymaj ją przez chwilę. Następnie naciśnij przycisk „F3”, aby zakończyć kalibrację średnicy, jak pokazano na rysunku 12.

Jeśli felga 15-calowa nie jest dostępna, rzeczywisty zmierzony rozmiar felgi można dostosować, naciskając przyciski F2 i F4, zgodnie z rzeczywistym rozmiarem felgi.

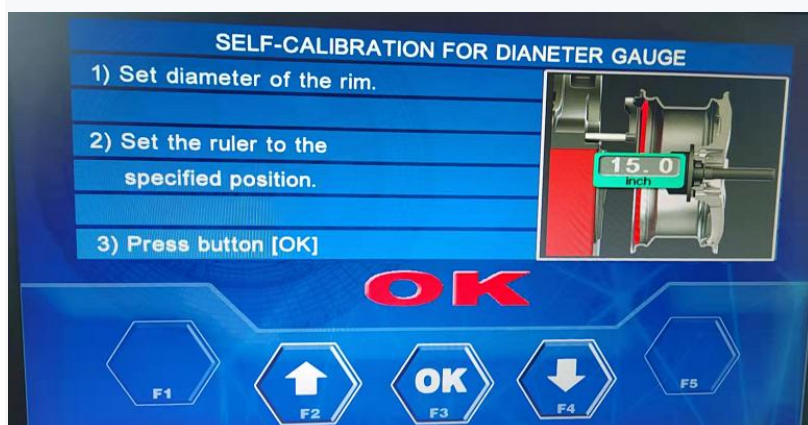

Rys.12

KD5842

Uwaga: Sprzęt jest kalibrowany przed opuszczeniem fabryki. Można go bezpiecznie używać. Jeśli podczas użytkowania dokładność okaże się niedokładna, powyższą operację można zastosować do kalibracji.

2.8 "Autotest systemu "

Naciśnij klawisz F4, aby wejść do interfejsu autotestu systemu (RYS. 13)



Rys.13

Ta funkcja służy do wykrywania, czy ważne czujniki urządzenia działają normalnie.

3. „Wybór parametrów systemu ”

Naciśnij F4, aby wejść do interfejsu wyboru parametrów (RYS. 14)



Rys.14

Jak pokazano na rysunku 14, podstawowe ustawienia przed dostawą można dostosować zgodnie ze standardami fabrycznymi. Jeśli nawyki użytkownika różnią się od użytkowników, możesz dostosować zgodnie z wbudowanymi parametrami F1-F4 i nacisnąć klawisz F5, aby zapisać po regulacji.

4. Zrównoważyć proces eksploatacji opony

4.1 Włącz zasilanie i wyświetl interfejs (rysunek 1)

4.2 Montaż kół

(1) Przygotowanie przed badaniem: sprawdź i usuń kurz i ziemię z opony, sprawdź, czy na bieżniku nie ma metalu, kamieni i innych ciał obcych; Sprawdź, czy ciśnienie w oponach jest zgodne z określoną wartością; Sprawdź, czy powierzchnia wyrównania felgi i otwór montażowy są zdeformowane i sprawdź, czy w oponie nie ma ciał obcych; wyjmij oryginalny klocek wyrównujący.

(2) Istnieją trzy rodzaje mocowania kół, w tym pozycjonowanie do przodu, pozycjonowanie do tyłu i dodatkowe kołnierze dla dużych i średnich opon. Metodę pozycjonowania można wybrać dowolnie w zależności od aktualnej sytuacji.

4.2.1. Pozycjonowanie do przodu

KD5842



Dodatnie pozycjonowanie to powszechna metoda pozycjonowania, łatwa i szybka obsługa, odpowiednia głównie dla zwykłego pierścienia stalowego i cienkiego pierścienia ze stopu aluminium, to pozycjonowanie jest odpowiednie w przypadku małego odkształcenia pierścienia stalowego.

Wrzeciono koło-koło (felga mocowana do wewnątrz) - Stożek pasowany (mała główka skierowana do wewnątrz) - koło - nakrętka mocująca
4.2.2 Odwrotne pozycjonowanie

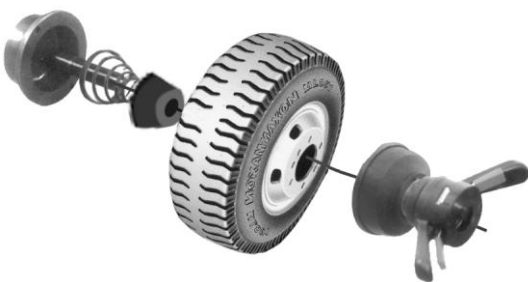

Gdy odkształcenie boczne koła jest duże, przyjmuje się odwrotne pozycjonowanie, aby zapewnić dokładne ustawienie wewnętrznego otworu stalowego pierścienia i wrzeciona. Nadaje się do pierścienia stalowego, szczególnie do grubego pierścienia ze stopu aluminium.

Wrzeciono - Sprężyna - Stożek pasujący (łeb do wewnątrz) - koło - nakrętka mocująca

4.2.3 Umieszczenie specjalnej płyty kołnierzej (akcesoria opcjonalne, nie standardowe)



Ten sposób jest odpowiedni dla opon z otworem w środku koła Φ zamontowanych poniżej 135.

Złóż duży kołnierz z dopasówką - koło - duży stożek - nakrętka szybkozłączkowa

Uwaga: Stożek należy dobrać zgodnie ze środkowym otworem felgi i zwrócić uwagę na jego kierunek, w przeciwnym razie będzie to powodować niedokładny pomiar.

KD5842

4.3 Wprowadzanie rozmiaru

4.3 Wprowadź rozmiar

1) Wprowadź wartości A, B i D (Rysunek 15)



Rys.15

- dane odległości (a): pociągnij linijkę pomiarową do pozycji pokazanej na RYS. 16 przez 4 sekundy, automatycznie odczytaj dane „odległości” ze skali linijki pomiarowej i ręcznie popraw dane, wprowadzając wartość F1-F4
- dane szerokości (b): Dane „szerokości” można odczytać bezpośrednio z felgi lub zmierzyć za pomocą pasującej suwmiarki jak pokazano na rysunku 17, a poprawną wartość można wprowadzić naciskając klawisze F1-F4
- dane średnicy (d): dane „średnicy” można odczytać bezpośrednio z felgi. Prawidłową wartość można wprowadzić naciskając klawisze F1-F4

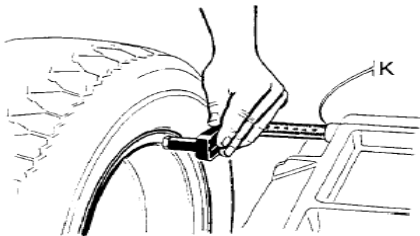

Rys.16

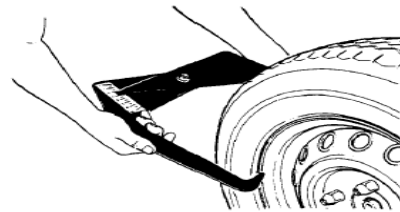

Rys.17

2) Połóż osłonę ochronną lub naciśnij klawisz **START** aby obrócić koło

3) Po zatrzymaniu się koła na ekranie wyświetlana jest niewyważona masa. Naciśnij przycisk F2, aby zobaczyć rzeczywistą masę niewyważenia

4) Powoli obracaj ręcznie oponę w kierunku przeciwnym do ruchu wskazówek zegara, aż wszystkie wskaźniki końcowe zmienią kolor na czerwony. W tym momencie najwyższy punkt felgi (na godzinie 12) jest pozycją korygującą niewyważenie. Dodaj odpowiedni ciężarek wyważający w tej pozycji, jak pokazano na FIG. 18

5) Powtórz powyższą operację od wewnątrz, aby zakończyć kalibrację niewyważenia.



Rys.18

6) Po umieszczeniu ciężarka należy nacisnąć klawisz **START** aby obrócić koło. Jeśli operacja jest prawidłowa, stan pokazany na rysunku 19 pokaże sukces dynamicznego równoważenia



Rys.19

Działanie w trybie ALUS (wklej obręcz) (system ten zapewnia różne tryby wyważenia ALU, w zależności od różnej struktury koła, aby wybrać odpowiedni tryb wyważenia)

4.4 Balans ALU-S

★Ta funkcja jest odpowiednia dla bardzo specjalnych felg i przy normalnej metodzie ALU nie można zagwarantować odpowiedniej dokładności wyważenia. Po prostu użyj tego trybu zrównoważonego.

1) Wprowadź wartości aI, aE, dI i de

- Dane dotyczące „odległości całkowitej”: wyciągnij linijkę ciągnącą i pozostań w pozycji FI przez 4 sekundy, jak pokazano na RYS. 20. Automatycznie odczytaj ze skali pomiarowej dane „Odległość AI” i popraw je ręcznie, wprowadzając F1-F4 prawidłową wartość na RYS. 21
- Dane odległości aE: wyciągnij linijkę i pozostań w pozycji FE przez 4 sekundy, jak pokazano na RYS. 20. Automatycznie odczytaj dane dotyczące odległości aE ze skali pomiarowej i popraw je ręcznie za pomocą klawiszy F1-F4, wprowadzając prawidłową wartość.
- Dane średnicy (dI/de): automatycznie odczytywane z felgi i ręcznie korygowane za pomocą F1-F4, wprowadzając prawidłową wartość.

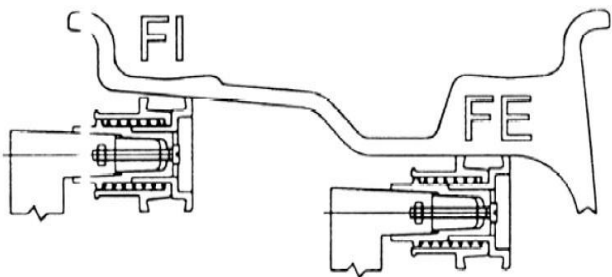

Rys.20



Rys.21

2) Połóż osłonę ochronną lub naciśnij klawisz **START**, a wrzeciono zostanie wyświetlone po zatrzymaniu obrotu, jak pokazano na rysunku 22



Rys.22

3) Powoli obracaj ręcznie oponę w kierunku przeciwnym do ruchu wskazówek zegara, aż wszystkie zewnętrzne wskaźniki końcowe zmienią kolor na czerwony (Rysunek 23).

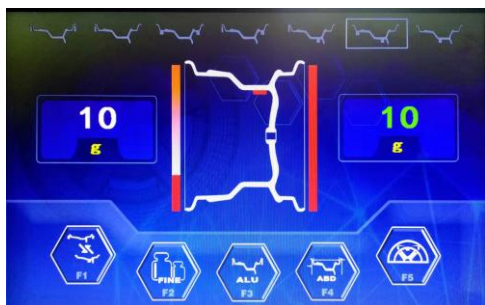

Rys.23

4) Załóż odpowiedni ciężar (Rys. 24) na głowicę miernika (Rys. 29).)

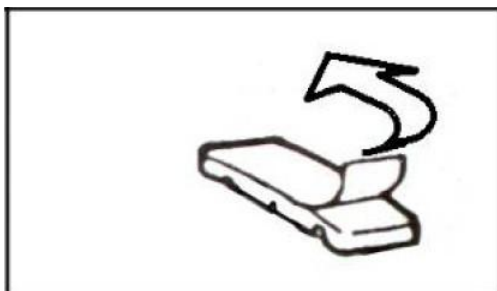

Rys.24

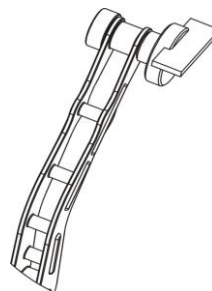

Rys.25

5) Pociągając wewnętrzny miernik aż do wskazania 0 w okienku na zewnętrznej krawędzi, załóż ciężarek (Rys.30)



Rys.30

6) Zamontuj ciężarek na zewnętrznej bocznej krawędzi punktu niewyważenia (Rys.27)

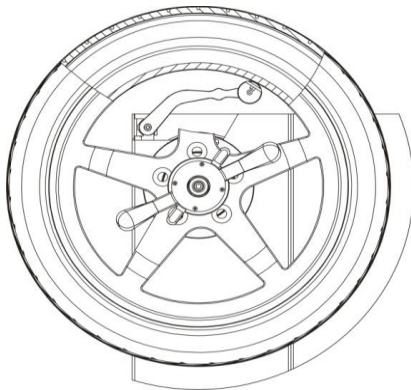

Rys.27

7) Powoli obracaj oponę w kierunku przeciwnym do ruchu wskazówek zegara, aż wszystkie wewnętrzne wskaźniki boczne zmienią kolor na czerwony (Rysunek 28).



Rys.28

8) Przyłóż odpowiedni ciężarek (Rys. 24) do głowicy miernika (Rys. 25), pociągając wewnętrzny miernik, aż w okienku po wewnętrznej stronie krawędzi pojawi się odczyt 0, załóż ciężarek (Rys. 29))



Rys.29

9) Dopasuj obciążnik do obręczy. (Rys.34)

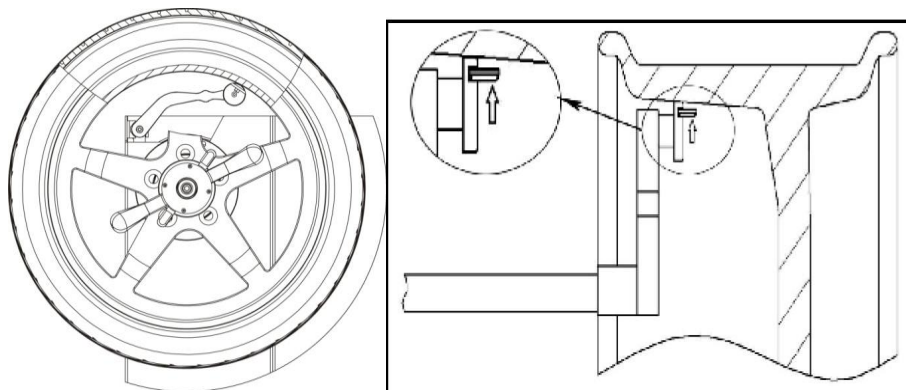

Rys.30

4.8 Po przyłożeniu ciężaru naciśnij **START** lub odłóż maskę, aż zobaczysz (Rys. 31), wyważenie zakończone



Rys.31

5. Operacja podziału balansu ALU-S

Stosuje się go do zewnętrznej strony obręczy w trybie ALU-S, można go użyć do ukrycia ciężarka wyważającego za szprychami obręczy.

KD5842

Włącz maszynę w trybie ALU-S, aż w oknie przestanie wyświetlać się (Rys. 32).



Rys.32

1) Patrz (rys. 33) naciśnij przycisk F5, a zobaczysz RYS. 33 jak poniżej.



Rys.33

2) Rys. 33 Na ekranie pokazana jest ilość wprowadzonych szprych. Naciśnij klawisze F2-F3, aby zmodyfikować wartość w zależności od ilości szprych.

3) Ekran rys. 33 pokazany jest w h12, obróć jedną ze szprych, które wymagają wyważenia w h12, naciśnij przycisk F 3, (rys. 34/35) zostanie pokazany.



Rys.34



Rys.35

4) Zgodnie z rysunkiem 34/35, po rozdzielaniu znajdź dwa niewyważone punkty po zewnętrznej stronie, przyłóż odpowiednie ciężarki w

różnych pozycjach niewyważenia.

5) Zakręć kołem jeszcze raz, aby zakończyć wyważanie koła.

Uwaga: funkcja lasera (opcjonalnie)

Jeżeli urządzenie jest wyposażone w funkcję pozycjonowania laserowego, gdy funkcja lasera jest włączona i używana jest funkcja AIU, położenie bloku przeciwwagi powinno znajdować się w pozycji „godziny szóstej” felgi (bezpośrednio pod wałkiem), czyli odpowiednie dwie pozycje wskazane przez linię lasera. W tym momencie nie można używać linijki do wklejenia bloczka ołowianego (jak pokazano na rysunku 36).

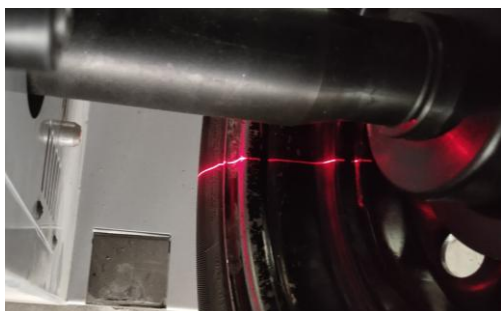

Rys.36

Uwaga

1. W przypadku urządzeń korzystających z zasilania jednofazowego, podczas rozpoczynania pracy popchnij ręcznie koło jeden raz, aby ułatwić rozruch i przedłużyć żywotność.
2. Upewnij się, że wybrany tryb wyważenia jest odpowiedni dla zarysu felgi.
3. Upewnij się, że nakrętka zabezpieczająca jest dokręcona.
4. Nie uderzaj w wał wrzeciona podczas zakładania lub zdejmowania koła.
5. Podczas wyważania felgi za pomocą zaciskanego klocka prowadzącego należy użyć ciężarka równoważącego, aby przykleić klocek prowadzący do krawędzi felgi. Po zakończeniu balansowania uderz go blisko ziemi. Nie uderzaj nim w wał wrzeciona, aby uniknąć uszkodzenia czujnika. Aby przyklejony blok ołowiany dobrze przylegał, przed przyklejeniem należy oczyścić powierzchnię przylegania i w razie potrzeby użyć rozpuszczalnika organicznego lub detergentu.

6. Opis problemu (problemów nie udało się rozwiązać w poniższy sposób, skontaktuj się ze specjalistą.) .

wyświetlony ekran	powody	rozwiązania
Rozpocznij brak wyświetlania na ekranie	1.Sprawdź obwód zewnętrzny. 2.Sprawdź, czy przełącznik jest	1. Sprawdź za pomocą multimetru. 2. Wymień.

KD5842

	uszkodzony, czy nie.	
Rozpocznij od brzęczenia, ale bez uruchomienia, wyświetli się Err1	1. Kondensator nie działa.	1. Wymień jeden kondensator na 20 UF/400 V 2. Sprawdź zasilanie.
Błąd-1-	1. Żadnego zatrzymania po starcie. 2. Brak wyłączenia po uruchomieniu.	Sprawdź płytkę komputera, płytkę zasilającą, płytkę fotoelektryczną.
Błąd-2-	1. Koło nie jest zamontowane. 2. Zamontowana jest tylko obręcz, a nie całe koło. 3. Adapter wału głównego nie jest zamocowany. 4. Koło zamontowane nieprawidłowo, niedokładnie zablokowane. 5. Pasek jest zbyt luźny lub zbyt napięty.	1. Zamontuj koło i przetestuj ponownie. 2. Zamontuj koło. 3. Dokręć nakrętkę zabezpieczającą. 4. Wybierz odpowiedni stożek i zainstaluj go prawidłowo. 5. Dostosuj ponownie.
Błąd-3-	Zbyt duży ciężar niewyważenia.	Wymień koło i przetestuj je lub ponownie wykonaj samokalibrację.
Błąd-4-	1. Jeśli obracasz się w kierunku przeciwnym do ruchu wskazówek zegara, powinno być coś nie tak z podłączeniem przewodów. 2. Obróć zgodnie z ruchem wskazówek zegara, oznacza to, że coś jest nie tak z płytką fotoelektryczną.	1. Urządzenie 3-fazowe, z modulacją fazową jest OK. 2. Dostosuj ponownie położenie lub wymień je.
Błąd-5-	Kaptur nie założony.	Odlóż kaptur.
Błąd-7-	Utracono dane pamięci.	Ponowna autokalibracja.
Wyświetla tylko 00–00, bez wartości	1. Przewód czujnika uszkodzony lub słaby kontakt. 2. Utracono pamięć.	1. Podłącz dobrze przewód. 2. Popraw wartość pamięci zgodnie z instrukcją.
Zakres wagowy przekracza 5g po każdym obrocie	1. Ciało obce w oponie lub odkształcenie powierzchni montażowej środka felgi. 2. Czujnik jest wilgotny lub nakrętka zabezpieczająca nie jest dokręcona. 3. Napięcie zasilania zewnętrznego jest niskie lub ciśnienie w oponach jest niewystarczające, a urządzenie dopasowujące nie jest zablokowane.	1. Wymień koło. 2. Wyszuszyć i ponownie wyreguluj czujnik. 3. Wkręć śruby fundamentowe.
Zakres wagowy przekracza kilkanaście gramów po każdym obrocie.	1. Na kole znajduje się ciało obce lub niewyważenie jest zbyt duże. 2. Czujnik jest uszkodzony. 3. Niskie napięcie zewnętrznego źródła zasilania.	1. Zmień koło i przetestuj je. 2. Sprawdź połączenie czujnika i przewodu. 3. Sprawdź i napraw lub zainstaluj regulator napięcia.
Czas pracy ciągłej przekracza 10 sekund.	1. Słabe uziemienie zewnętrznego źródła zasilania. 2. Zakłócenia.	1. Sprawdź obwód zewnętrznego zasilania lub zmień miejsce testowania zasilania. 2. Wyłącz i uruchom ponownie maszynę.
Ciężar wyważający jest nieprawidłowy, nie może osiągnąć 00.	1. Czujnik jest wilgotny lub uszkodzony. 2. Zamieszanie w programie.	1. Wyreguluj ponownie, wykonaj samokalibrację po wysuszeniu lub wymień. 2. Wykonaj ponownie samokalibrację.
Nie można hamować po wyświetlonej wartości.	1. Uszkodzenie układu hamulcowego. 2. Zakłócenia zewnętrzne.	1. Wymień płytę zasilającą. 2. Uruchom ponownie i przetestuj.

KD5842

Tolerancja między dwoma momentami demontażu przekracza 10g.	1. Wewnętrzny otwór koła jest nieregularny. 2. Nieprawidłowa instalacja urządzenia dopasowującego.	1. Zmień koło i przetestuj je. 2. Sprawdź ponownie powierzchnię instalacji i przetestuj ją.
Wyświetlacz samokalibracji Err8	Nie dodano 100 g ołowiu	Założ 100 g ołowiu.

7. Struktura czujnika ciśnienia i etapy regulacji

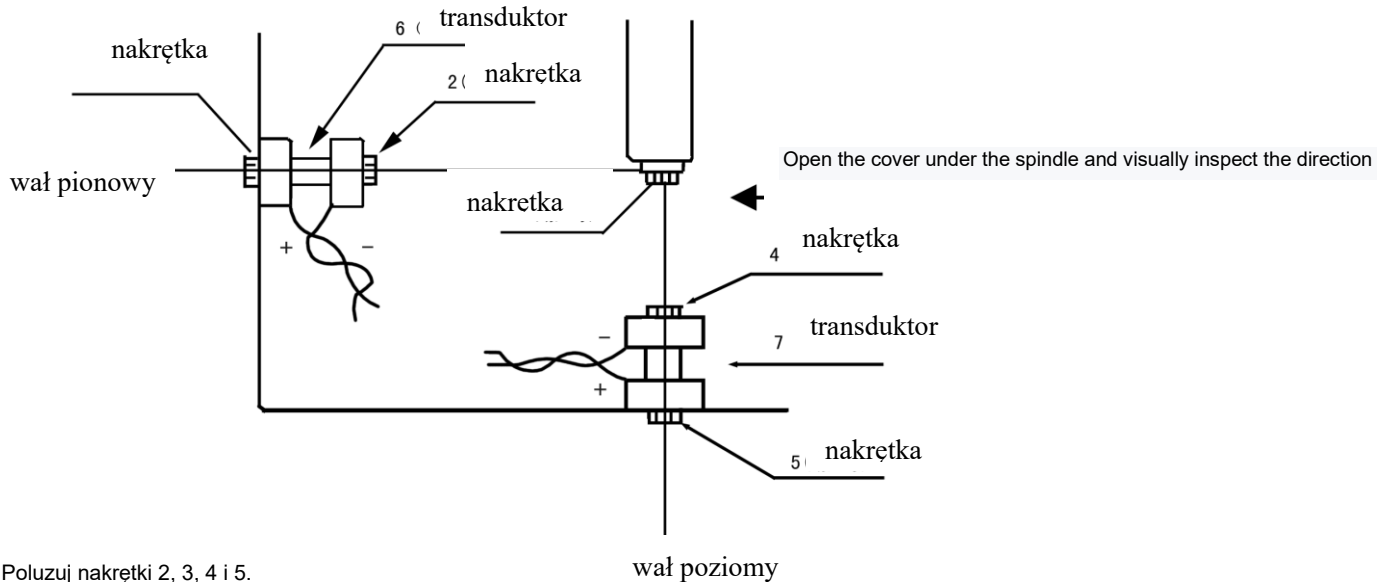

(一) Poluzuj nakrętki 2, 3, 4 i 5.

(二) suche elementy czujnika 6 i 7.

(三) Najpierw dokręć nakrętkę 4 z niewielką siłą, a następnie mocno dokręć nakrętkę 5.

(四) Najpierw dokręć nakrętkę 2 z niewielką siłą, a następnie mocno dokręć nakrętkę 3.

8. Rutynowa konserwacja (nieprofesjonalna)

Przed przystąpieniem do czynności konserwacyjnych należy odłączyć zasilanie.

8.1 Wyreguluj napięcie paska

8.1.1 zdjąć maskę.

8.1.2 Poluzuj śrubę silnika, poruszaj silnikiem, aż pasek będzie odpowiednio napięty, a następnie dociśnij pasek z siłą, około 4 mm niżej;

8.1.3 Dokręć śruby silnika i przykryć maskę.

8.2 Wymień bezpiecznik

Obydwa bezpieczniki są zainstalowane na panelu zasilania i można je wyjąć z uchwytu bezpieczników. Po uszkodzeniu można je

wymienić na bezpiecznik o tych samych parametrach.

DEKLARACJA ZGODNOŚCI

Według ISO/IEC Guide 22 i EN 45014

Producent: Foreintrade S.A

Adres producenta: Janówek, ul. modrzewiowa 54 05-555 Tarczyn

DEKLARUJEMY, ŻE PRODUKT JEST ZGODNY Z NORMAMI EUROPEJSKIMI

Nazwa Produktu: Wyważarka do opon (oznaczona znakiem towarowym Kraft&Dele)

Model (oznaczenia handlowe): KD5842

Deklaracja:

Wyrób do którego odnosi się niniejsza deklaracja spełnia wymagania Dyrektyw WE:

1. 2006/42/EC Machinery Directive

Według norm:

EN ISO 12100:2010; EN 60204-1:2018

Osoba odpowiedzialna za prowadzenie dokumentacji technicznej: Ma Dong Hui,

Janówek, ul. modrzewiowa 54 05-555 Tarczyn

Ma Dong Hui, Tarczyn, 01.01.2025

Foreintrade S.A
Janówek, ul. Modrzewiowa 54
05-555 Tarczyn
NIP: 521-36-70-752; Regon: 147383292

