

KRAFT&DELE

Professional

POMPA OGRODOWA
KD746 (CE9CPS35)
INSTRUKCJA OBSŁUGI
Tłumaczenie instrukcji obsługi



SYMBOLS



Náradí je určeno pouze pro domácí - hobby použití.
Náradie je určené iba pre domáce - hobby použitie.
A szerszám célja az otthoni - hobby használatra.
Orodje je namenjeno izključno za domačo ali hobi uporabo.
Narzędzie jest przeznaczone jedynie do użycia domowego lub hobbystycznego.

Před prvním použitím si přečtete návod k obsluze
Pred prvím použitím si prečítajte návod na použitie
Beüzemelés előtt olvassa el a használati utasítást
Pred prvo uporabo preberite navodila za uporabo!
Przed pierwszym użyciem uważnie przeczytaj instrukcję obsługi.



Nebezpečí
sNebezpečie
Figyelmeztetés
Nevamost!
Niebezpieczeństwo



Používejte ochranu sluchu
Používajte ochranu sluchu
Használjon fülvédőt
Uporablajte zaščitna sredstva za varovanje sluha!
Używaj środków ochrony słuchu



Používejte ochranu zraku
Používajte ochranu zraku
Használjon védőszemüveget
Uporablajte zaščitna sredstva za varovanje vida!
Używaj środków ochrony wzroku



Používejte Ochrannou dýchací roušku
Používajte ochrannú dýchaciu rúžku
Használjon porvédő maszkot
Uporablajte zaščitno dihalno masko!
Używaj maski ochronnej



Vyjměte zástrčku ze zásuvky okamžitě, pokud je kabel poškozen
Vyberte zástrčku zo zásuvky okamžite, ak je kábel poškodený
Vegye ki a hálózati csatlakozót azonnal, ha a kábel sérült
Napravo takoj, če je kabel poškodovan, ga iztaknite
Odłączyc urządzenie od razu, jeśli kabel jest uszkodzony



Uzemnění el.
Uzemnenie el.
Földelés el.
Ozemljitev el.
Uziemnienie el.

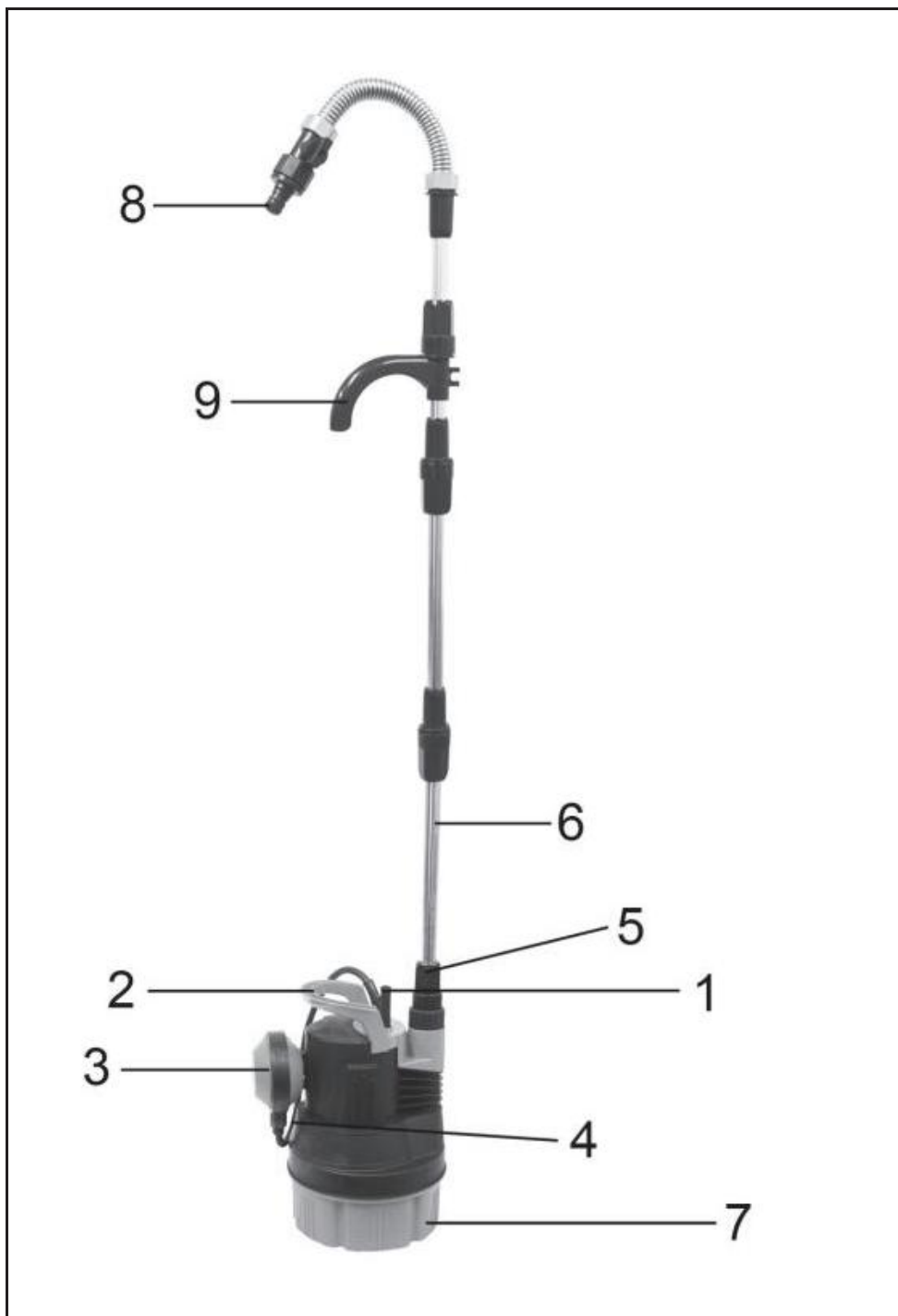

OGÓLNA INSTRUKCJA BEZPIECZEŃSTWA

Przechowaj wszelkie ostrzeżenia oraz instrukcje, w celu wykorzystania w przyszłości.

Z niniejszą instrukcją bezpieczeństwa należy się szczegółowo zapoznać, zapamiętać ją oraz zachować

OSTRZEŻENIE: w związku z ochroną przed porażeniem prądem elektrycznym, zraniemiem osób oraz niebezpieczeństwem powstania pożaru należy przy eksploatacji maszyn elektrycznych oraz elektrycznych narzędzi respektować i przestrzegać następujących zasad bezpieczeństwa. Pod pojmiem „narzędzia elektrycznych” rozumie się we wszystkich poniższych wytycznych narzędzia zasilane z sieci (kablem zasilającym), oraz narzędzia zasilane bateriami - akumulatorami (bez kabla zasilającego).

1. Środowisko pracy

- Utrzymuj miejsce pracy w czystości oraz dbaj o dobre oświetlenie. Balagan i niedoświetlone miejsca na stanowisku pracy wpływają przyczyną urazów. Uprzątnij narzędzia, których właśnie nie używasz.
- Nie używaj elektrycznych narzędzi w środowisku zagrożonym powstaniem pożaru lub wybuchem, to znaczy w miejscach, gdzie występują łatwopalne ciecze, gazы lub pył. Na komutatorze narzędzia elektrycznego powstaje iskierzenie, które może być przyczyną zapalenia pyłu lub oparów.
- Przy eksploatacji narzędzi elektrycznych należy ograniczyć dostęp do obszaru pracy osobom niepowołanym, zwłaszcza dzieciom! Jeżeli straciś koncentrację, możesz stracić kontrolę nad przeprowadzoną czynnością. W żadnym przypadku nie zostawiaj narzędzia elektrycznego bez nadzoru. Podejmij wszelkie kroki, aby uniemożliwić dostęp do urządzenia zwierzętom.

2. Bezpieczeństwo użytkownika

- Wytyczka kabla zasilającego narzędzia elektrycznego musi odpowiadać gniazdku sieciowemu. Nigdy w żaden sposób nie modyfikuj wytyczki. W przypadku narzędzi, które mają na wytyczce kabla zasilającego boliec zabezpieczający, nie używaj rozgałęziaczy ani innych adapterów. Nieuszkodzone wytyczki i odpowiednie gniazdko ograniczają niebezpieczeństwo porażenia prądem elektrycznym. Uszkodzone lub poplątane kable zasilające zwiększają ryzyko niebezpieczeństwa porażenia prądem elektrycznym. Jeżeli kabel sieciowy jest uszkodzony, konieczne jest zastąpienie go nowym kablem sieciowym, który można pozyskać w autoryzowanym punkcie serwisowym lub u dostawcy.

- Wystrzegaj się kontaktu ciała z uziemionymi przedmiotami, jak np. rury, grzejniki centralnego ogrzewania, kuchenki gazowe czy chłodziarki. Niebezpieczeństwo porażenia prądem elektrycznym jest większe, jeżeli Twoje ciało ma kontakt z ziemią.

- Nie narażaj narzędzia elektrycznego na deszcz, wilgoc lub zmoczenie. Nigdy nie dotykaj narzędzia elektrycznego mokrymi rękoma. Nigdy nie myj narzędzia elektrycznego pod bieżącą wodą ani nie nurzając go w wodzie.

- Nie używaj kabla zasilającego do innego celu niż jest przeznaczony.

Nigdy nie noś i nie ciągnij narzędzia elektrycznego za kabel zasilający. Nie wyciągaj wytyczki z gniazdka poprzez ciągnięcie za kabel. Nie dopuść do mechanicznego uszkodzenia kablów elektrycznych ostrymi lub gorącymi przedmiotami.

- Narzędzie elektryczne zostało wyprodukowane wyłącznie do zasilania zmiennym prądem elektrycznym.

Zawsze kontroluj, czy napięcie elektryczne odpowiada informacjom zamieszczonym na tabliczce znamionowej narzędzia.

- Nigdy nie pracuj z narzędziem, które ma uszkodzony kabel elektryczny lub wytyczkę, lub spadło na niego i jest w jakikolwiek sposób uszkodzone.

W przypadku użycia kabla przedłużającego, zawsze sprawdzaj, czy jego parametry techniczne odpowiadają danym zamieszczonym na tabliczce znamionowej narzędzia. Jeżeli narzędzie jest używane na zewnątrz, używaj kabli przedłużającego odpowiadającego do użytkowania na zewnątrz. Przy użyciu kabli przedłużających ponieść

jest ich rozwinięcie, aby nie dochodziło do przegrzania kabla.

- Jeżeli elektryczne narzędzie jest używane w wilgotnych pomieszczeniach lub na zewnątrz, jego użytkowanie jest dozwolone tylko wtedy, jeżeli jest podłączone do obwodu elektrycznego z wyłącznikiem różnicowoprądowym >30 mA. Wykorzystanie elektrycznego obwodu z wyłącznikiem/RCD/ obniża ryzyko porażenia prądem elektrycznym.

- Ręczne narzędzie elektryczne trzymaj wyłącznie za zaizolowane obszary przeznaczone do chwytu, ponieważ w trakcie eksploatacji może dojść do kontaktu osprzętu tnącego czy wierzącego z ukrytym przewodem lub ze sznurkiem zasilającym narzędzia.

3. Bezpieczeństwo osób

- Przy używaniu narzędzia elektrycznego bądź uważny i ostrożny, poświęcaj maksymalną uwagę czynności, którą wykonujesz. Skup się na pracy. Nie pracuj z narzędziem elektrycznym, jeżeli jesteś zmęczony lub jesteś pod wpływem narkotyków, alkoholu lub leków. Również chwilowa nieuwaga przy używaniu narzędzia elektrycznego może prowadzić do poważnego urazu osób. Przy pracy z narzędziem elektrycznym nie jeźdź, nie pij i nie pal.

- Używaj środków ochronnych. Zawsze używaj środków chroniących wzrok.

Używaj środków ochronnych odpowiadających rodzajowi pracy, którą wykonujesz. Środki ochronne, jak na przykład respirator, antypoślizgowe obuwie ochronne, nakrycie głowy lub ochrona słuchu używane w zgodzie z warunkami pracy, obniżają ryzyko zranienia osób.

- Wystrzegaj się nieumyślnego załączania narzędzia. Nie przenoś narzędzia, które jest podłączone do sieci elektrycznej z palcem na włączniku lub spouście.

Przed przyłączeniem do napięcia elektrycznego, upewnij się że włącznik lub spust są w pozycji „wyłączony”. Przeniesienie narzędzia z palcem na włączniku lub wkładanie wytyczki narzędzia do gniazdka z załączonym włącznikiem może być przyczyną poważnych urazów.

- Przed włączeniem narzędzia usuń wszelkie klucze i przyrządy ustawiające. Klucz lub przyrząd nastawiający, który zostanie przyręczony do obracającej się części może być przyczyną zranienia osób.

e) Zawsze utrzymuj stabilną postawę i równowagę. Pracuj tylko tam, gdzie masz bezpieczny dostęp. Nigdy nie przenosząc własnych sił. Nie używaj narzędzi elektrycznych, jeżeli jesteś zmęczony.

- Ubiegaj się w odpowiedni sposób. Używaj odzieży roboczej. Nie noś luźnych ubrań i biżuterii. Obaj o to, aby twoje włosy, odzież, rękawice lub inne części twojego ciała nie znalazły się zbyt blisko obracających się lub rozgarnianych części narzędzia elektrycznego.

g) Podłącz urządzenie do odsysania pyłu. Jeżeli narzędzie posiada możliwość podłączenia urządzenia do wycychytlania lub odsysania pyłu, zapewnij aby doszło do jego odpowiedniego podłączenia i użytkowania. Wykorzystanie tych

urządzeń może ograniczyć niebezpieczeństwo powstające z powodu pyłu.

- Stabilnie przycmucj obrabiany przedmiot. Użyj ściśki stolarskiego lub imadła w celu zamocowania części, która będzie obrabiana.

- Nie używaj narzędzia elektrycznego, jeżeli jesteś pod wpływem alkoholu, narkotyków, leków lub innych środków odurzających lub ułeczających.

i) Opiswane urządzenie nie jest przeznaczone do użytku przez osoby o obniżonych możliwościach fizycznych, umysłowych, mentalnych (włącznie z dziećmi) lub przez osoby z niewystarczającym doświadczeniem i wiedzą, jeżeli nie znajdują się one pod nadzorem lub nie otrzymały wskazówek dot. użytkowania od osoby odpowiedzialnej za ich bezpieczeństwo.

Dzieci muszą znajdować się pod nadzorem, aby była pewność, że nie będą się urządzeniem.

- Używaj narzędzia elektrycznego i jego konserwacja

a) W przypadku jakichkolwiek problemów przy pracy, przed każdym czyszczeniem lub konserwacją, przy każdym przesunięciu oraz po zakończeniu pracy, narzędzie elektryczne należy zawsze odłączyć od sieci elektrycznej. Nigdy nie pracuj z narzędziem elektrycznym, jeżeli jest ono w jakikolwiek sposób uszkodzone.

- Jeżeli narzędzie zacznie wydawać nienaturalny dźwięk lub zapach, natychmiast zakończ pracę.

c) Nie przeciążaj narzędzia elektrycznego. Narzędzie elektryczne będzie pracować lepiej i bezpieczniej, jeżeli będziesz go używać jedynie przy obrotach, które są dla niego zalecane. Używaj odpowiedniego narzędzia, przeznaczonego do danej czynności. Odpowiednie narzędzie będzie lepiej i bezpieczniej wykonywać pracę, dla której zostało

- konstruowane.

d) Nie używaj narzędzia elektrycznego, którego nie da się bezpiecznie włączyć i wyłączyć włącznikiem sterowania. Używanie takiego narzędzia jest niebezpieczne. Wadliwe włączniki muszą być naprawione przez certyfikowany serwis.

- Przed rozpoczęciem regulacji, wymiany osprzętu lub konserwacji odłącz narzędzie od źródła energii elektrycznej. Ten krok ograniczy niebezpieczeństwo przypadkowego uruchomienia.

f) Nieużywaj narzędzie elektryczne wyczyć i schowaj tak, by znajdowało się poza zasięgiem dzieci i osób niepowołanych. Narzędzie elektryczne w rękach niedoświadczonych użytkowników może być niebezpieczne. Narzędzie elektryczne przechowuj w suchym i bezpiecznym miejscu.

- Utrzymuj narzędzie elektryczne w dobrym stanie. Systematycznie kontroluj wyregulowanie ruchomych części oraz ich ruch. Kontroluj, czy nie doszło do uszkodzeń obudowy ochronnej lub innych części, których uszkodzenia mogą zagrozić bezpiecznemu działaniu narzędzia elektrycznego. Jeżeli narzędzie jest uszkodzone, spraw, aby przed kolejnym użyciem zostało w pełni naprawione.

Wiele urazów jest spowodowanych przez złą konserwację narzędzie elektrycznego.

- Przyrządy tnące utrzymuj w czystości oraz dbaj o ich ostrość. Odpowiednie utrzymanie i naostrzenie narzędzia ułatwiają pracę, ograniczają niebezpieczeństwo zranienia, a pracę z nimi się łatwo kontroluje. Użycie innego wyposażenia niż to, które zostało podane w instrukcji obsługi, może spowodować uszkodzenie narzędzia i być przyczyną zranienia.

i) Narzędzi elektrycznych, wyposażeni, sprzętu roboczego itp. używaj w zgodzie z niniejszą instrukcją w sposób, który jest przypisany dla konkretnego narzędzia elektrycznego, dodatkowo z uwagą na dane warunki pracy oraz rodzaj wykonywanej pracy. Używanie narzędzia do innych celów, niż jest przeznaczone, może prowadzić do niebezpiecznych sytuacji.

5. Używanie narzędzia akumulatorowego

- Przed włożeniem akumulatora, upewnij się, że włącznik znajduje się w pozycji „0 - wyłączony”.

Włożenie akumulatora do włączonego narzędzia może być przyczyną niebezpiecznych sytuacji.

- Do ładowania akumulatorów stosuj jedynie ładowarki wskazane przez producenta.

Użycie ładowarki przeznaczonej dla innego typu akumulatora może spowodować jego uszkodzenie oraz pożar.

- Używaj akumulatorów, które są przeznaczone jedynie dla danego narzędzia.

Użycie innych akumulatorów może być przyczyną zranienia lub powstania pożaru.

- Jeżeli akumulator nie jest używany, przechowuj go bez kontaktu z metalowymi przedmiotami, na przykład: zaciskami, kluczami, śrubami i innymi drobnymi metalowymi przedmiotami, które mogłyby spowodować kontakt jednego styku akumulatora z drugim. Zwarcie akumulatora może spowodować zranienie, poparzenia lub pożar.

e) Obchodź się ostrożnie z akumulatorami. Przy nieostrożnym obchodzeniu się może z akumulatora wyciec substancja chemiczna. Unikaj kontaktu z tą substancją, a jeżeli dojdzie do kontaktu z nią, dokładnie wymyj miejsce kontaktu pod bieżącą wodą. Jeżeli substancja chemiczna dostanie się do oczu, natychmiast kontaktuj się z lekarzem. Substancja chemiczna z akumulatora może spowodować poważne zranienia.

6. Serwis

- Nie wymieniaj sam części narzędzia, nie przeprowadzaj samodzielnych napraw, ani w żaden inny sposób nie ingeruj w konstrukcję narzędzia. Naprawy narzędzia zlecaj wykwalifikowanym osobom.

b) Każda naprawa lub modyfikacja produktu przeprowadzona bez upoważnienia przez naszą firmę jest niedopuszczalna (może spowodować uraz lub szkodę użytkownikowi).

- Narzędzie elektryczne zawsze oddawaj do naprawy do certyfikowanego punktu serwisowego. Używaj tylko oryginalnych lub polecanych części zamiennych. Zapewnij w ten sposób bezpieczeństwo sobie i twojemu narzędziu.

UZUPEŁNIAJĄCA INSTRUKCJA BEZPIECZEŃSTWA

Przed użyciem przeczytaj niniejszą instrukcję bezpieczeństwa oraz zachowaj ją.

! - Ten symbol oznacza niebezpieczeństwo wystąpienia urazu lub uszkodzenia urządzenia.

- Tego urządzenia mogą używać dzieci w wieku 8 lat i więcej oraz osoby o obniżonych możliwościach fizycznych lub umysłowych lub osoby z niewystarczającym doświadczeniem lub niewystarczającą wiedzą, jeżeli zostanie im zapewniony nadzór oraz zostaną im udostępnione instrukcje dotyczące bezpiecznego użycia urządzenia, a także jeżeli zrozumieją one związane z użyciem ryzyko. Dzieci nie mogą się bawić tym urządzeniem. Konserwacji i czyszczenia urządzenia nie mogą przeprowadzać dzieci bez nadzoru.

- Instalacje elektryczne na urządzeniu może przeprowadzać jedynie wykwalifikowany elektryk.

- Nie wybuchaj urządzenia w obszarach potencjalnie wybuchowych lub w bliskości cieczy palnych lub gazów.

- Skontroluj napięcie sieciowe Dane znajdujące się na tabliczce znamionowej muszą być zgodne z technicznymi parametrami prądu sieciowego.

- Urządzenie może być podłączone jedynie do uziemionego gniazdka, które jest wyposażone w wyłącznik różnicowoprądowy prądu resztkowego (30 mA).

- Nie zaplątaj kabla, nie deptaj po nim, nie naciągaj go, ani nie obchodź się z nim w żaden podobny sposób; chroń go przed zgnieciem lub rozerwaniem. Chroń kabel i wtyczkę przed gorącym, olejami i ostrymi krawędziami.

- Nie dotykaj wtyczki sieciowej mokrymi rękami! Zawsze odłączaj wtyczkę ciągnąc za wtyczkę, nie za kabel.

- Nie wolno używać kabli przedłużających.

- Przed wszelkimi pracami na urządzeniu odłącz wtyczkę sieciową.

- Temperatura pompowanej cieczy nie może przekroczyć 35 °C.

- Pompa nigdy nie może pracować na sucho.

- Przy użyciu w basenach, zewnętrznych ogrzewanych basenach itd., pompy nie należy uruchamiać, dopóki w wodzie są ludzie.

- Chroń urządzenie przed mrozem.

- Naprawy mogą być przeprowadzane jedynie przez wykwalifikowanego elektryka. Jeżeli naprawy są przeprowadzane nieprawidłowo, powstaje niebezpieczeństwo przeniknięcia cieczy do elementów elektrycznych urządzenia.

- Stosuj się do wszystkich instrukcji bezpieczeństwa. Nieprzestrzeganie tej instrukcji może spowodować twoją szkodę lub szkodę innych osób.

ZABEZPIECZENIE PRZED PRĄDEM ELEKTRYCZNYM

! Jeżeli używasz urządzenia w basenie, w oczku wodnym lub podobnych zbiornikach wodnych, konieczne jest, aby zainstalować dodatkowy wyłącznik w celu zabezpieczenia przed porażeniem prądem

elektrycznym. Aby zapewnić bezpieczeństwo i niezawodność przyrządu, utrzymuj ten wyłącznik w stanie umożliwiający użycie.

! Elektryk odpowiedzialny za montaż musi skontrolować, czy połączenie elektryczne i zacisk uziemiający są zgodne z przepisami elektrotechnicznymi.

! Dozwolone jest używanie tego urządzenia tylko wtedy, gdy jest podłączone do obwodu elektrycznego z wyłącznikiem

różnicowoprądowym 30 mA.

! Urządzenie posiada kabel zasilający z wtyczką z bolcem zabezpieczającym. Gniazdko elektryczne musi być uziemione. Usterki spowodowane zwarciami na przyłączeniu nie są zabezpieczone gwarancją.

ZACHOWAJ NINIEJSZĄ INSTRUKCJĘ BEZPIECZEŃSTWA!!!

OPIS

1. Kabel przyłączeniowy
2. Rękojeść do przenoszenia
3. Automatykny włącznik pływakowy
4. Zaciski na kablu włącznika pływakowego
5. Adapter do węży
6. Wylot
7. Podstawa
8. Rodowód - zakończenie
- 9-szy Handle

PIKTOGRAMY ZAMIESZCZONE NA OPAKOWANIU PRODUKTU:

- a) Wartości zasilania
- b) Pobór mocy
- c) Stopień zabezpieczeń IP
- d) Maksymalna wielkość elementów
- e) Maksymalna temperatura cieczy
- f) Maksymalny przepływ
- g) Maksymalna wysokość tłoczenia
- h) Maksymalna głębokość zanurzenia

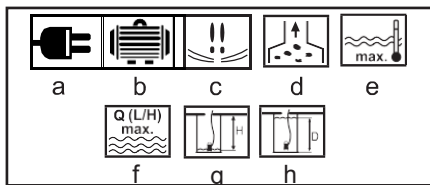

UŻYCIE I EKSPLOATACJA

Narzędzia i maszyny ASIST są przeznaczone jedynie do użycia domowego lub hobbystycznego.

Producent i dostawca nie zalecają używania tego narzędzia maszynowego w warunkach ekstremalnych oraz przy wysokim obciążeniu.

Jakiegolwiek dodatkowe zastosowania muszą być przedmiotem porozumienia pomiędzy producentem a odbiorcą.

Użycie

- To urządzenie jest przeznaczone do pompowania wody deszczowej, wody słodkiej, wody z rur i wody chlorowanej. Urządzenie jest odpowiednie zwłaszcza do spuszczenia wody z basenów pływakich, zewnętrznych ogrzewanych basenów itd.

- Urządzenie nie może być używane w celu dostarczenia wody pitnej lub pokarmów.

- Nie mogą być pompowane wybuchowe, agresywne lub szkodliwe dla zdrowia substancje czy fekalia.

- To urządzenie jest odpowiednie tylko do użytku domowego. Nie jest przeznaczone do komercyjnego lub przemysłowego użycia.

- To urządzenie nie jest przeznaczone do nieprzerwanej eksploatacji (np. permanentna cyrkulacja w systemach filtracyjnych). Nie jest również odpowiednie do użycia z cieczami, które zawierają materiały abrazyjne, zanieczyszczenia, piasek, szlam, glinę itp.

- Jakikolwiek inne użycie jest uznawane za niewłaściwe. W wyniku nieodpowiedniego użycia, modyfikacji urządzenia lub zastosowania części, które nie zostały przetestowane i zatwierdzone przez producenta, mogą powstać nieprzewidziane szkody.

OSTRZEŻENIE – ryzyko uszkodzenie urządzenia! - To urządzenie jest odpowiednie jedynie do pompowania czystej wody. Woda nie może zawierać piasku, kamieni ani innych materiałów.

- Temperatura pompowanej cieczy nie może przekroczyć 35o C.

- Pompa nie jest zaprojektowana do nieprzerwanego działania (np. nieprzerwany obieg pompowanej cieczy). Żywność twojej pompy znacznie by się w ten sposób skróciła.

! Przed użyciem skontroluj, czy w pompie nie znajduje się błoto lub inne nieczystości.

- Ustaw włącznik pływakowy na poziom cieczy, który chcesz utrzymywać, w ten sposób, że kabel włącznika pływakowego przymocujesz na bocznej stronie rękojeści. Im krótszy kabel przymocujesz, tym prędzej pompa się wyłączy. Kiedy pozostawisz kabel zupełnie wolny, pompa zachowa najniższy poziom wody.

! Upewnij się, że pływak nie dotyka ziemi. Zapobiegiesz dzięki temu sytuacji, w której pompa będzie pompować „na sucho”, jeżeli nie wyłączy się w odpowiednim momencie.

Podłączenie do rury ciśnieniowej

- Okazjonalnie można użyć odpowiedniego węża.

- Użycie sztywnej rury z zaworem jednokierunkowym (nie jest dołączony do urządzenia) zaleca się jedynie w stałym miejscu. Zapobiega to wypłynięciu cieczy z powrotem przy wyłączeniu.

- Przykręć rurkę wylotową/wąż do ujęcia pompy.

- Wszystkie złącza gwintowane muszą być uszczelnione przy pomocy taśmy uszczelniającej do gwintów (np. taśma teflonowa).

- W przypadku użycia węża przykręć do przyłącza ciśnieniowego odpowiedni adapter węża.

- Nasadź wąż solidnie do adaptera węża i zabezpiecz przy pomocy zacisku węża.

- Po wypompowaniu chlorowanej wody lub innych cieczy pozostawiających resztki, pompa musi zostać przepłukana czystą wodą. Piasek i inne nieczystości w płynie zwiększają możliwość przegrzania i zniżają jej moc ssawną. Pompa musi zostać przed włączeniem zupełnie zanurzona.

Nie włączaj pompy na sucho. Ustawienie włącznika pływakowego Do pompy przymocowany jest automatyczny włącznik pływakowy, który umożliwia automatyczne wyłączenie pompy, w trakcie, kiedy woda osiągnie wybrany poziom.

Włącznik pływakowy automatycznie włączy pompę w wodzie o głębokości 573 cm i automatycznie ją wyłączy, kiedy poziom wody osiągnie 27 cm. Włącznik pływakowy można ustawić na odpowiedni poziom, przy którym pompa się aktywuje - wykonuje się to poprzez skrócenie luźnej części kabla z włącznikiem pływakowym.

Silnik jest chroniony przed przegrzaniem bezpiecznikiem cieplnym. Jeżeli silnik miałby się przegrzać, pompa automatycznie się wyłączy. Po schłodzeniu pompa włączy się automatycznie (około 15 minut).

Umieszczenie i transport

- Dbaj o to, aby pompa była umieszczona na stabilnej podstawie (głównie przy działaniu automatycznym)

- Upewnij się, że pompa jest umieszczona tak, że otwory na podstawie ssącej nie są całkowicie lub częściowo zatkane.

Dlatego dobrze jest umieścić pompę na dwóch cegłach.

- Nie używaj kabla przyłączeniowego lub kabla pływaka do zawieszania lub przenoszenia pompy.

- W przypadku, gdy konieczne jest zawieszenie pompy, użyj sznura przymocowanego do uchwytu.

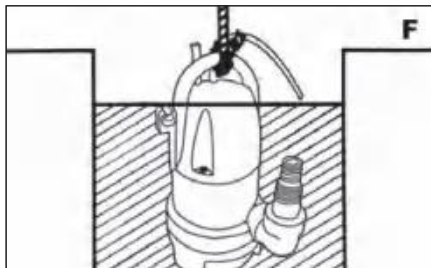

EKSPLLOATACJA

OSTRZEŻENIE – ryzyko uszkodzenie urządzenia!

Nie wyciągaj pompy przy pomocy kabla ani węża, ponieważ nie są one zaprojektowane do naprężenia rozciągającego, które powstanie pod wpływem wagi pompy.

- Zanurz pompę w pompowanej cieczy pod kątem (nigdy w pozycji prostej), tak, aby pod spodem urządzenia nie zebrało się powietrze. W ten sposób unikniesz jego zassania. Jak tylko pompa zostanie zanurzona, może zostać wyrównana.

- Pozostaw pompę na dnie zbiornika z cieczą i mocno przywiąż koniec liny do jakiegoś stabilnego przedmiotu-

tu tak, aby przedmiot nie wpadł do cieczy i nie został zasasyany przez pompę.

- Pompy można użyć również wtedy, gdy jest zawieszona na linie.

OSTRZEŻENIE! W celu użycia z liną:

Nie używaj pompy bez węża ciśnieniowego.

- Nie pozwól, aby pompa obracała się wokół swojej osi wzdłużnej.

- Pompa zacznie pracować po tym, jak urządzenie zostanie podłączone do głównego źródła energii.

OSTRZEŻENIE – ryzyko uszkodzenie urządzenia!
Włącznik pływakowy musi być w stanie poruszać się tak, aby pompa zanurzeniowa nie pracowała na sucho.

Czyszczenie i konserwacja

Przechowywanie przy nieużywaniu przez dłuższy czas. Pompy nie należy przechowywać w miejscu, w którym występuje wysoka temperatura.

Czyszczenie urządzenie z zewnątrz

Przeplucz czystą wodą. Usuń stałe pozostałości zanieczyszczeń szczotką i środkiem czystości. Zanurz pompę w zbiorniku z czystą wodą i włącz ją na krótką chwilę, aby przepłukać wnętrze pompy.

Czyszczenie obszaru zasysania

Wyczyść wszystkie dostępne wewnętrzne części obudowy. Usuń zanieczyszczenia w okolicy głowicy wirnika poprzez otwarcie złączki ciśnieniowej. Usuń stałe pozostałości zanieczyszczeń szczotką i środkiem czystości.

OSTRZEŻENIE! Przed ponownym użyciem pompy, najpierw ją „namocz”, aby wszelkie resztki zanieczyszczeń nie zablokowały urządzenia.

Przechowywanie

Urządzenie musi być przechowywane w ciepłym miejscu, chronionym przed mrozem.

OSTRZEŻENIE – ryzyko uszkodzenie urządzenia!
Mroz niszczy urządzenie i osprzęt, dlatego zawsze zawierają one wodę.

Możliwe usterki

W trakcie użytkowania mogą wystąpić następujące problemy:

Usterki	Przyczyny	Usunięcie
Pompa się nie włącza	Nie ma napięcia Włącznik pływakowy się nie włączył	Skontroluj napięcie Aktywowany włącznik pływakowy przesunąć na wyższą pozycję

Pompa pracuje, ale nie zasysa wody	Powierzchnia wody znajduje się poniżej minimalnej powierzchni pompowania. Zatkany filtr wejściowy. Zatkana rura wyjściowa. Ścisnięty wąż.	Zanurz pompę głębiej (o ile to możliwe). Wyczyść filtr. Wyczyść rurę i ponownie włącz pompę
Niedostateczna moc	Sitko wejściowe jest zablokowane Niedostateczna moc pompy względem silnego zanieczyszczenia i korozji	Wyczyść pompę i wymień zużyte elementy.
Pompa po krótkim działaniu wyłącza się	Zabezpieczenie silnika wyłącza pompę. Zbyt silna kontaminacja wody Zbyt wysoka temperatura wody, zabezpieczenie wyłączający silnik	Odcłącz pompę od sieci elektrycznej, wyczyść pompę i podstawę Utrzymuj maksymalną temperaturę 35o C.

GE9CPS35 Dane techniczne:

Napięcie wejściowe	230 V
Częstotliwość wejściowa	50 Hz
Pobór mocy	1700W
Maksymalna wydajność pompowania	5000 l/h
Maks. wysokość tłoczenia	11 m
Maksymalna temperatura cieczy	35 oC
Maksymalna wielkość elementów	1 mm
Wysokość załączenia	57 cm (0 cm w trybie manualnym)
Wysokość wyłączenia	27 cm (0 cm w trybie manualnym)
Max. głębokość zanurzenia	7 m
Waga	3,7 kg
Klasa ochrony	I.
Klasa ochrony IP	IPX8

OCHRONA ŚRODOWISKA NATURALNEGO PRZETWARZANIE ODPADÓW



Narzędzia elektryczne, osprzęt i opakowania powinny zostać przekazane do odzysku odpadów, które nie zagrażają środowisku naturalnemu.

Nie wyrzucaj narzędzi elektrycznych do domowych odpadów!

Zgodnie z dyrektywą europejską WEEE (2012/19/EU) o starych urządzeniach elektrycznych i elektronicznych i jej realizacji w krajowych prawodawstwach, nieużyteczne elektronarzędzie musi zostać oddane do miejsca zakupu podobnego narzędzia lub w dostępnych miejscach zbierających i likwidujących elektronarzędzia. W ten sposób dostarczone

narzędzia elektryczne, zostaną zgromadzone, rozebrane i przekazane do odzysku odpadów, który nie zagraża środowisku naturalnemu.

GWARANCJA

W dołączonym materiale znajdziesz specyfikację warunków gwarancyjnych.

KRAFT&DELE

DEKLARACJA ZGODNOŚCI

Według ISO/IEC Guide 22 i EN 45014

Upoważniony przedstawiciel producenta: Foreintrade Sp. Z o.o.

Adres upoważnionego przedstawiciela: Grochowska 341 lok.174; 03-822
Warszawa

DEKLARUJEMY, ŻE PRODUKT JEST ZGODNY Z NORMAMI
EUROPEJSKIMI

Nazwa Produktu: Pompa do wody (oznaczona znakiem towarowym Kraft&Dele)

Model (oznaczenia handlowe): WT20 / KD746

Dane produktu: 1700W / 5000L/H

Deklaracja:

Wyrób do którego odnosi się niniejsza deklaracja spełnia wymagania

Dyrektyw WE:

1. 2014/35/EU Low Voltage Directive
2. 2011/65/UE ROHS 2 Directive
3. 2000/14/WE Noise Emission Directive

Według norm:

EN 50581:2012; EN ISO 3744:2011

Certyfikat o numerze AN 50337356 0001 wydany przez TUV Rheinland LGA Products GmbH (Tillystrasse 2; 90431 Nurnberg, Germany) z dnia 21.04.2016.

Osoba odpowiedzialna za prowadzenie dokumentacji technicznej: Ma Dong Hui,
Grochowska 341 lok. 174; 03822 Warszawa

Ma Dong Hui,

Warszawa, 05.01.2020