

KRAFT&DELE

PROFESSIONAL

PILARKA DO CIĘCIA UKOŚNEGO ZE STOŁEM

KD3010

INSTRUKCJA OBSŁUGI

Tłumaczenie instrukcji oryginalnej



ZACHOWAJ NINIEJSZĄ INSTRUKCJĘ OBSŁUGI

Niniejszy dokument zawiera instrukcje w zakresie bezpieczeństwa oraz obsługi oraz informacje na temat gwarancji.

Dokument wraz z dowodem zakupu należy przechowywać w suchym miejscu.



WIELOFUNKCYJNA PILARKA DO CIĘCIA UKOŚNEGO Z POSUWEM 250mm

Specyfikacja	
Urządzenie przeznaczone jest do cięcia	
Silnik(230-240V~50Hz)	2500W
Prędkość bez obciążenia	4500min ⁻¹
Wymiary ostrza	
Średnica	250mm
Średnica otworu	30mm
Liczba zębów	36
Laser	
Klasa lasera	Klasa II
Źródło lasera	Dioda laserowa
Moc lasera	1 Max mW
Długość fali	650nm
Dane dotyczące hałasu i wibracji	
Poziom ciśnienia akustycznego	110V:95.29dB(A)230V:94.54Db(A)K=3dB(A)
Poziom mocy akustycznej	110V:108.29dB(A)230V:107.54Db(A)K=3dB(A)
Poziom wibracji	110V:2.339m/s ² 230V:2.561m/s ² K =1.5m/s ²

Kąty cięcia: -45°/0°/+45°

0° x 0° : 340 mm × 90 mm

0° x 45°: 340 mm × 45 mm

45°x0°: 240 mm × 90 mm

45°x 45°(L): 240 mm × 45 mm

1. WIBRACJE

UWAGA: Podczas korzystania z urządzenia operator może być narażony na wysoki poziom wibracji przenoszonych na dłoń i ramiona. Możliwe jest, że u operatora może rozwinąć się tzw. syndrom Raynauda. Zaburzenie to powoduje zmniejszenie czułości dłoni na temperaturę, jak również ogólne zdrętwienia. Przy długotrwałym lub regularnym korzystaniu z pilarek ukośnych należy monitorować stan swoich dłoni i palców. Jeżeli pojawi się którykolwiek z objawów, należy natychmiast zasięgnąć porady lekarza.

- Rzeczywisty poziom drgań podczas użytkowania urządzenia będzie zależał od stabilności/sztwywności i stanu elementu tnącego. Te czynniki mogą zwiększać wibracje odczuwane przez operatora. Poszczególne zastosowanie narzędzia powinno być oceniane pod kątem wpływu tych czynników.
- Pomiar i ocena narażenia ludzi na drgania przenoszone na ręce w miejscu pracy znajdują się w: normie PN-EN ISO 5349-1:2001 i PN-EN ISO 5349-2:2002
- Następujące czynniki mogą mieć wpływ na poziom drgań. Ograniczenie tych czynników pomoże ograniczyć skutki drgań:

Posługiwanie się urządzeniem

- Z urządzeniem należy obchodzić się z zachowaniem szczególnej ostrożności.
- Nie należy wywierać zbyt dużej siły fizycznej na element sterujące urządzenia.
- Pamiętaj o bezpieczeństwie oraz rozważce podczas korzystania z urządzenia.

Miejsce pracy





- Zwróć uwagę na powierzchnię obrabianego materiału; jego stanu, gęstości, wytrzymałości, twardości.





OSTRZEŻENIE: Emisja drgań podczas właściwego korzystania z elektronarzędzia może się różnić od deklarowanej wartości w zależności od sposobu w jaki urządzenie jest używane. Konieczność określenia środków ostrożności oraz ochrony operatora opiera się na ocenie narażenia we właściwych warunkach korzystania z urządzenia (biorąc pod uwagę wszystkie części cyklu roboczego takie jak czas w którym urządzenie jest wyłączone, w którym pracuje bez obciążenia i z obciążeniem).

2. OZNACZENIA I SYMBOLE BEZPIECZEŃSTWA

OSTRZEŻENIE: Nie wolno używać urządzenia, jeżeli brakuje oznaczeń lub symboli bezpieczeństwa lub gdy są one zniszczone.

Uwaga: Wszystkie bądź część z poniższych symboli mogą być użyte w niniejszej instrukcji obsługi lub być umieszczone na urządzeniu.

Symbol	Opis
V	Wolt
A	Amper
Hz	Hertz
Min ⁻¹	Prędkość
~	Prąd przemienny
No	Prędkość bez obciążenia
	Należy nosić okulary ochronne
	Należy nosić elementy chroniące słuch
	Nie dotykać. Trzymać ręce z dala.
	Należy nosić odpowiedni sprzęt chroniący przed pyłem
	Certyfikat CE

	Zużyte urządzenie elektryczne i elektroniczne
	Zapoznaj się z instrukcją obsługi
	OSTRZEŻENIE
	Ostrzeżenie odnośnie lasera
	Podwójna izolacja

PRZEZNACZENIE NINIEJSZEGO ELEKTRONARZĘDZIA

UWAGA: Niniejszy produkt to wielozadaniowa przesuwana pilarka do cięcia skośnego. Urządzenie zostało zaprojektowane do wykorzystywania tarcz wielofunkcyjnych. Należy używać tylko ostrzy przeznaczonych do stosowania w niniejszym urządzeniu.

Używając odpowiedniego ostrza urządzenie jest przeznaczone do cięcia:

Drewna

Produktów drewnopochodnych (MDF, płyty wiórowe, sklejki, płyty stolarskie, itp.)

Miękkie aluminium (o grubości 3mm)

Uwaga: Przed rozpoczęciem cięcia należy upewnić się, że obrabiany przedmiot nie posiada żadnych gwoździ i śrub.

Zakaz używania urządzenia

UWAGA: Urządzenie może być wykorzystywane tylko i wyłącznie do celów do jakich zostało stworzone. Urządzenie nie może być w żaden sposób modyfikowane lub wykorzystane do zasilania innych urządzeń.

UWAGA: Urządzenie nie jest przeznaczone do użytku przez osoby (w tym dzieci) o ograniczonej sprawności fizycznej, czuciowej czy umysłowej, osoby bez doświadczenia i wiedzy, chyba że będą one nadzorowane lub zostaną poinstruowane na temat bezpiecznego korzystania z produktu przez osobę odpowiedzialną dla ich bezpieczeństwa.

BEZPIECZEŃSTWO ELEKTRYCZNE

Urządzenie jest wyposażone w odpowiednią wtyczkę i przewód zasilający. Jeśli przewód zasilający jest uszkodzony, musi zostać wymieniony na specjalny przewód lub zestaw dostępny u producenta lub w autoryzowanym serwisie.

UŻYWANIE URZĄDZENIA NA ZEWNĄTRZ

OSTRZEŻENIE: Dla własnego bezpieczeństwa, jeżeli urządzenie będzie wykorzystywane na zewnątrz, to nie powinno być narażone na działanie deszczu lub stosowane w pomieszczeniach wilgotnych. Nie umieszczaj urządzenia na wilgotnych powierzchniach. Urządzenie powinno być umieszczone na czystym i suchym stole. Dla dodatkowej ochrony

należy używać urządzenia prądu szczytkowego (RCD), który przerywa zasilanie jeżeli prąd upływowy przekracza 30mA przez 30 ms. Przed rozpoczęciem użytkowania urządzenia należy zawsze sprawdzić działanie urządzenia prądu szczytkowego (RCD). Jeśli wymagane jest użycie przedłużacza, należy zastosować taki, który jest przeznaczony do użytku zewnętrznego. Podczas stosowania przedłużacza należy postępować zgodnie z instrukcją producenta.

Ogólne informacje dotyczące bezpieczeństwa dla elektronarzędzi.

(Ogólne informacje dotyczące bezpieczeństwa dla elektronarzędzi zostały opisane w normie EN 60745-1:2009 i PN- EN 61029-1:2009)

UWAGA: Podczas korzystania z narzędzi elektrycznych należy zachować podstawowe środki ostrożności w celu zmniejszenia ryzyka pożaru, porażenia prądem i obrażeń ciała. Zapoznaj się ze wszystkimi instrukcjami przed rozpoczęciem pracy z urządzeniem. Zachowaj niniejszą instrukcję obsługi.

OSTRZEŻENIE: Zapoznaj się ze wszystkimi ostrzeżeniami i wskazówkami. Niezastosowanie się do ostrzeżeń i instrukcji może doprowadzić do porażenia prądem elektrycznym, pożaru i/lub ciężkiego obrażenia ciała.

Zachowaj wszystkie instrukcje i ostrzeżenia w celu późniejszego odniesienia się do nich. Pojęcie "elektonarzędzie" w ostrzeżeniach odnosi się do elektronarzędzi zasilanych prądem sieciowym (z kablem zasilającym) lub akumulatorami (bezp przewodowe elektronarzędzia).

1. Miejsce pracy

a) Miejsce pracy powinno być czyste, uporządkowane i dobrze oświetlone. Zanieczyszczone oraz ciemne miejsca mogą być przyczyną wypadków.

b) Nie używaj urządzeń elektrycznych w środowisku zagrożonym wybuchem, w obecności płynów łatwopalnych, gazów lub pyłu. Urządzenie elektryczne wytwarzają iskry elektryczne, które mogą spowodować zapłon pyłu lub oparów.

c) Nie dopuszczaj dzieci i osób postronnych do miejsca pracy. Pilnuj, by dzieci i inne osoby Cię nie rozpraszały, gdyż może dojść do zagrożenia dla operatora urządzenia.

2. Bezpieczeństwo w zakresie elektryczności

a) Wtyczki urządzenia muszą pasować do gniazd zasilających. W żadnym wypadku nie wolno modyfikować wtyczki. Stosowanie oryginalnych elementów zasilających (wtyczki, gniazda) zapewniają większe bezpieczeństwo niż jakiegokolwiek modyfikowane elementy.

b) Unikaj dotykania uziemionych elementów, jak na przykład rury, grzejniki, piece i chłodziarki. Istnieje podwyższone ryzyko porażenia prądem, jeżeli Twoje ciało jest uziemione.

c) W żadnym wypadku nie wolno wykorzystywać przewodu zasilającego do noszenia, przesuwania lub odłączenia od gniazda urządzenia. Przewód zasilający nie może

znajdować się w pobliżu źródeł ciepła, olejów, ostrych krawędzi oraz części ruchomych. Uszkodzone lub przedłużane przewody zasilające zwiększają ryzyko porażenia prądem

d) Podczas korzystania z urządzenia na zewnątrz, należy stosować przedłużacze przeznaczone do pracy na zewnątrz. Użycie nieodpowiedniego przewodu podczas pracy na wolnym powietrzu może prowadzić do porażenia prądem.

3. Bezpieczeństwo osobiste

a) Zawsze zachowuj uwagę Koncentruj się na swojej pracy. Postępuj rozsądnie. Nie używaj maszyny, gdy jesteś zmęczony lub znajdujesz się pod wpływem leków, alkoholu lub innych używek. Każdy moment nieuwagi może być przyczyną poważnego wypadku.

b) Noś wyposażenie ochronne i zawsze korzystaj z okularów bezpieczeństwa. Stosowanie odpowiednich środków ochrony osobistej dla danego typu urządzenia oraz wykonywanej pracy (np. maska przeciwpyłowa, odzież antypoślizgowa, kask bezpieczeństwa lub ochraniacze uszu) zmniejsza ryzyko zranienia.

c) Unikaj niezamierzonego uruchomienia urządzenia. Przed podłączeniem wtyczki urządzenia do gniazda zasilającego, upewnij się, że włącznik na urządzeniu jest wyłączony. Chwyatanie urządzenia w pobliżu przełącznika zasilania podczas przenoszenia może doprowadzić do wciśnięcia przełącznika oraz poważnego wypadku.

d) Przed uruchomieniem urządzenia usuń wszelkie klucze regulacyjne. Klucz lub jakiegokolwiek inne narzędzie pozostawione na ruchomych częściach urządzenia może być przyczyną wypadku.

e) Utrzymuj stabilną postawę. Utrzymuj stabilną postawę, by nie stracić równowagi w pozycji roboczej.

f) Stosuj odpowiednią odzież ochronną. Należy zawsze nosić ochraniacze na uszy.

Nie noś luźnej odzieży ani biżuterii, gdyż mogą one zostać pochwycone przez

obracające się elementy urządzenia. Jeżeli operator ma długie włosy, należy zakładać specjalną siatkę ochronną.

g) W przypadku, gdy maszyna jest wyposażona w urządzenia odsysające lub zbierające, należy upewnić się, że są one dobrze i dokładnie przymocowane do maszyny. Wykorzystanie tych urządzeń może zmniejszyć ryzyko niebezpieczeństw związanych z emisją pyłu.

4. Prawidłowe obchodzenie się i obsługa urządzenia elektrycznego

a) Nie przeciążaj urządzenia. Używaj tylko odpowiedniego urządzenia do danej pracy. Zastosowanie odpowiedniego urządzenia do danego rodzaju wykonywanej pracy będzie bezpieczniejsze i bardziej praktyczne.

b) Nie korzystaj z urządzenia, jeżeli przełącznik nie działa lub jest uszkodzony. Korzystanie z urządzenia z niesprawnym przełącznikiem jest niebezpieczne.

c) Przed dokonaniem jakichkolwiek regulacji, wymiany akcesoria lub odłożeniem urządzenia, należy zawsze odłączyć urządzenie od gniazda zasilającego. Takie środki ostrożności pozwalają na uniknięcie niezamierzonego uruchomienia urządzenia

d) Urządzenie należy przechowywać z dala od dostępu dzieci. Należy również podjąć wszelkie środki ostrożności, aby jakiegokolwiek inne osoby nie uzyskały dostępu do urządzenia oraz nie korzystały z niego bez odpowiedniej wiedzy i doświadczenia. Urządzenie w rękach osoby niedoświadczonej może być bardzo niebezpieczne.

e) Dokonuj regularnych przeglądów urządzenia. Sprawdź urządzenie pod względem uszkodzeń, płynności pracy elementów obracających się w urządzeniu i innych. W przypadku wykrycia uszkodzenia, urządzenie należy przekazać do naprawy. Użytkowanie urządzenia z uszkodzonymi elementami może być bardzo niebezpieczne.

f) Narzędzia tnące muszą być ostre i czyste. Odpowiednia konserwacja elementów tnących zapewnia odpowiednią wydajność oraz jakość obróbki

5. Serwisowanie

a) Urządzenie może być serwisowane tylko przez wykwalifikowanego serwisanta. Podczas naprawy lub wymiany należy stosować oryginalne części zamienne. Dzięki temu mamy gwarancję bezpiecznej pracy urządzenia.

(2.6)

Porady w zakresie zdrowia

UWAGA: Jeśli podejrzewasz, że farba na powierzchniach w domu zawiera ołów należy skonsultować się ze specjalistą. Farby na bazie ołowiu powinny zostać usunięte tylko przez specjalistę. Nie wolno samemu usuwać tego rodzaju farby.

Gdy na powierzchni osadzi się pył, kontakt rąk z ustami może prowadzić do spożycia ołowiu. Narażenie nawet na niewielkie dawki ołowiu może spowodować nieodwracalne uszkodzenia mózgu i układu nerwowego. Szczególnie narażona są na to młode osoby oraz płody.

(2.7)

UWAGA: Drewno oraz produkty drewnopochodne, zwłaszcza MDF mogą wytwarzać pył, który może być niebezpieczny dla zdrowia. Zalecamy korzystanie z certyfikowanych masek ochronnych z wymiennym filtrem podczas korzystania z urządzenia.

(3.1)

Informacje bezpieczeństwa dotyczące pilarki do cięcia ukośnego

Poniższe szczegółowe instrukcje bezpieczeństwa dla pilarek do cięcia ukośnego opierają się na wymaganiach normy EN61029 -2- 9:2009.

BEZPIECZEŃSTWO DOTYCZĄCE OSTRZA

OSTRZEŻENIE: Obracające się ostrza pilarek są bardzo niebezpieczne i mogą spowodować poważne obrażenia, a nawet cięcia. Należy zawsze trzymać palce i dłonie co najmniej 150 mm od ostrza. Nigdy nie należy zdejmować obrabianego drewna dopóki głowica tnąca nie zostanie podniesiona, a osłona całkowicie zamknięta. Należy poczekać, aż ostrze przestanie w całości obracać. Należy używać tylko ostrzy, które są zalecane przez producenta, jak wyszczególniono w niniejszej instrukcji i które spełniają wymagania normy EN 847-1

Nie wolno używać ostrzy, które są uszkodzone lub zdeformowane, ponieważ mogłyby dojść do ich pęknięcia, co z kolei spowodowałoby poważne obrażenia operatora lub osób znajdujących się obok urządzenia.

Nie używać ostrzy, które są wykonane z stali szybko tnącej (HSS).

Jeśli wkładka stołu jest uszkodzona lub zużyta należy ją wymienić na identyczną, dostępną u producenta, jak opisano w niniejszej instrukcji.

(3.2)

OSOBISTE WYPOSAŻENIE

Należy nosić odpowiedni sprzęt chroniący słuch w celu zmniejszenia ryzyka utraty słuchu. Należy nosić odpowiedni sprzęt chroniący oczy w celu uniknięcia możliwości utraty wzroku.

Należy również korzystać ze sprzętu do ochrony dróg oddechowych w przypadku cięcia, np. płyt MDF, które wytwarzają szkodliwy dla zdrowia pył. Zalecamy korzystanie z certyfikowanych maseczek z wymiennymi filtrami podczas korzystania z urządzenia.

Należy nosić odpowiednie rękawice podczas obsługi ostrzy oraz szorstkiego materiału. Zaleca się przechowywanie ostrzy w uchwycie. Nie jest wskazane noszenie rękawic podczas obsługi pilarki.

(3.3)

Bezpieczna praca

Zawsze należy upewnić się, że wybrano właściwe ostrze do ciętego materiału. Nie wolno używać niniejszego urządzenia do cięcia materiałów innych niż wymienione w niniejszej instrukcji obsługi.

Podczas transportu głowica pilarki jest zablokowana (poprzez zgięcie). Wyciągając urządzenie z opakowania należy je trzymać dwoma rękoma po obu stronach podstawy. W żadnym wypadku nie wolno podnosić lub przenosić urządzenia za pomocą osłony lub innej części jego mechanizmu.

Przed każdym użyciem należy sprawdzić działanie osłony oraz napędu, upewniając się, że urządzenie oraz jego części nie są uszkodzone oraz, że pracują płynnie i prawidłowo. W Miejsce pracy z urządzeniem powinno być czyste i uporządkowane. Na stole roboczym nie powinny znajdować się elementy drewna, w tym trociny, wióry i ścinki.

Zawsze należy sprawdzić i upewnić się, że prędkość zaznaczona na tarczy tnącej jest co najmniej równa prędkości bez obciążenia podanej na urządzeniu (pilarce).

Jeżeli konieczne jest użycie przekładki lub elementu dystansującego, należy dobrać takie elementy, które będą odpowiednie do danego przeznaczenia i będą zgodne z zaleceniami producenta.

Jeżeli pilarka jest wyposażona w laser, nie wolno wymieniać lasera na inny model. Jeśli laser nie działa, powinien zostać naprawiony lub wymieniony przez producenta lub jego upoważnionego przedstawiciela.

Tarcza tnąca może być wymieniona tylko i wyłącznie w sposób podany w niniejszej instrukcji.

Nigdy nie należy usuwać ścinek lub innych elementów obrabianego przedmiotu, dopóki głowica tnąca nie zostanie podniesiona. Należy upewnić się, że tarcza nie obraca się i została osłonięta.

(3.4)

Prawidłowe i bezpieczne wykonywanie cięcia.

Wszędzie tam, gdzie jest to możliwe należy zawsze zamocować obrabiany przedmiot na stole pilarki za pomocą uchwytu..

Należy upewnić się, że przed każdym cięciem piła została w odpowiedni sposób zamontowana.

W razie potrzeby, urządzenie może być zamontowane na drewnianej podstawie lub stole warsztatowym lub przymocowane do odpowiedniego stojaka, jak opisano w niniejszej instrukcji. Długie fragmenty obrabianych elementów powinny być wsparte na podporach.

(3.5)

UWAGA: Działanie każdej pilarki może spowodować odrzut obrabianego kierunku w kierunku oczu, co może doprowadzić do poważnego uszkodzenia wzroku. Przed rozpoczęciem eksploatacji elektronarzędzi, należy zawsze nosić okulary ochronne lub okulary ochronne z osłonami bocznymi lub sprzęt zapewniający pełną ochronę twarzy.

UWAGA: Urządzenie powinno być kompletne. W przypadku braku jakichkolwiek elementów należy je dodać/wymienić. W przeciwnym razie może dojść do poważnych obrażeń ciała.

(3.6)

DODATKOWE WSKAZÓWKI BEZPIECZEŃSTWA – PRZENOSZENIE URZĄDZENIA

UWAGA: W przypadku używania narzędzi elektrycznych należy zawsze przestrzegać podstawowych środków ostrożności, aby zmniejszyć ryzyko pożaru, porażenia prądem i obrażeń ciała.

Przed przystąpieniem do obsługi urządzenia należy zapoznać się i zachować niniejszą instrukcję obsługi.

Wskazówki bezpieczeństwa :

- Pomimo kompaktowej budowie pilarka jest ciężkim produktem. Aby zmniejszyć ryzyko urazów kręgosłupa, należy poprosić inne osoby o pomoc.
 - Aby zmniejszyć ryzyko urazów kręgosłupa, należy trzymać urządzenie blisko ciała podczas podnoszenia. W celu podniesienia urządzenia należy zginać nogi, nie plecy. Urządzenie należy podnosić trzymając dwoma rękoma po obu stronach urządzenia.
 - Nigdy nie wolno przenosić urządzenia za pomocą przewodu zasilającego. Niosąc urządzenie za przewód zasilający możemy doprowadzić do uszkodzenia izolacji lub połączeń przewodów powodując porażenie prądem elektrycznym lub pożar.
 - Przed przeniesieniem urządzenia należy dokręcić śruby zabezpieczające oraz śrubę blokującą przesuw głowicy w celu ochrony przed nagłym niespodziewanym przemieszczeniem się głowicy.
 - Głowicę należy zablokować w najniższym położeniu.
- Upewnij się, że trzpień zabezpieczający głowicy tnącej znajduje się w całości w odpowiednim otworze.

UWAGA: Nie należy używać osłony tarczy jako "punktu podnoszenia". Przed przeniesieniem produktu należy odłączyć przewód zasilający od gniazda.

- Zablokuj głowicę tnącą w pozycji dolnej przy użyciu bolca zabezpieczającego.
- Poluźnij śruby mocujące urządzenie. Obróć stół roboczy do maksymalnej pozycji.
- Zablokuj stół za pomocą śruby blokującej.
- Urządzenie należy przenosić dwoma rękoma trzymając za podstawę.

Umieść pilarkę na solidnej powierzchni i sprawdź dokładnie urządzenie. Sprawdź szczególnie działanie wszystkich funkcji bezpieczeństwa urządzenia przed uruchomieniem maszyny.

(4.1)

WPROWADZENIE - ROZPAKOWANIE

Uwaga: Opakowanie zawiera ostre przedmioty. Należy zachować ostrożność podczas rozpakowywania. Do podniesienia oraz montażu urządzenia mogą być potrzebne dwie osoby. Urządzenie wraz ze wszystkimi dodatkami należy wyciągnąć z opakowania.

Należy dokładnie sprawdzić urządzenie, aby upewnić się, że jest ono w dobrym stanie i zawiera wszystkie akcesoria, wymienione w niniejszej instrukcji. Upewnij się także, że wszystkie akcesoria są kompletne. Jeśli brakuje jakiejś części lub akcesoriów, należy zwrócić produkt wraz z akcesoriami do sprzedawcy w oryginalnym opakowaniu.

Nie wyrzucaj opakowania; opakowanie należy przechowywać w bezpiecznym miejscu przez cały okres gwarancji. Opakowanie należy zutylizować w sposób bezpieczny dla środowiska. Jeżeli to możliwe poddać recyklingowi. Nie pozwalać dzieciom bawić się pustymi plastikowymi torbami ze względu na ryzyko uduszenia.

(4.2)

Zawartość opakowania:

- Instrukcja obsługi
- Zacisk stolarski

- Klucz sześciokątny 5mm (do wymiany ostrza)
- Ostrze uniwersalne

(5.1)

MONTAŻ I PRZYGOTOWANIE

OSTRZEŻENIE: Przed przystąpieniem do regulacji należy zawsze odłączyć pilarkę od zasilania.

Uwaga: Zaleca się zapoznanie ze wszystkimi instrukcjami przed uruchomieniem urządzenia.

(5.2)

Montaż pilarki na stałe

Aby zmniejszyć ryzyko obrażeń w wyniku niespodziewanego uruchomienia pilarki, należy umieścić urządzenie w odpowiednim miejscu, na stole warsztatowym lub na odpowiednim stojaku. Podstawa pilarki posiada cztery otwory montażowe w których można umieścić odpowiednie śruby (brak w zestawie) w celu zabezpieczenia pilarki. Jeżeli pilarka ma być używana w jednym miejscu, należy na stałe przykręcić ją do stołu warsztatowego za pomocą odpowiednich mocowań (brak w zestawie). Należy użyć podkładki blokującej i nakrętek na spodzie stołu roboczego (Rys.1)

- Aby uniknąć zranienia w wyniku odrzutu elementów drewnianych, należy umieścić pilarkę w takim miejscu, aby osoby postronne nie miały dostępu do urządzenia.
- Umieść pilarkę na równej powierzchni. Miejsce pracy z urządzeniem powinno zawierać dużo miejsca oraz być właściwe do prawidłowej obsługi urządzenia.
- Upewnij się, że stół pilarki jest równo wypoziomowany oraz, że urządzenie nie kołysze się.
- Zabezpiecz urządzenie oraz stół roboczy.

(5.3)

Montaż urządzenia z możliwością przenoszenia

- Zamontuj urządzenie na 18mm kawałku sklejk lub płyty MDF (zalecane wymiary minimalne 800mmx500mm) za pomocą odpowiednich mocowań (brak w zestawie).
- Może okazać się konieczne użycie podkładek podczas montażu do sklejki lub płyty MDF
- Użyj odpowiednich zacisków w celu zamontowania płyty montażowej do powierzchni roboczej. (Rys. 2)

Uwaga: Niektóre urządzenia są wyposażone w tylne ramię stabilizujące.

Jeżeli urządzenie jest wyposażone w ramię stabilizujące należy je usunąć z podstawy, szczególnie, jeżeli urządzenie ma służyć jako urządzenie wolnostojące na stole roboczym. (Rys. 3)

- 1) Śruba sześciokątna
- 2) Podkładka sprężysta
- 3) Podkładka płaska
- 4) Postawa pilarki
- 5) Stół roboczy
- 6) Podkładka płaska
- 7) Podkładka sprężysta
- 8) Nakrętka sześciokątna
- 9) Nakrętka blokująca

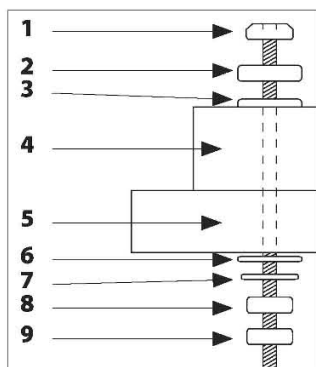

Fig. 1

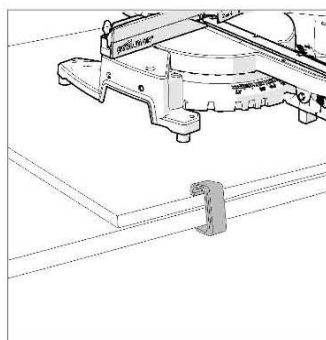

Fig. 2

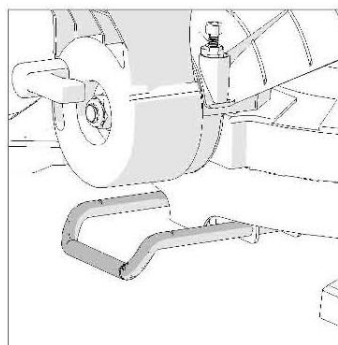

Fig. 3

Ramię zapewni dodatkową stabilność i uchroni urządzenie przed utratą stabilności w przypadku nagłego zwolnienia głowicy tnącej.

(5.4)

Zacisk stolarski (Fig.4)

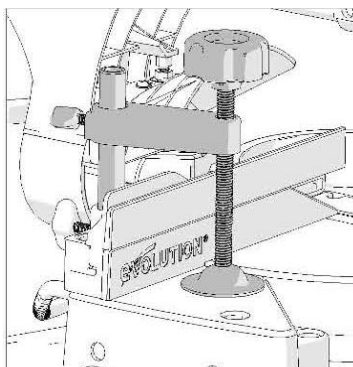

Fig. 4

Dwa gniazda (po jednym z każdej strony) znajdują się w tylnej części urządzenia. Otwory te przeznaczone są do ustawienia zacisku stolarskiego.

- Umieść zacisk w otworze w odpowiedni sposób, upewniając się, że zacisk został w prawidłowy sposób zamontowany.
- Przykręć prowadnicę, aby zablokować słupek zacisku w otworze.
- Umieść obrabiany przedmiot na stole roboczym i podeprzyj go o prowadnicę w wybranej pozycji.
- Wyreguluj zacisk za pomocą śrub i pokrętła tak, aby obrabiany przedmiot został odpowiednio zablokowany na stole roboczym.

Nie podłączając urządzenia do gniazda zasilającego sprawdź urządzenie „na sucho” poprzez obrócenie ostrzem, aby upewnić się, że zacisk nie ma kontaktu z ostrzem lub z inną częścią urządzenia, gdy głowica tnąca jest opuszczona.

Laser

Urządzenie jest wyposażone w prowadnicę laserową. Pozwala ona na podejrzenie miejsca cięcia na obrabianym przedmiocie. Włącznik/wyłącznik lasera umieszczony jest górnej części obudowy (Rys. 5)

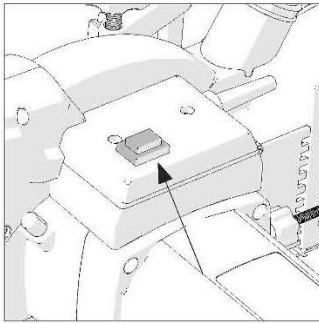

Fig. 5

Nigdy nie wolno patrzeć na wiązkę laserową lub kierować ją w stronę innych osób.

OSTRZEŻENIE: Nie wolno kierować wiązki lasera bezpośrednio w stronę oczu. W innym przypadku może dojść do uszkodzenia wzroku. Prosimy zachować wszelkie środki ostrożności.

- Nie wolno celowo kierować lasera w kierunku innych osób.
- Należy zawsze upewnić się, że wiązka lasera jest używana tylko i wyłącznie na obrabianych elementach o powierzchni nieodbijającej.
- Nigdy nie wolno wymieniać lasera na inny model/typ.
- Naprawy lasera mogą mieć miejsce tylko w autoryzowanym serwisie naprawczym.

REGULACJA LASERA

UWAGA: Nie wolno podłączać urządzenia do gniazda zasilającego oraz nie wolno włączać urządzenia podczas wykonywania poniższych czynności.

Sprawdzanie ustawienia lasera:

- Umieść kawałek kartonu lub podobnego materiału na obracany stół urządzenia
- Opuść przesuniętą do końca głowicę tnącą w taki sposób, aby zęby ostrza odcisnęły się na kartonie.
- Unieś głowicę tnącą a następnie przesunij lekko do przodu i odznacz zęby na kartonie.
- Ponownie powtórz powyższy proces, ale teraz głowica powinna być przesunięta maksymalnie do przodu.
- Unieś głowicę tnącą i uruchom laser. Przesuwając głowicę sprawdź, czy wiązka lasera pokrywa się z odcisniętymi zębami na kartonie. Jeżeli wszystko jest w porządku to nie ma potrzeby dokonywania dodatkowych czynności

Jeżeli wiązka nie pada równoległe do odznaczonych znaków, przejdź do punktu A

Jeżeli wiązka pada równoległe, ale nie pokrywa się ze znakami, przejdź do punktu B.

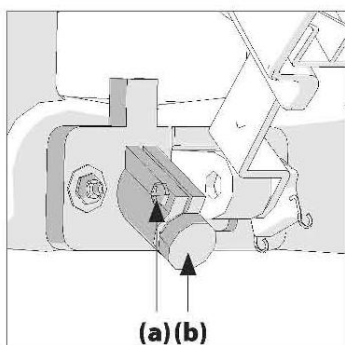

Fig. 6

A. Jeżeli wiązka nie pada równoległe do odznaczonych znaków należy wykonać poniższe czynności:

- Odkręć śrubę blokującą (Fig.6,a)
- Ostrożnie obróć moduł lasera (Fig.6,b) i ustaw zgodnie z oznaczeniami na kartonie.
- Ponownie przykręć śrubę i sprawdź spasowanie.

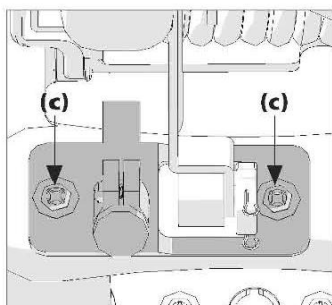

Fig. 7

B. Jeżeli wiązka pada równoległe, ale nie pokrywa się ze znakami:

- Poluźnij dwie śruby (Fig.7,c)
- Blok montażowy lasera można teraz przesuwać i odpowiednio wyregulować..
- Po ustawieniu, należy przykręcić śruby i sprawdzić ustawienie lasera raz jeszcze.

Uwaga: Powyższe regulacje i ustawienia powinny być dokonywane regularnie w celu zapewnienia odpowiedniej dokładności lasera.

Uwaga: Następujące oznaczenia OSTRZEGAWCZE mogą znajdować się na urządzeniu.



ZAKAZ KIEROWANIA WIĄZKI LASERA BEZPOŚREDNIO W KIERUNKU OCZU

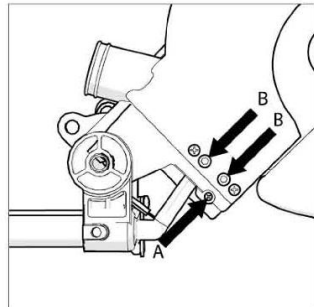

Fig. 8

Regulacja lasera 3-XL

Ostrzeżenie: Nie wolno podłączać urządzenia do gniazda zasilającego oraz nie wolno włączać urządzenia podczas wykonywania poniższych czynności.

Moduł lasera umieszczony jest w bloku montażowym. Blok ten znajduje się w urządzeniu i jest przymocowany za pomocą dwóch śrub (2).

Poprzez poluznienie śruby (**Fig.8a**) istnieje możliwość obrócenia modułem lasera. Dzięki temu użytkownik będzie miał możliwość wyregulowania lasera.

Dwie śruby (**Fig.8b**) powinny być wyregulowane wspólnie. Pozwalają one na odpowiednie ustawienie lasera.

Sprawdzanie ustawienia lasera:

- Umieść kartonowy przyrząd do pomiaru lasera na stole roboczym.
- Opuść głowicę tnącą i odcisnij zęby ostrza na długości kartonu poprzez przesuwanie głowicy do przodu i do tyłu.
- Umieść karton w taki sposób, aby zaznaczona „ścieżka” ostrza pasowała dokładnie do właściwej „ścieżki” ostrza.
- Umieść kartonowy przyrząd w odpowiedniej pozycji i przymocuj przy pomocy taśmy maskującej.

Ustawienie lasera:

- Umieść kartonowy przyrząd do pomiaru lasera na stole roboczym.
- Opuść głowicę tnącą i odcisnij zęby ostrza na długości kartonu poprzez przesuwanie głowicy do przodu i do tyłu.
- Umieść karton w taki sposób, aby zaznaczona „ścieżka” ostrza pasowała dokładnie do właściwej „ścieżki” ostrza.
- Umieść kartonowy przyrząd w odpowiedniej pozycji i przymocuj przy pomocy taśmy maskującej.

Uruchomienie lasera

Jeżeli linia lasera pokrywa się dokładnie ze „ścieżką” ostrza na stole roboczym oraz w linii pionowej to nie są wymagane dodatkowe czynności.

Wiązka lasera nie jest wyświetlana w pionie:

- Poluźnij śrubę i delikatnie wyreguluj moduł lasera do momentu ustawienia pionowej wiązki lasera.
- Dokręć śrubę i sprawdź wiązkę ponownie.

Linia lasera nie pokrywa się ze „ścieżką” ostrza na całym stole:

- Wyreguluj dwie śruby obracając nią i obserwując linię lasera. Gdy linia pokryje się ze „ścieżką” ostrza, oznacza to, że regulacja została wykonana poprawnie.

Uwaga: Powyższe regulacje i ustawienia powinny być dokonywane regularnie w celu zapewnienia odpowiedniej dokładności lasera.

Uwaga: Następujące oznaczenia OSTRZEGAWCZE mogą znajdować się na urządzeniu.



ZAKAZ KIEROWANIA WIĄZKI LASERA BEZPOŚREDNIO W KIERUNKU OCZU

BEZPIECZNA PRACA Z LASEREM

Prowadnica lasera stosowane w tym urządzeniu wykorzystuje laser 2 klasy o maksymalnej mocy wyjściowej 1mW przy długości fali w zakresie 635 - 670nm. Tego typu laser zwykle nie stwarza zagrożenia optycznego, choć kierowanie lasera w stronę wzorku może spowodować chwilową utratę wzroku.

OSTRZEŻENIE: Nie należy kierować wiązki laserowej bezpośrednio na oczy. Laser musi być użytkowany i konserwowany w sposób opisany w niniejszej instrukcji. Nigdy nie wolno celowo kierować wiązki lasera w stronę innych osób. Należy zawsze upewnić się, że wiązka laserowa jest kierowana na obrabiany przedmiot.

Nie wolno kierować wiązki laserowej na jasne, odbijające powierzchnie, gdyż może nastąpić odbicie lasera w kierunku operatora. Nie należy wymieniać lasera na inny model/typ.

Nie wolno demontować urządzenia laserowego. Urządzenie można dotykać tylko podczas

dokonywania regulacji. Naprawa lasera musi być wykonana wyłącznie przez autoryzowany serwis.

Linia prowadząca lasera

Linia lasera wskazuje ścieżkę ostrza podczas cięcia.

Aby skorzystać z prowadnicy lasera dla danego kąta (np. 45°):

- Należy zaznaczyć miejsce cięcia na obrabianym przedmiocie za pomocą ołówka
- Ustawić pilarkę do cięcia pod wymaganym kątem (np. 45°) i zablokować przy użyciu uchwyty blokującego lub dźwigni blokującej.
- Uruchomić wiązkę laserową.
- Umieścić obrabiany przedmiot na stole obrotowym na ograniczniku.
- Przesunąć obrabiany przedmiot do pozycji w której linia ołówka na obrabianym przedmiocie pokryje się z linią lasera.
- Zamocować obrabiany przedmiot pomocą zacisku stolarskiego.
- Wykonać cięcie.

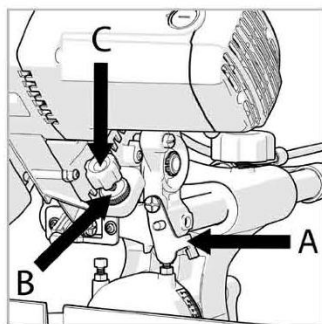

Fig. 9

Aby skorzystać z prowadnicy lasera pod dowolnym kątem:

- Należy zaznaczyć miejsce cięcia na obrabianym przedmiocie za pomocą ołówka
- Umieścić obrabiany przedmiot na stole obrotowym na ograniczniku.
- Ustawić kąt cięcia. Nie dokręcać uchwyty blokady cięcia ukośnego na tym etapie.
- Powoli przesunąć obrabiany przedmiot do tyłu i do przodu wzdłuż ogranicznika oraz w tym samym czasie dokonać regulacji kąta obrotowego stołu.
- Zatrzymać, gdy linia lasera i linia zaznaczona ołówkiem pokrywają się dokładnie.
- Dokręcić uchwyt blokady cięcia ukośnego, aby zablokować stół obrotowy w danym miejscu.
- Zabezpieczyć obrabiany przedmiot za pomocą zacisku stolarskiego.
- Ponownie sprawdzić ustawienie.
- Przejść do cięcia.

Nasadki na soczewki lasera (jeżeli są)

Istnieje możliwość umieszczenia nasadki na soczewkę lasera (o ile urządzenie jest wyposażone w taką nasadkę).

Uszkodzone nasadki należy wymienić.

Ostrożnie wyciągnij soczewkę z jednostki laserowej i wymień na nową.

OGRANICZNIK GŁĘBOKOŚCI (Fig. 9)

Korzystanie z ogranicznika głębokości umożliwia operatorowi wycinanie szczelin w obrabianym przedmiocie.

Głębokość opuszczania głowicy tnącej może być ograniczona, tak aby ostrze nie przecinało całkowicie obrabianego przedmiotu.

Uwaga: Podczas korzystania z ogranicznika głębokości należy przed właściwym cięciem sprawdzić na jakimś niepotrzebnym elemencie drewnianym, czy głowica rzeczywiście blokuje się do danej głębokości cięcia.

Aby skorzystać z ogranicznika głębokości należy:

- Przesunąć ogranicznik głębokości (a) całkowicie w lewo.
- Poluzować nakrętkę (b)
- Ustawić śrubę (C), aby ograniczyć cięcie do wymaganej głębokości.
- Po ustawieniu żądanej głębokości, należy dokręcić nakrętkę (A) w celu zablokowania ogranicznika głębokości. Należy upewnić się, że ogranicznik jest odpowiednio dokręcony. -
- Po zakończeniu cięcia, należy ponownie ustawić głębokość cięcia tak, aby głowica tnąca mogła zostać opuszczona.

(5.5) Prowadnica górnego przesuwu

Lewa strona prowadnicy ma regulowaną górną część. Regulacja może być konieczna do zapewnienia odstępu dla głowicy tnącej po dokonaniu ustawienia cięcia na skos lub pod wybranym kątem.

Aby dopasować prowadnicę:

Należy poluzować śrubę (Fig. 10)

Przesunąć górną część prowadnicy w lewo do wybranej pozycji i dokręcić śrubę.

Przeprowadzić sprawdzenie „na sucho” przy wyłączonym zasilaniu, aby upewnić się, że żadne z elementów nie dotyka drugiego podczas opuszczania głowicy tnącej.

(6.1) INSTRUKCJA OBSŁUGI

Uwaga: Pilarka powinna być kontrolowana (w szczególności w celu zapewnienia prawidłowego funkcjonowania osłon bezpieczeństwa) przed każdym użyciem. Nie podłączaj pilarki do zasilania dopóki nie zostanie przeprowadzona kontrola bezpieczeństwa urządzenia.

(6.2)

OSTRZEŻENIE: Aby zmniejszyć ryzyko zranienia, należy zawsze odłączać pilarkę od zasilania przed dokonaniem wymiany lub regulacją jakichkolwiek części urządzenia. Sprawdź, czy kierunek strzałki obrotów na osłonie zgadza się z kierunkiem strzałki na tarczy tnącej. Zęby ostrza powinny być zawsze skierowane w dół przodem do urządzenia. Sprawdź, czy wszystkie śruby są odpowiednio dokręcone.

(6.3)

POZYCJA CIAŁA I RĄK

(Rys.11)

Nigdy nie umieszczaj ręk w obszarze co najmniej 150 mm od ostrza. Trzymaj ręce z dala od miejsca w którym porusza się ostrze.

Zabezpiecz obrabiany przedmiot do stołu i na ograniczniku, aby zapobiec ewentualnym przesunięciom.

Sprawdź, czy zacisk stolarski jest ustawiony w taki sposób, że nie blokuje ostrza oraz nie ma kontaktu z innymi ruchomymi elementami urządzenia.

Zwracaj uwagę, gdzie kładziesz ręce. Ześlizgnięcie się rąk może prowadzić do tragedii.

Przed przystąpieniem do cięcia, należy sprawdzić, czy ostrzenie nie dotyka innych ruchomych części urządzenia.

(6.4)

USTAWIENIE KĄTA

Urządzenie pozwala na dokonywanie odpowiednich ustawień. Operator będzie potrzebował ekierki (brak w zestawie) w celu przeprowadzania kontroli ustawienia kąta i regulacji.

UWAGA: Kontrole/ustawienia mogą być przeprowadzone tylko, gdy urządzenie jest odłączone od zasilania.

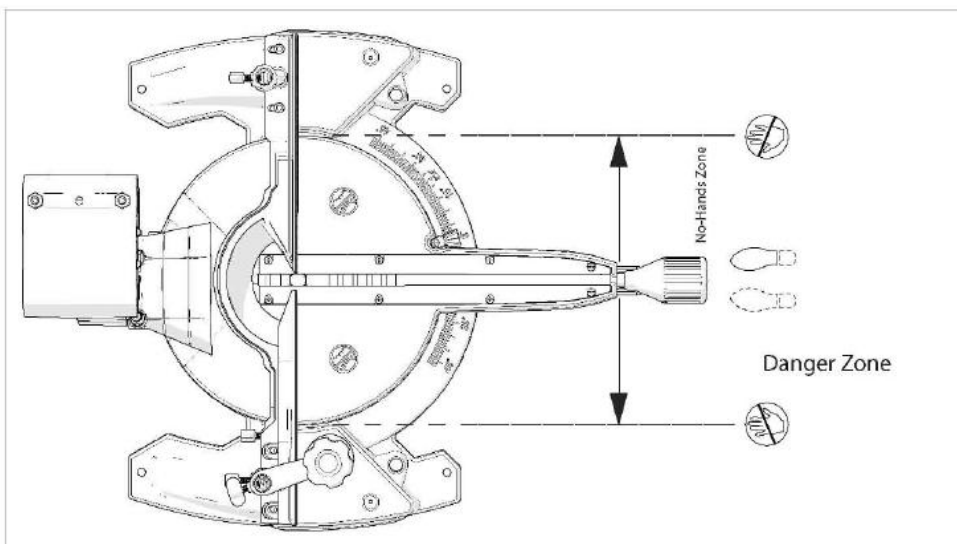

Fig. 11

KĄTY (0° i 45°)

Regulacja ogranicznika skosu 0°

Upewnij się, że głowica tnąca jest zablokowana z umieszczonymi ryglami w otworach.

Upewnij się, że głowica tnąca znajduje się w pozycji pionowej, a wskaźnik skosu wskazuje 0° na skali. (Rys.12)

Umieść ekierkę na stole, jednym końcem na stole, a drugi koniec względem ostrza.

(Rys.13)

Jeśli ostrze nie znajduje się pod kątem 90° wymagane jest ustawienie urządzenia

Należy poluzować uchwyt blokady skosu i pochylić głowicę tnącą w lewo.

Odkręcić nakrętkę na śrubie regulacyjnej kąta (Rys.14)

Użyć klucza sześciokątnego do odkręcenia lub przykręcenia śruby w celu ustawienia kąta.

Ustaw ponownie głowicę tnącą do pozycji pionowej i ponownie sprawdź ustawienie kąta

względem ekierki.

Powtórz powyższe czynności do momentu osiągnięcia odpowiedniego kąta.

Dokręć ostrożnie nakrętkę regulacji kąta pochylenia tarczy.

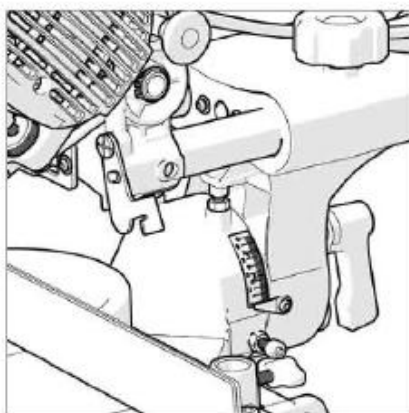

Fig. 12

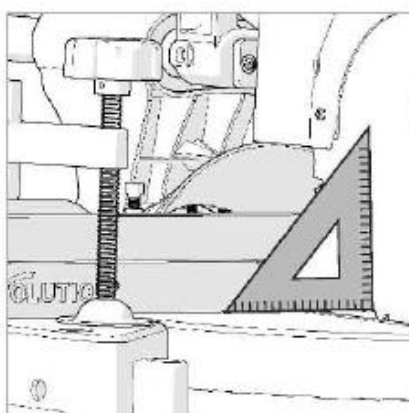

Fig. 13

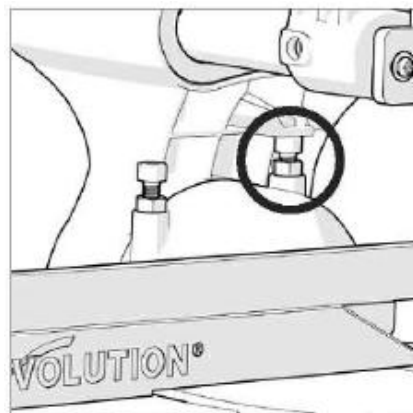

Fig. 14

Regulacja wskaźnika kąta 0°

Uwaga: Użytkownik musi mieć pewność, że tarcza jest ustawiona dokładnie prostopadłe do stołu.

Jeśli wskaźnik nie jest dokładnie zrównany z oznaczeniem 0° na skali należy dokonać regulacji.

Poluzować śrubę wskaźnika używając śrubokręta. (Rys.15)

Ustawić wskaźnik tak, aby wskazywał dokładnie na wartość 0°.

Dokręcić śrubę.

Regulacja ogranicznika kąta 45

Poluznij uchwyt blokady skosu i przechyl głowicę tnącą całkowicie w lewo, aż oprze się o ogranicznik 45°.

Użyj kątomierza, aby sprawdzić, czy ostrze znajduje się pod kątem 45° względem stołu.

W przypadku, gdy konieczna jest regulacja należy cofnąć głowicę do pozycji pionowej.

Następnie odkręcić nakrętkę na śrubie regulacji kąta 45°.

Użyć klucza sześciokątnego, aby ustawić śrubę (Rys.16)

Przechylić głowicę tnącą do ustawienia 45° i ponownie sprawdzić kąt za pomocą ekierki.

Powtórz powyższe czynności do momentu osiągnięcia odpowiedniego kąta.

Dokręć ostrożnie nakrętkę regulacji kąta pochylenia tarczy.

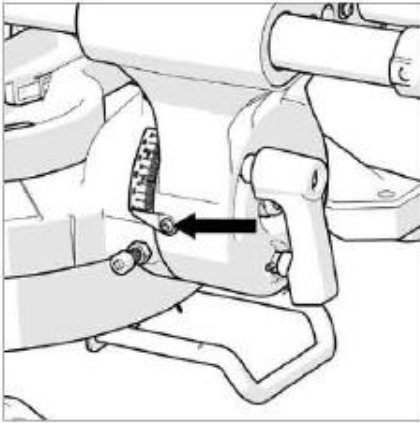

Fig. 15

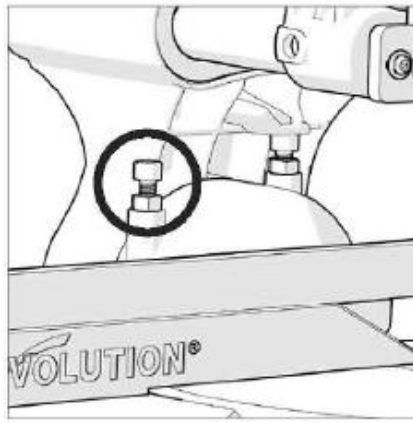

Fig. 16

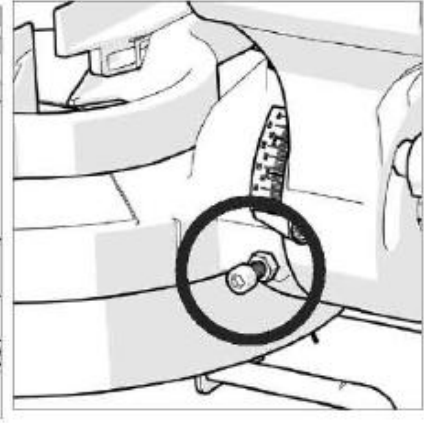

Fig. 17

Cięcie listew

Głowica tnąca może być nachylona i zabezpieczona pod kątem 33,9 °. Stół obrotowy można ustawić pod kątem 31,6° do lewej lub prawej strony. Dzięki temu urządzenie pozwala na cięcie pod kątem 38°.

Aby sprawdzić kąt 33.9° operator będzie potrzebował miernik kąta (brak w zestawie).

Aby sprawdzić kąt ogranicznika 33.9°:

Usuń sworzeń blokujący

Poluzowuj uchwyt blokujący kąta i przechylić głowicę tnącą do pozycji kąta 33.9°.

Przesuń wskaźnik kąta do położenia w którym jedno ramię spoczywa na stole obrotowym a drugie na nachylonej tarczy.

Odczytać ustawienie kąta.

Jeżeli wymagana jest regulacja należy:

Odkręcić nakrętkę na śrubie regulacyjnej kąta 33.9°.

Użyć klucza w celu dokonania regulacji śruby (Rys.17)

Po ustawieniu, należy zablokować śrubę regulacyjną, dokręcając nakrętkę.

USTAWIENIE OGRANICZNIKA

Organicznik musi być wyregulowany pod kątem 90° do prawidłowo zainstalowanego ostrza. Stół obrotowy musi być ustawiony pod kątem 0°.

Ogranicznik jest mocowany do stołu za pomocą dwóch śrub z łbem sześciokątnym po obu stronach ogranicznika w podłużnych szczelinach (Rys.18)

Należy upewnić się, że głowica tnąca jest zablokowana, a kołek zabezpieczający znajduje się w odpowiednim otworze.

Umieść ekierkę na stole roboczym jednym końcem na ograniczniku a drugi względem ostrza (Rys.19)

Jeżeli regulacja jest konieczna należy poluznić cztery śruby regulacyjne ogranicznika za pomocą odpowiedniego klucza.

Następnie należy ponownie umieścić ogranicznik w jego podłużnych szczelinach w celu odpowiedniego ustawienia.

Dokręcić śruby za pomocą odpowiedniego klucza.

Regulacja wskaźnika kąta skosu

Uwaga: Urządzenie posiada podwójną skalę kąta skosu z przodu podstawy urządzenia. Mały wskaźnik przymocowany do stołu obrotowego wskazuje wybrany kąt.

W razie potrzeby wskaźnik można przemieścić, odkręcając jego śrubę mocującą za pomocą śrubokręta. W razie potrzeby ustawić wskaźnik, a następnie dokręcić śrubę mocującą. (Rys. 20).

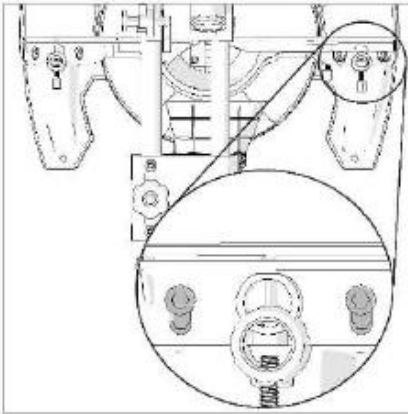

Fig. 18

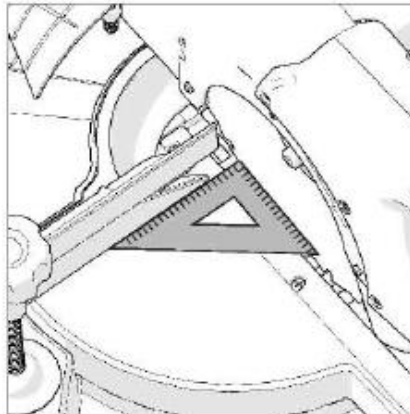

Fig. 19

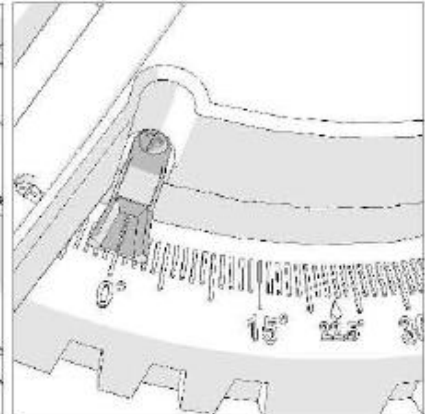

Fig. 20

(6.5)

Przygotowanie do cięcia

Podczas pracy zachowaj odpowiednią postawę i równowagę. Stań z boku urządzenia w takim miejscu, które będzie bezpieczne dla Ciebie w przypadku ewentualnego odrzutu.

Nieumiejętna obsługa urządzenia jest jedną z głównych przyczyn wypadków.

Upewnij się, że obrabiany przedmiot zawsze opiera się o ogranicznik oraz jest przymocowany za pomocą zacisku (o ile to możliwe) do stołu.

Przed umieszczeniem przedmiotu należy upewnić się, że stół pilarki jest czysty i wolny od wszelkich trocin itp. Upewnij się, że obrabiany przedmiot może swobodnie poruszać się w bok. Upewnij się, że odcięty kawałek obrabianego materiału nie zakleszczy się w jakiegokolwiek innej części maszyny.

Nie należy używać urządzenia do cięcia małych elementów. Zabronione jest zbliżanie rąk do ostrza. Należy zachować minimalny odstęp 150mm.

Odblokowanie i podnoszenie głowicy tnącej

(Rys.21)

OSTRZEŻENIE: Aby uniknąć poważnych obrażeń, należy odłączyć urządzenie od źródła zasilania przed odblokowywaniem lub blokowaniem urządzenia.

Aby zwolnić głowicę tnącą z pozycji blokady należy:

Delikatnie docisnąć uchwyt tnący.

Wyciągnąć kołek blokujący i unieść głowicę do góry. (Krok 1 i 2)

Głowica tnąca podniesie się automatycznie do góry po zwolnieniu blokady. (Krok 3)
Zostanie ona automatycznie zablokowana w górnym położeniu.

Aby zwolnić blokadę należy:

Delikatnie poruszać głowicą tnącą w górę i w dół.
Jednocześnie przekręcić kołek blokujący w prawo i wysunąć.

Uwaga: Jeżeli urządzenie nie jest używane, głowica tnąca powinna być opuszczona, a kołek blokujący zamontowany.

Przełącznik ON/OFF silnika

(Rys.22)

Przełącznik ON/OFF silnika nie posiada blokady. Jest to jeden z górnych przycisków umieszczonych wewnątrz uchwytu tnącego.

Naciśnij przełącznik, aby uruchomić silnik.
Zwolnij przycisk, aby wyłączyć silnik.

CIĘCIE MAŁYCH ELEMENTÓW

Ten rodzaj cięcia jest używany głównie do cięcia małych i wąskich kawałków materiału.
Głowica tnąca jest powoli opuszczana.

Mechanizm przesuwny powinien zablokowany w położeniu krańcowo tylnym.
(Rys.23)

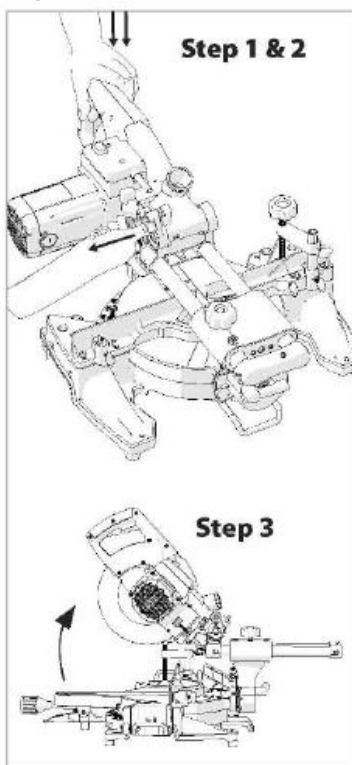

Fig. 21

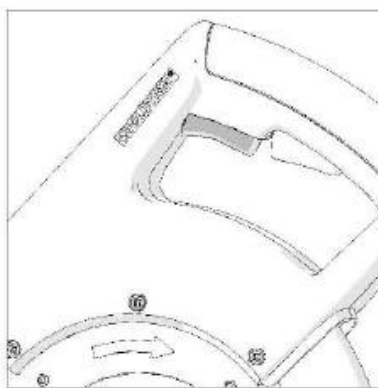

Fig. 22

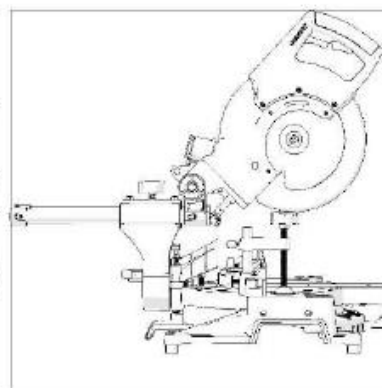

Fig. 23

Przesuń głowicę tnącą do tyłu tak daleko, jak to możliwe.
Dokręć śrubę blokującą przesuw. (Rys.24)
Umieść obrabiany przedmiot na stole i na ograniczniku i zabezpieczyć zaciskiem/zaciskami w odpowiedni sposób.
Chwyć uchwyt pilarki.
Uruchom silnik i poczekaj, aż tarcza osiągnie pełną prędkość obrotową.
Zwolnij blokadę głowicy tnącej. (Rys.25)
Obniż uchwyt do cięcia w dół i przetnij obrabiany przedmiot.
Nie ma potrzeby dociskania głowicy.
Po dokonaniu cięcia należy zwolnić przycisk ON/OFF.
Poczekaj do całkowitego zatrzymania się ostrza.
Unieś głowicę do góry, a osłonę ostrza opuść całkowicie w dół.
Zablokuj głowicę tnącą w górnej pozycji przed puszczeniem rączki.
Usuń obrabiany przedmiot.

CIĘCIE Z POSUWEM

Pilarka jest wyposażona w funkcję przesuwu. Odkręcając śrubę blokującą przesuw można przesuwać głowicę tnącą do przodu i do tyłu. (Rys.26)

Ostrze jest opuszczane na obrabiany przedmiot i następnie przesuwany do tyłu w celu wykonania cięcia. Ten rodzaj cięcia może być szeroko stosowane do cięcia kawałków przedmiotów.

Umieść obrabiany przedmiot na stole i na ograniczniku i zabezpieczyć zaciskiem/zaciskami w odpowiedni sposób.
Poluzuj śrubę blokującą posuw.
Chwyć uchwyt do cięcia i przesuń głowicę tnącą do momentu, aż centralny punkt ostrza będzie znajdował się nad przednim końcem obrabianego przedmiotu (Rys.27)
Uruchom silnik i poczekaj, aż tarcza osiągnie pełną prędkość obrotową.
Wciśnij przycisk zwolnienia blokady w celu zwolnienia głowicy.
Obniż uchwyt do cięcia w dół i przetnij obrabiany przedmiot.
Delikatnie przesuń dźwignię tnącą do tyłu w kierunku ogranicznika w celu zakończeniu cięcia.

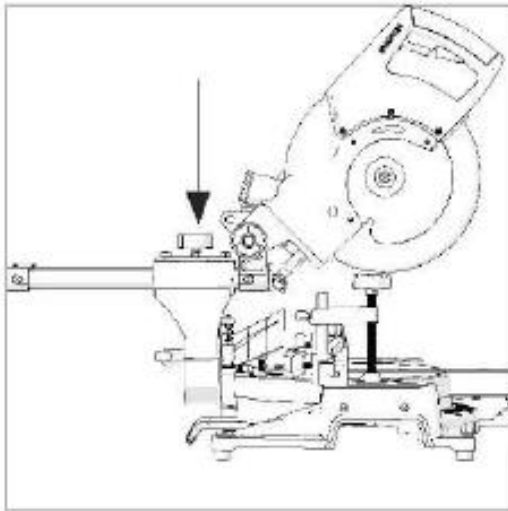

Fig. 24

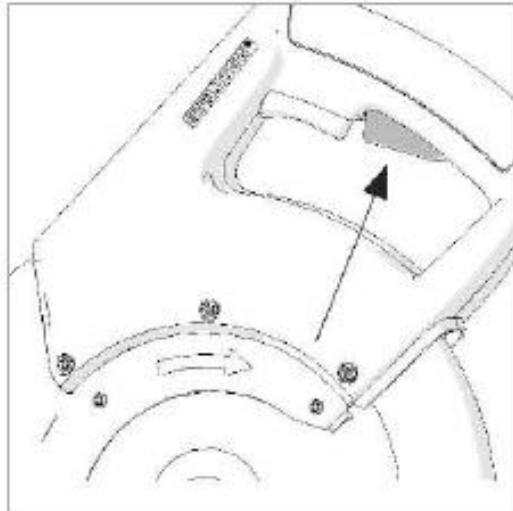

Fig. 25

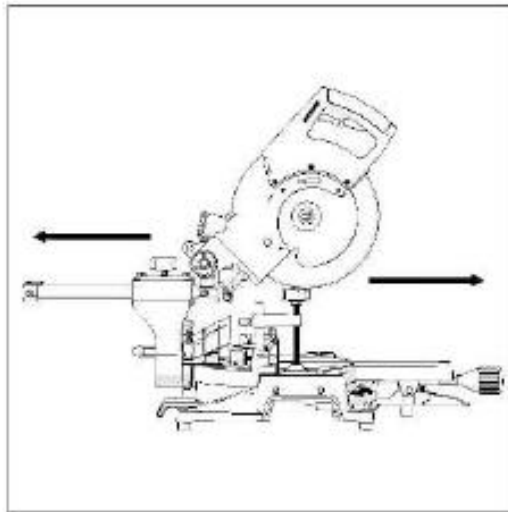

Fig. 26

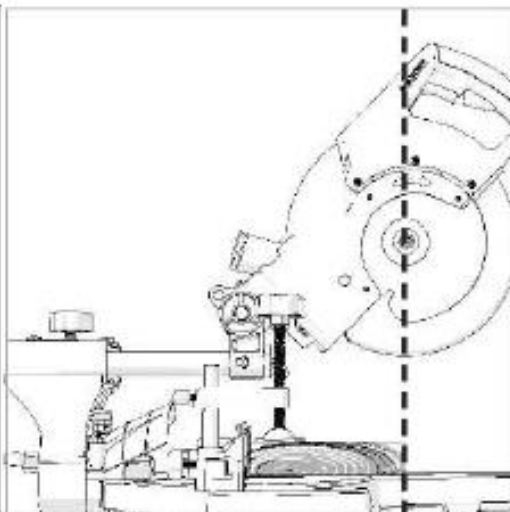

Fig. 27

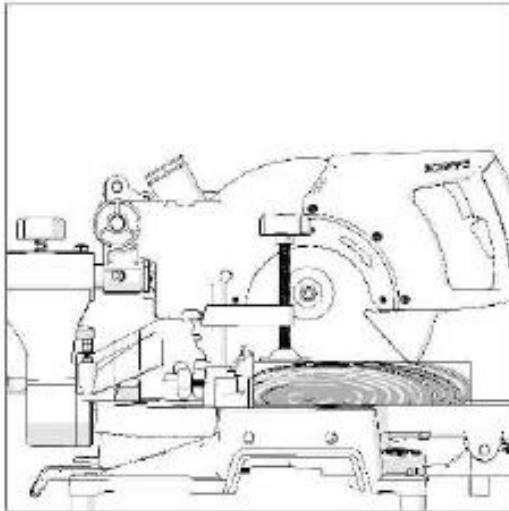

Fig. 28

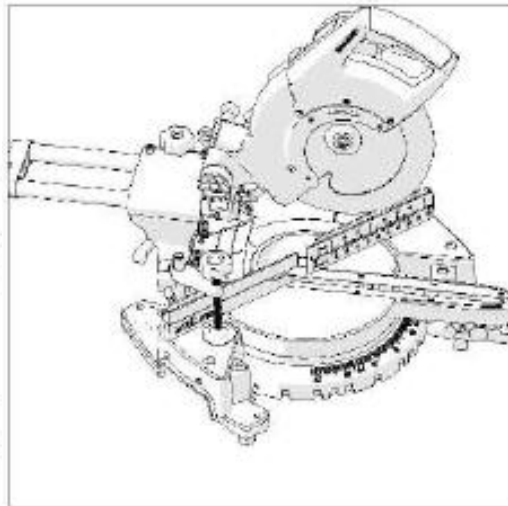

Fig. 29



Fig. 30

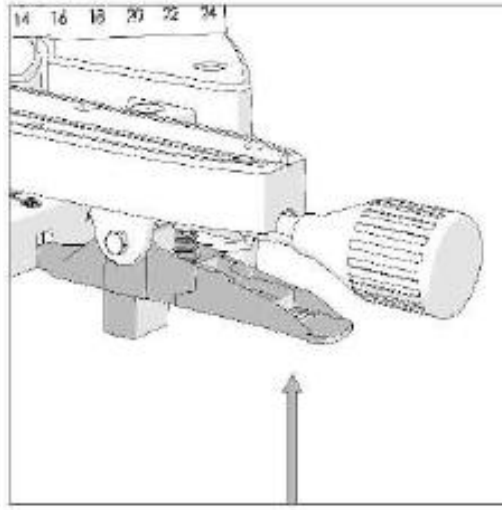

Fig. 31

Należy zawsze przesuwać głowicę tnącą do pozycji tylnej podczas każdego cięcia.
(Rys.28)

Po zakończeniu cięcia należy zwolnić spust i poczekać, aż tarcza przestanie się całkowicie obracać.

Unieś głowicę do góry, a osłonę ostrza opuść całkowicie w dół.

Zablokuj głowicę tnącą w górnej pozycji przed puszczeniem rączki.

OSTRZEŻENIE: Nigdy nie należy przesuwać głowicy tnącej i obracającego się ostrza w swoją stronę podczas zaznaczania cięcia. Przy uruchomionej funkcji przesuwu ostrze może automatycznie przesunąć się w górę obrabianego przedmiotu, powodując silny odrzut.

Przed przystąpieniem do cięcia przesuwnej głowica tnąca powinna być zawsze ustawiona jak opisano powyżej.

Cięcie pod skosem

(Rys.29)

Stół obrotowy urządzenia się obracać pod kątem 45°.

Ograniczniki ustawione są przy kątach 45°, 30°, 22.5° i 15°, zarówno w lewo jak i w prawo. Cięcia ukośne jest możliwe z lub bez posuwu.

Poluzować uchwyt blokady cięcia ukośnego (Rys.30), obracając go w lewo.

Podnieść dźwignię blokady ogranicznika. (Rys.31)

Obrócić stół obrotowy do pożądanego kąta – w urządzenie jest wbudowana skala kątowa.

Dokręcić uchwyt blokady cięcia ukośnego po ustawieniu kąta.

Uwaga: Zaleca się dokręcenie uchwyty blokady cięcia ukośnego, nawet, gdy uruchomiana została dźwignia blokady ogranicznika.

Cięcie pod skosem - przechylenie głowicy tnącej

Cięcie pod skosem (Rys.32) jest wykonane za pomocą stołu obrotowego ustawionego pod kątem 0°.

Uwaga: Być może konieczne będzie wyregulowanie górnej części ogranicznika, aby zapewnić odpowiedni odstęp dla ruchomej głowicy tnącej.

Głowica tnąca może być przechylona z normalnej pozycji 0° (pozycja prostopadła) do maksymalnego kąta 45° w lewo. Cięcie pod kątem jest możliwe z lub bez posuwu.

Aby przechylić głowicę tnącą w lewo należy:

Poluzować dźwignię blokady skosu. (Rys.33)

Przechylić głowicę tnącą do wymaganego kąta. W celu odpowiedniego ustawienia należy użyć wbudowanej skali. (Rys. 34)

Dokręcić dźwignię blokady skosu po wybraniu odpowiedniego kąta cięcia.

Uwaga: Dźwignia blokady skosu wyposażona pozwala na dowolną regulację. Zmiana pozycji dźwigni może być konieczna, aby nie doszło do kontaktu pomiędzy dźwignią oraz innymi elementami urządzenia pod wybranym kątem.

Aby zmienić położenie:

Podnieś dźwignię i obrócić do wybranej pozycji/

Zwolnij dźwignię

Po zakończeniu cięcia należy:

Zwolnić przełącznik ON/OFF i poczekać, aż ostrze przestanie się obracać.

Podnieść głowicę do góry i opuść osłonę.

Zmienić pozycję głowicy do pozycji wyjściowej.

Dokręcić dźwignię blokady skosu.

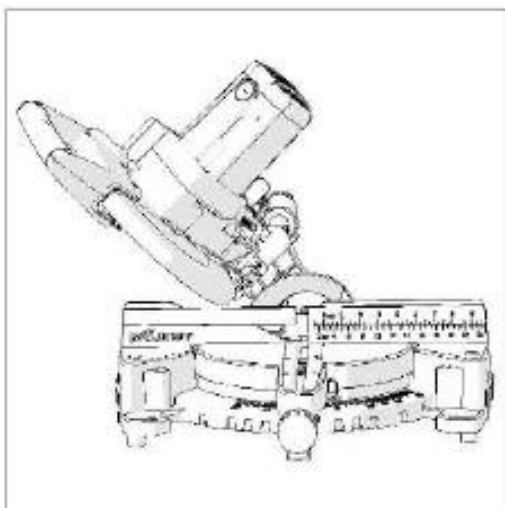

Fig. 32

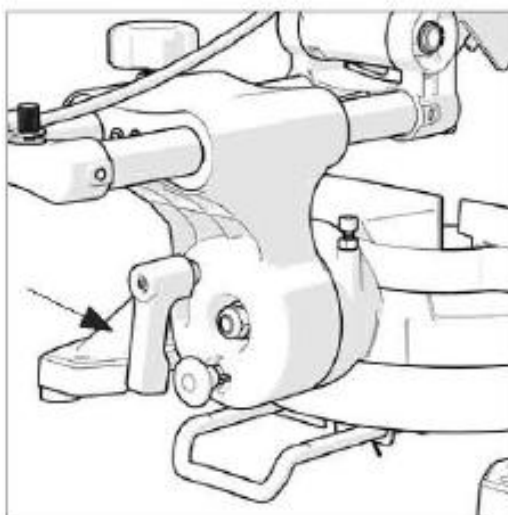

Fig. 33

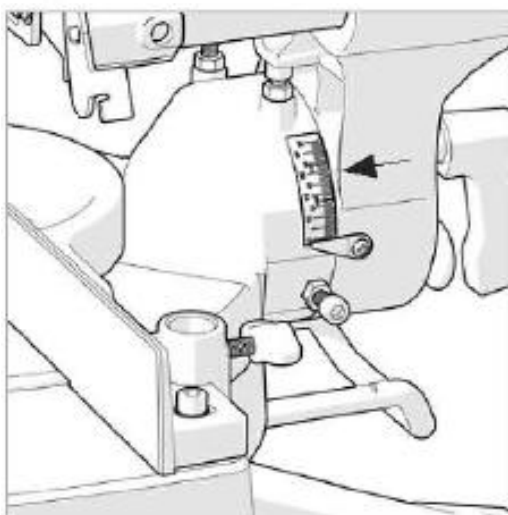

Fig. 34

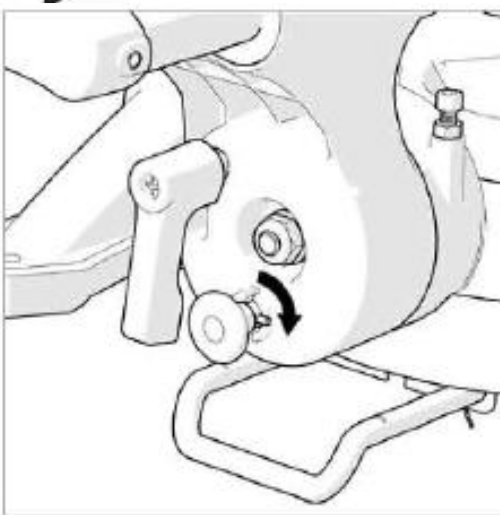

Fig. 35

CIĘCIE LISTEW

Ustawienie sworznia:

Wyciągnij sworzeń.

Obróć go wykonując 1/4 obrotu (**Fig.35**)

Przesuń sworzeń do wewnętrznej pozycji.

Przechyl głowicę tnącą pod kątem 33.9° i dokręć uchwyt blokady skosu.

Upewnij się, że ustawienie cięcia zostało prawidłowo wykonane na stole obrotowym przed dokonaniem cięcia.

Po zakończeniu operacji cięcia, należy cofnąć głowicę tnącą do położenia pionowego oraz wyciągnąć sworzeń cięcia listew.

(6.6)

CIĘCIE ZŁOŻONE

(Rys.36)

Cięcie złożone to połączenie cięcia prostopadłego pod kątem i ukosowego.

Gdy wymagane jest cięcie złożone, należy ustawić pozycje urządzenia do cięcia pod kątem i cięcia ukosowego, jak opisano w poprzedniej części.

Urządzenie umożliwia również cięcie złożone z przesuwem. Należy zawsze upewnić się, że przesuwające się ostrze nie ma kontaktu z ogranicznikami oraz innymi częściami urządzenia.

Jeżeli to konieczne należy dokonać regulacji górnej lewej części ogranicznika.

CIĘCIE WYGIĘTEGO MATERIAŁU

(Rys.37)

Przed rozpoczęciem cięcia, należy sprawdzić, czy obrabiany przedmiot nie jest wygięty. Jeżeli tak to należy go umieścić w urządzeniu tak jak pokazano na Rys. 37.

(6.7) Usuwanie zakleszczonego materiału

Wyłącz urządzenie.

Poczekaj, aż ostrze całkowicie się zatrzyma

Odłącz pilarkę od gniazda zasilającego.

Ostrożnie usuń zacięty materiał z urządzenia.

Sprawdź stan i działanie osłony bezpieczeństwa.

Sprawdź, czy nie doszło do jakiegokolwiek innego uszkodzenia urządzenia, np. czy nie doszło do uszkodzenia ostrza.

Uszkodzone części muszą być wymienione na nowe przez wykwalifikowanego specjalistę.

Przed rozpoczęciem pracy należy dokładnie sprawdzić urządzenie.

(6.8) Podpieranie długich przedmiotów

Wolny koniec długich elementów należy podierać na tej samej wysokości co stół roboczy urządzenia.



Fig. 36

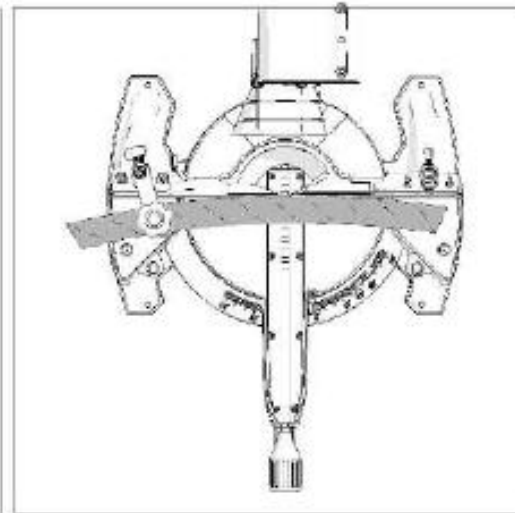

Fig. 37

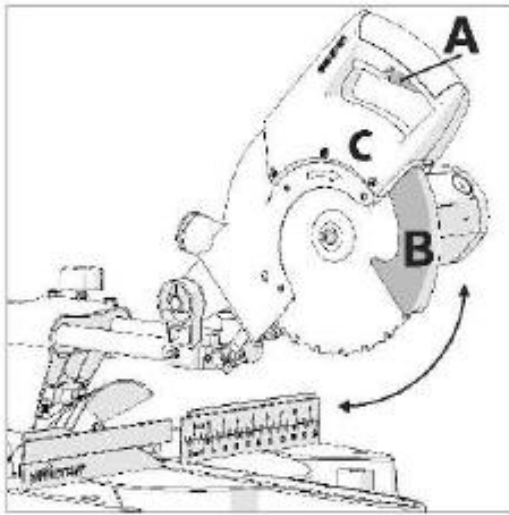

Fig. 38

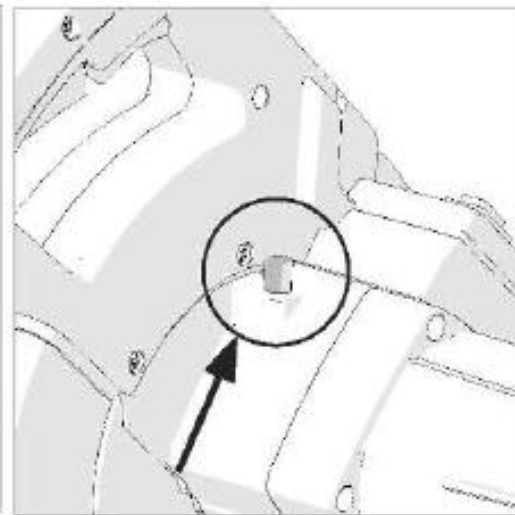

Fig. 39

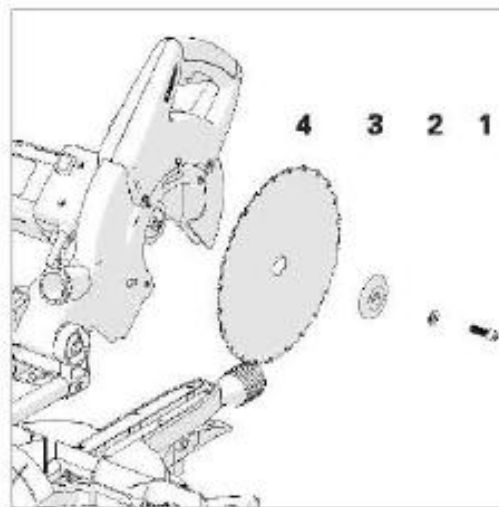

Fig. 40

Montaż i demontaż ostrza

UWAGA: Montaż i demontaż ostrza należy wykonywać tylko i wyłącznie przy odłączonej wtyczce urządzenia od gniazda zasilającego.

UWAGA: Należy używać tylko oryginalnych ostrzy lub zalecanym przed producenta urządzenia.

Upewnij się, że maksymalna prędkość obrotowa ostrza jest większa niż prędkość obrotowa silnika.

Uwaga: Zaleca się stosowanie rękawic ochronny podczas obchodzenia się z ostrzem oraz podczas montażu lub wymiany ostrza.

Upewnij się, głowica tnąca znajduje się w górnym położeniu.

Naciśnij spust blokady ostrza (38a) i obrócić dolną osłonę tarczy (38b) do górnej osłony tarczy. (38c)

Naciśnij przycisk blokady wału w celu jego zablokowania (39)

Za pomocą dołączonego klucza, należy poluzować śrubę wału i zdjąć podkładkę i zewnętrzne ostrze oraz ostrze z wału. (40)

Uwaga: Aby odkręcić śrubę wału należy ją przekręcić do w prawo. W celu dokręcenia należy kręcić w lewo.

Upewnij się, że ostrze oraz kołnierz ostrza są czyste i wolne od wszelkich zanieczyszczeń. Wewnętrzny kołnierz ostrza powinien być pozostawiony na miejscu. W celu przeprowadzenia czynności czyszczących należy go zdemontować. Zamontuj nowe ostrze. Upewnij się, że strzałka kierunku obrotów na tarczy odpowiada kierunkowi ruchu wskazówek zegara na górnej osłonie.

Uwaga: Ostrze powinno być zawsze skierowany w dół przodem do pilarki.

Zamontować zewnętrzny kołnierz tarczy, podkładkę i śrubę wału.

Zablokował wał i przykręcić śrubę przy użyciu umiarkowanej siły, ale nie zbyt mocno.

Upewnij się, klucz regulacyjny jest usunięcie przed uruchomieniem urządzenia.

Przed użyciem urządzenia upewnij się, osłona tarczy jest sprawna.

Uwaga: Wkładki zmniejszające otwór ostrza należy używać zgodnie z instrukcjami producenta.

(6.9) Worek na pył

Worek na pył może być przymocowany do odpowiedniego wyjścia w tylnej części urządzenia. Worek jest przeznaczony do użycia podczas cięcia materiałów drewnianych.

Podłącz worek na pył do odpowiedniego wylotu w tylnej części urządzenia i zabezpiecz za pomocą odpowiednich zacisków. (Rys. 41)

Uwaga: W celu uzyskania lepszej efektywności pracy należy opróżniać worek, gdy będzie pełny w 2/3 pojemności. Zawartość worka należy wyrzucić w sposób bezpieczny dla

środowiska. Podczas opróżniania zawartości worka może okazać się potrzebna maska przeciwpyłowa.

Uwaga: W razie potrzeby można również podłączyć urządzenie odsysające pył. W celu podłączenia takiego urządzenia należy postępować zgodnie z instrukcjami producenta.

UWAGA: Nie wolno używać worka na pył podczas cięcia materiałów metalowych.

Zatyczka przyłącza odsysania pyłu

Podczas cięcia materiałów metalowych należy użyć zaślepki do zakrycia otworu przyłącza.

Podłączając odpowiednie urządzenie odsysające należy pamiętać, aby rura (w przypadku jej podłączenia) posiadała średnicę min. 30mm.

BELKI WSPIERAJĄCE OBRABIANY PRZEDMIOT

(Rys.42)

Belki podtrzymujące obrabiany przedmiot mogą być przymocowane do urządzenia po każdej jego stronie. Należy poluzować śrubę mocującą wspornik znajdującą się w górnej przedniej części podstawy urządzenia.

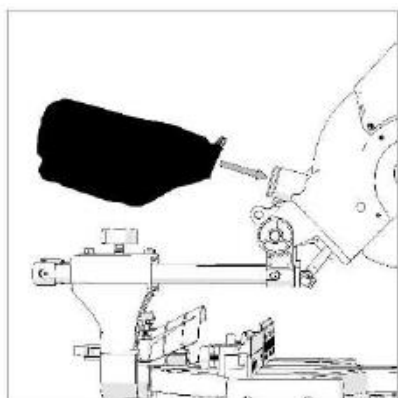

Fig. 41

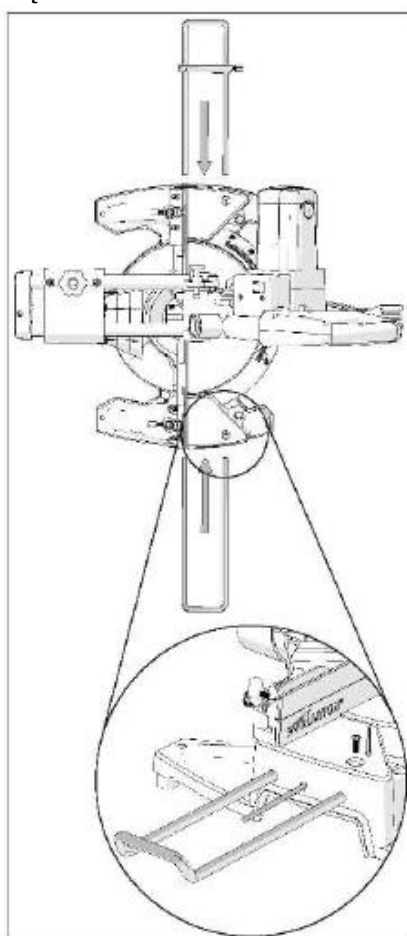

Fig. 42

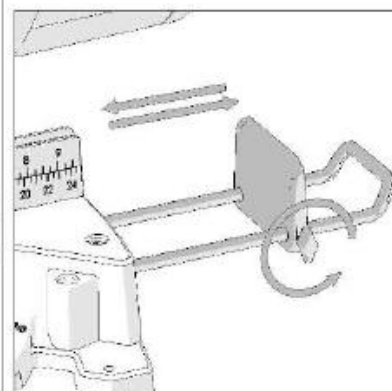

Fig. 43

Włóż belki wspierające w odpowiednie otwory w podstawie urządzenia. Wciśnij do oporu, aby mieć pewność, że zostały w odpowiedni sposób zamontowane.

Następnie dokręć śrubę mocującą
Powtórz powyższe czynności, aby zamocować belkę wspierającą po lewej stronie.

Aby usunąć belkę wspierającą, wystarczy poluzować śrubę mocującą i usunąć belki z otworów.

Cięcie powtarzane (Rys.43)

Zastosowanie funkcji powtarzania cięcia może znacznie ułatwić operatorowi wykonanie powtarzalnych cięć. Gdy wymagane jest cięcie wielu kawałków materiału o tej samej długości, funkcja ta zagwarantuje precyzyjność oraz lepszą wydajność pracy..

Montaż ogranicznika do cięcia powtarzanego

Należy poluzować śruby ogranicznika cięcia powtarzanego, aby ramiona belki wspierającej przechodziły przez otwory w ograniczniku.

Ustaw ogranicznik, a następnie dokręć śruby, aby zminimalizować ruch.

Zamocuj wspornik do podstawy maszyny postępując zgodnie z instrukcjami opisanymi powyżej.

Uwaga: Ogranicznik można regulować poprzez poluzowanie śrub mocujących.

Zaślepka wylotu pyłu (jeśli jest na wyposażeniu)

Zaślepkę należy umieścić w wylocie pyłu podczas cięcia materiałów metalowych.

Zastosowanie dodatkowej rury w układzie odsysania (jeśli jest na wyposażeniu)

Podłączając odpowiednie urządzenie odsysające należy pamiętać, aby rura (w przypadku jej podłączenia) posiadała średnicę min. 30mm.

CZYNNOŚCI BEZPIECZEŃSTWA

	Opis	Tak
Przesuw	Przesuw jest zamontowany w urządzeniu i jest sprawny	
Mechanizm blokujący	Zamontowany i sprawdzono mechanizm blokujący	
Mechanizm blokujący ukos	Zamontowany i sprawdzono mechanizm blokujący	
Przewód zasilający	Przewód nie jest uszkodzony i w prawidłowy sposób podłączony	
Ostrze	Kierunek obrotów tarczy zgadza się ze strzałką na urządzeniu	
Osłony bezpieczeństwa	Sprawne i nieuszkodzone osłony bezpieczeństwa. Głowica tnąca zabezpieczona z opuszczoną osłoną.	
Zasilanie	Napięcie w gnieździe zasilającym zgodne z napięciem urządzenia. Wtyczka pasuje do gniazda.	

Montaż	- Urządzenie umieszczone lub przymocowane do stołu roboczego - Urządzenie zamocowane na płycie przymocowanej do stołu roboczego - Urządzenie umieszczone na odpowiednim stojaku.	
Dostępne miejsce	Wystarczająca przestrzeń do pracy z długimi i nietypowymi przedmiotami.	
Miejsce pracy	Miejsce pracy jest czyste, suche i uporządkowane oraz odpowiednio oświetlone.	

Należy sprawdzić wszystkie powyższe czynności i je zaznaczyć w powyższej tabeli przed uruchomieniem urządzenia.

KONSERWACJA

Uwaga: Wszelkie prace konserwacyjne mogą być przeprowadzane TYLKO gdy urządzenie jest WYŁĄCZONE i odłączone od zasilania.

Regularnie sprawdzaj, czy wszystkie zabezpieczenia i osłony są sprawne. Nie wolno używać urządzenia jeżeli jego sprzęt zabezpieczający lub osłony są uszkodzone.

Wszystkie łożyska w silniku są nasmarowane. Nie jest wymagane dodatkowe smarowanie tych części.

Użyj czystej, lekko wilgotnej ściereczki do czyszczenia plastikowych elementów urządzenia. Nie wolno stosować rozpuszczalników ani podobnych produktów, które mogłyby uszkodzić elementy plastikowe.

OSTRZEŻENIE: Nie wolno czyścić urządzenia poprzez wkładanie ostrych przedmiotów do otworów w obudowie urządzenia.

Otwory wentylacyjne urządzenia powinny być czyszczone przy użyciu sprężonego powietrza.

Nadmierne iskrzenie może wskazywać na obecność zanieczyszczeń w silniku lub zużycie szczotek węglowych. W takim przypadku należy wymienić szczotki. Wymiana taka powinna być dokonana przez wykwalifikowanego specjalistę.

Wkładki stołowe

Urządzenie jest wyposażone we wkładki stołowe. W przypadku zużycia należy je wymienić.

Aby wymienić wkładki stołowe należy:

Usunąć śruby mocujące jedną z wkładek stołu.

Podnieść wkładkę ze stołu.

Usunąć wszelkie zanieczyszczenia, które mogły nagromadzić się pod wkładką.

Zamontować nową wkładkę i przykręcić śrubami.

Powtórzyć proces po drugiej stronie.

Sprawdź, czy wszystkie śruby mocujące są dobrze dokręcone.

Ochrona środowiska



Produkty elektryczne nie mogą być wyrzucane wraz z odpadami domowymi. Należy je składować w przeznaczonych do tego punktach recyklingowych. Prosimy o kontakt z lokalnymi władzami w celu uzyskania informacji na temat składowania urządzeń elektrycznych.

UPOWAŻNIONY PRZEDSTAWICIEL PRODUCENTA:

FOREINTRADE SP. Z O.O., Grochowska 341 lok. 174; 03822 Warszawa

BUDOWA URZĄDZENIA



LISTA CZĘŚCI ZAMIENNYCH

Nr	Opis	Ilość	Nr	Opis	Ilość
1	śruba ST4x16	8	75	zacisk 38	1
2	tylna osłona	1	76	Podkładka	1
3	śruba ST4x8	2	77	ostrze $\varnothing 250 \times \varnothing 30 \times 36T$	1
4	śruba M5x27	6	78	Podkładka	1
5	Obudowa	1	79	Podkładka	1
6	Twornik	1	80	śruba M8X18(lewa)	1
7	śruba ST4x60	2	81	śruba M6X14	3
8	łożysko 608	1	82	osłona $\varnothing 6$	2
9	osłona szczotek	2	83	podkładka płaska $\varnothing 6$	2
10	osłona szczotek	2	84	element urządzenia	1
11	szczotka	2	85	Zacisk	1
12	Wirnik	1	86	śruba ST4x12	1
13	łożysko 6000	1	87	Pierścień	4
14	element urządzenia	1	88	element urządzenia	2
15	element łożyska	1	89	śruba ST4x10	7
16	Podkładka	1	90	osłona $\varnothing 4$	2
17	kondensator 0.22 μ F	1	91	element osłony łożyska	2
18	dolny uchwyt	1	92	Pierścień	3
19	element urządzenia	1	93	łożysko kulkowe	3
20	osłona przewodu	1	94	element urządzenia	1
21	Wtyczka	1	95	nakrętka M6	2
22	zacisk przewodu	1	96	płaska podkładka $\varnothing 6$	4
23	Skrzynka	1	97	element urządzenia $\varnothing 10$	2
24	sprężyna (1)	2	98	element urządzenia	1
25	Sprężyna	2	99	pokrętło blokujące	3

26	element urządzenia	2	100	element urządzenia	1
27	element urządzenia	1	101	element urządzenia	1
28	przełącznik 10 (8) A	1	102	element urządzenia	1
29	przełącznik lasera	1	103	element urządzenia	1
30	górnny uchwyt	1	104	Uchwyt	1
31	śruba ST5x16	4	105	zacisk 16	2
32	Ośłona	1	106	śruba M6X22	3
33	Uchwyt	1	107	Ośłona	1
34	element urządzenia	1	108	śruba M6X10	2
35	śruba M4x8	6	109	zespół lasera	1
36	Rama	1	110	śruba M3X10	3
37	nakrętka M6	3	111	laser	1
38	śruba M6X25	3	112	element urządzenia	1
39	sprężyna regulacji głębokości	1	113	Sprężyna	1
40	pokrętło regulacji głębokości	1	114	element urządzenia	1
41	nakrętka M6	2	115	osłona 7	1
42	element urządzenia	1	116	sprężyna	1
43	Sprężyna	1	117	długa oś	1
44	sprężyna	1	118	Sprężyna	1
45	Sprężyna	1	119	element urządzenia \varnothing 3X16	1
46	element urządzenia 3*20	1	120	Uszczelnienie	1
47	Oś	1	121	pokrętło zaciskowe	1
48	Ogranicznik	1	122	śruba M6X16	1
49	Śruba	1	123	Skala	1
50	element urządzenia 1	1	124	skala	1
51	element urządzenia	1	125	śruba M4x12	10

52	element urządzenia 2	1	126	element urządzenia	1
53	śruba	1	127	śruba M10X45	1
54	element urządzenia	1	128	Oznaczenie	1
55	Uszczelka	1	129	element urządzenia	1
56	element urządzenia	1	130	Tarcza	1
57	element urządzenia	1	131	śruba M6x40	1
58	element urządzenia	2	132	uchwyt	1
59	śruba	1	133	zacisk 5	1
60	śruba	1	134	dźwignia zaciskowa	2
61	łożysko 607	1	135	dźwignia zaciskowa	1
62	zacisk 12	1	136	Klucz	1
63	osłona 12	1	137	Klucz	1
64	element urządzenia	1	138	Śruba	2
65	Wrzeciona	1	139	Podstawa	1
66	klucz płaski 4x4x10	1	140	element urządzenia	1
67	Przekładnia	1	141	element urządzenia	4
68	zacisk 32	1	142	element urządzenia 4	5
69	łożysko 6002	1	143	element urządzenia	2
70	zespół łożyska	1	144	element urządzenia	1
71	śruba M4x12	4	145	Dźwignia	1
72	śruba M3x5	1	146	element urządzenia	1
73	Sprężyna	1	147	klucz S=6	1
74	osłona ochronna	1			

DEKLARACJA ZGODNOŚCI

Według ISO/IEC Guide 22 i EN 45014

Upoważniony przedstawiciel producenta: FOREINTRADE SP. Z O.O.

Adres upoważnionego przedstawiciela: Grochowska 341 lok. 174, 03822 Warszawa

DEKLARUJEMY, ŻE PRODUKT JEST ZGODNY Z NORMAMI EUROPEJSKIMI

Nazwa Produktu: Pilarka ukosowa (oznaczona znakiem towarowym Kraft&Dele)

Model (oznaczenia handlowe): KD3010

Dane produktu: Moc: 1500W

Napięcie: 230V

Deklaracja:

Wyrób do którego odnosi się niniejsza deklaracja spełnia wymagania Dyrektyw WE:

1. 2014/30/EU EMC Directive
2. 2011/65/UE ROHS 2 Directive
3. 2000/14/WE Noise Emission Directive

Według norm:

EN 55014-1:2017; EN 55014-2:2015; EN 61000-3-2:2014; EN 61000-3-11:2000; EN50581:2012; EN ISO 3744:2011

Certyfikat o numerze E8A 067721 0122 Rev.00 wydany przez TUV SUD Product Service GmbH (Ridlerstrasse 65, 80339 Munich, Germany) z dnia 27.02.2019.

Osoba odpowiedzialna za prowadzenie dokumentacji technicznej: Ma Dong Hui, Grochowska 341 lok. 174, 03822 Warszawa

Warszawa, Ma Dong Hui, 26.05.2016