

# ***KRAFT&DELE***

PROFESSIONAL

INSTRUKCJA OBSŁUGI

Tłumaczenie instrukcji oryginalnej

**POMPA DO WODY**

**BOOSTER**

**KD5271**

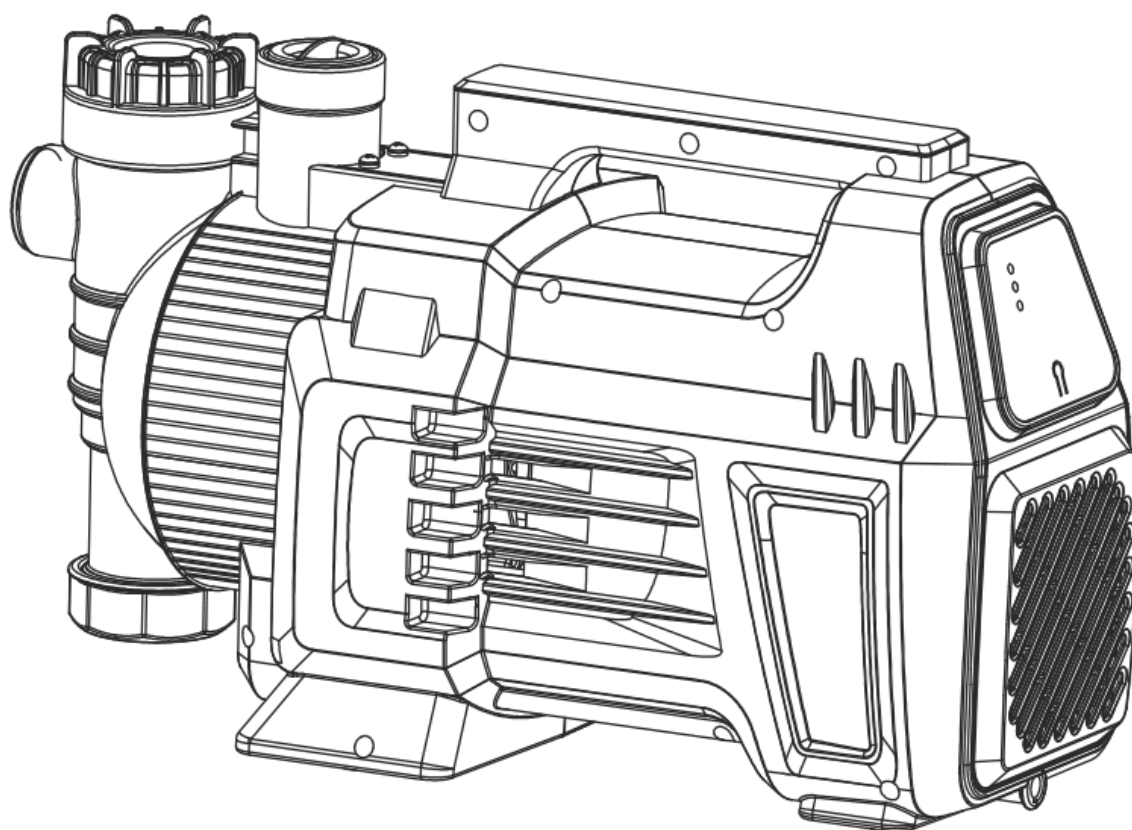

## **OSTRZEŻENIE:**



**Niebezpieczeństwo! Przeczytaj instrukcję, aby zmniejszyć ryzyko zapytania.**

**UWAGA** – Ta pompa została oceniona pod kątem stosowania wyłącznie z wodą

**OSTRZEŻENIE** – Ryzyko porażenia prądem. Pompa ta nie została sprawdzona pod kątem użytkowania na basenach ani w obszarach miejskich.

**OSTRZEŻENIE** – Aby zmniejszyć ryzyko porażenia prądem elektrycznym, należy instalować urządzenie wyłącznie w obwodzie zabezpieczonym wyłącznikiem różnicowoprądowym (GFCI).



Z tego urządzenia mogą korzystać dzieci w wieku od 8 lat oraz osoby o ograniczonej sprawności fizycznej, sensorycznej lub umysłowej, a także osoby nieposiadające doświadczenia i wiedzy, pod warunkiem, że znajdują się pod nadzorem lub otrzymały instrukcje dotyczące bezpiecznego korzystania z urządzenia i rozumieją wynikające z tego zagrożenia. Dzieciom nie wolno bawić się urządzeniem. Bez nadzoru dzieci nie mogą czyścić urządzenia ani wykonywać prac konserwacyjnych na poziomie użytkownika.

### **Ciecze, które można pompować:**

Pompa może być używana do pompowania WODY CZYSTEJ, takiej jak woda gruntowa i deszczówka, woda wodociągowa oraz woda zawierająca chlor.

**WAŻNE!** Pompa ogrodowa nie nadaje się do pracy ciągłej (np. w zastosowaniach przemysłowych, w trybie ciągłym). Nie wolno pompować cieczy żrących, łatwopalnych, agresywnych lub wybuchowych (takich jak benzyna, benzyna ekstrakcyjna lub rozcieńczalnik nitro), wody morskiej ani żywności. Temperatura cieczy nie może przekraczać 35°C.

#### **1. Przepisy bezpieczeństwa**

Odpowiednie informacje dotyczące bezpieczeństwa znajdują się w załączonej broszurze. Niebezpieczeństwo! Należy przeczytać wszystkie przepisy i instrukcje bezpieczeństwa. Wszelkie błędy w przestrzeganiu przepisów i instrukcji bezpieczeństwa mogą skutkować porażeniem prądem, pożarem i/lub poważnymi obrażeniami. Zachowaj wszystkie przepisy i

instrukcje bezpieczeństwa w bezpiecznym miejscu do wykorzystania w przyszłości.

## 2. Wprowadzenie produktu

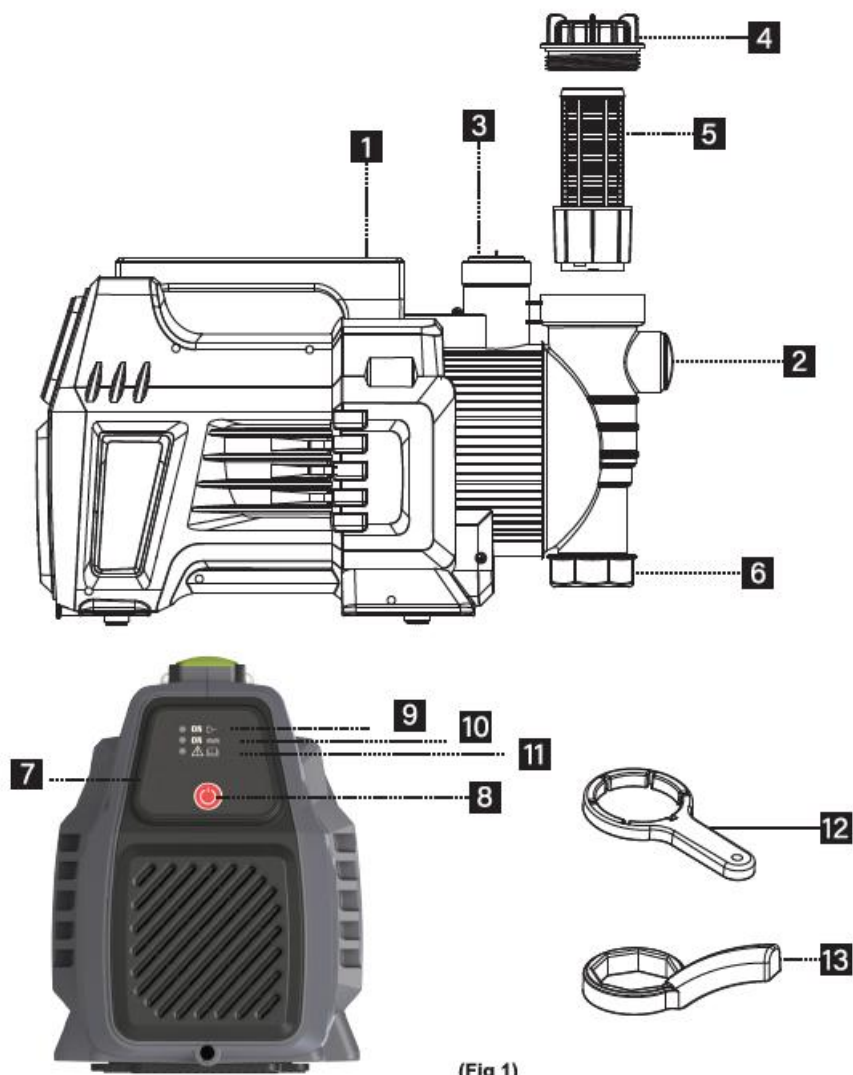

(Fig 1)

1. Uchwyt do przenoszenia 2. Wlot wody 3. Wylot wody 4. Otwór wlewu wody 5. Filtr wstępny 6. Śruba spustowa 7. Panel sterowania 8. Włącznik zasilania 9. Zielona dioda LED 10. Żółta dioda LED 11. Czerwona dioda LED 12. Klucz do filtra wstępnego 13. Klucz do śruby spustowej

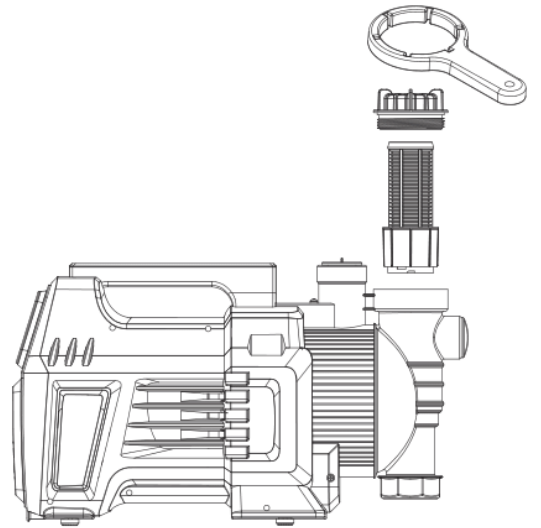
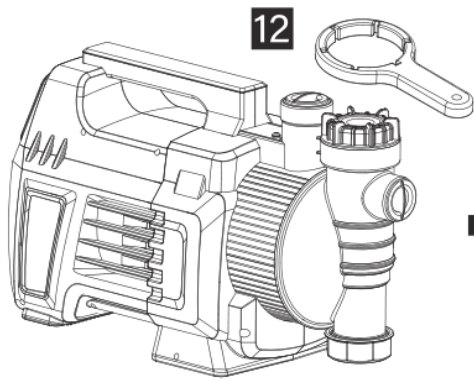

(Fig 2)

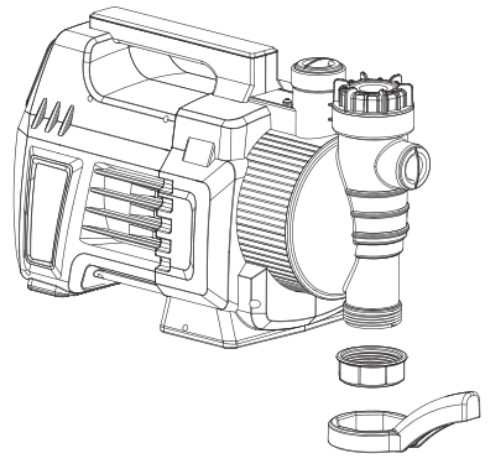
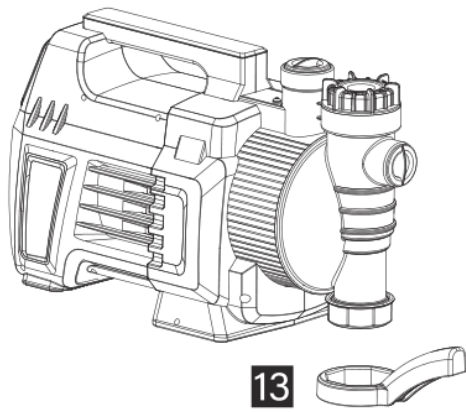

(Fig 3)

### 3.Montaż

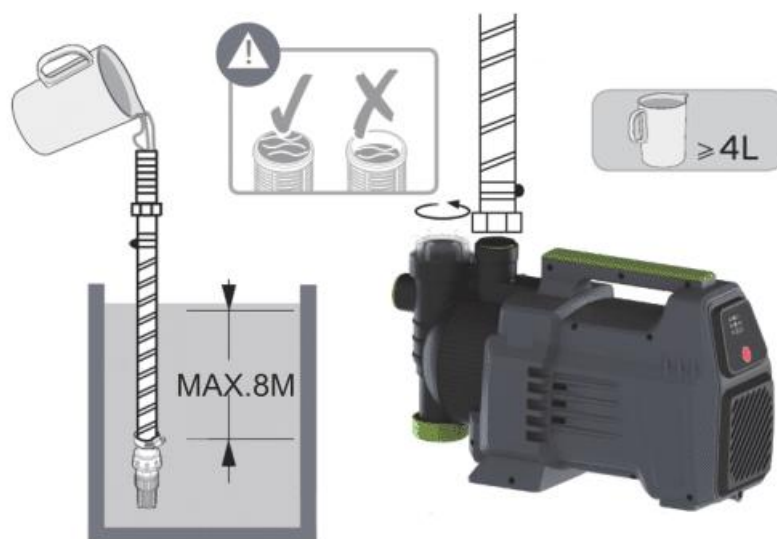

1. Otwórz pokrywę filtra za pomocą klucza.
2. Napełnij komorę filtra i wąż ssący wodą przed zalaniem.
3. Mocno dokręć pokrywę filtra za pomocą klucza.

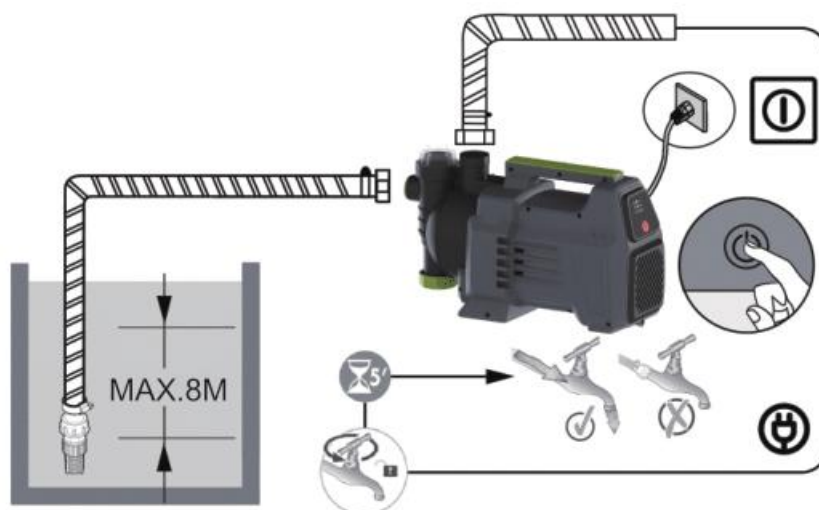

4. Podłącz wtyczkę do gniazdka i włącz zieloną lampkę, a następnie naciśnij przełącznik, aby włączyć pompę.

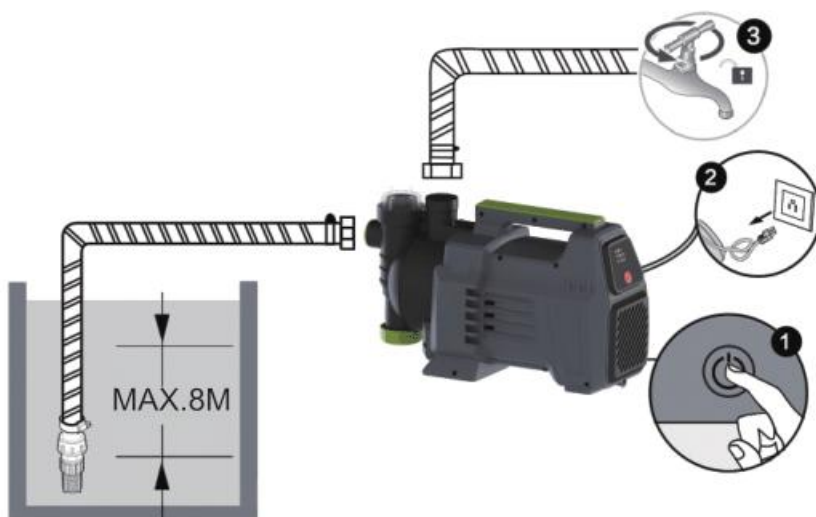

1. Po zakończeniu pompowania naciśnij ponownie włącznik, aby zatrzymać pompowanie. Pompa przejdzie w tryb czuwania (czerwona kontrolka będzie migać).
2. Wyjmij wtyczkę z gniazdka.
3. Zakręć kran.

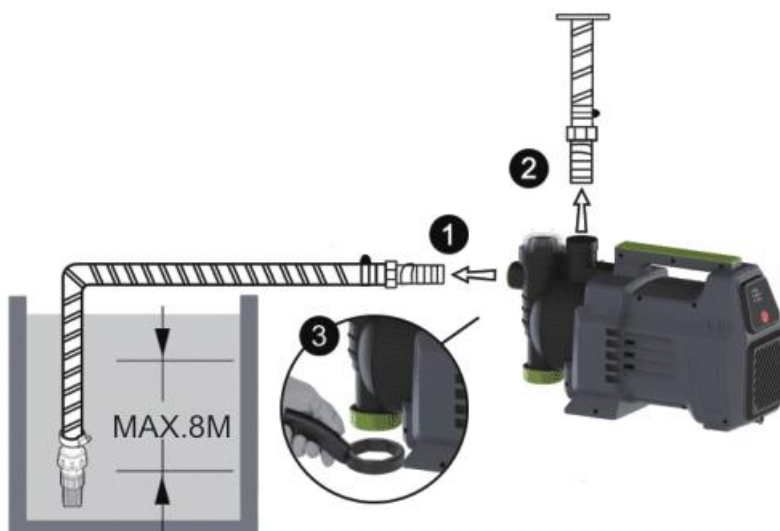

4. Zdejmij wąż ssący i wąż wylotowy.
5. Otwórz korek spustowy, aby spuścić resztki wody z obudowy pompy.
6. Na koniec spuść całą pozostałą wodę z korpusu pompy..

## **NIEBEZPIECZEŃSTWO**

Urządzenie i materiał opakowaniowy nie są zabawkami. Nie pozwalaj dzieciom bawić się plastikowymi torbami, foliami ani małymi elementami. Istnieje niebezpieczeństwo połknięcia lub uduszenia!

- Pompa ogrodowa
- Oryginalna instrukcja obsługi
- Instrukcje bezpieczeństwa

### **4. Prawidłowe użycie:**

#### **Aplikacje:**

- Nawadnianie terenów zielonych, grządek warzywnych i ogrodów.
- Obsługa zraszaczy trawnikowych.
- Do poboru wody ze stawów, strumieni, zbiorników na deszczówkę, cystern na deszczówkę i źródeł.
- Do dostarczania wody użytkowej

#### **MEDIA TRANSPORTOWE:**

- Do pompowania czystej wody (wody słodkiej), wody deszczowej lub lekkiej piany/wody użytkowej.
- Maksymalna temperatura cieczy nie może przekraczać +35°C, jeśli urządzenie jest stale używane.
- Nie używać urządzenia do pompowania cieczy łatwopalnych, gazowych lub wybuchowych.
- Należy również unikać cieczy zawierających substancje ściernie (piasek).
- Urządzenie nie jest przeznaczone do pompowania wody pitnej..

Sprzęt należy używać wyłącznie zgodnie z jego przeznaczeniem. Każde inne użycie jest uznawane za niewłaściwe. Użytkownik/operator, a nie producent, ponosi odpowiedzialność za wszelkie szkody lub obrażenia powstałe w wyniku tego. Nasz sprzęt nie został zaprojektowany do użytku komercyjnego, rzemieślniczego ani przemysłowego. Nasza gwarancja traci ważność, jeśli urządzenie jest używane w celach komercyjnych, rzemieślniczych, przemysłowych lub do celów równoważnych.

## 5. Dane techniczne

Podłączenie sieciowe:	230V/50Hz
Maksymalna wydajność pompowania:	4700l/h
Maksymalna wysokość ssania:	10m
Maksymalna temperatura wody:	+35°C
Maks. ciśnienie tłoczenia:	5bar
Przyłącze ssące/wylotowe:	G1"
Pobór mocy:	1500W
Maks. wysokość podnoszenia:	50m
Rodzaj ochrony:	IPX4

### 5. Przed uruchomieniem sprzętu:

Przed podłączeniem urządzenia do zasilania sieciowego należy upewnić się, że dane na tabliczce znamionowej są zgodne z danymi sieciowymi.

Zasadniczo zalecamy stosowanie filtra wstępnego i zestawu ssącego z węzłem ssącym, kłatką ssącą i zaworem zwrotnym, aby zapobiec długim okresom zasysania i niepotrzebnym uszkodzeniom pompy spowodowanym przez kamienie i twarde ładunki.

### Podłączenie przewodu dolotowego:

- Przymocuj wąż ssący (zalecany 1 cal 25 mm lub większy) z tworzywa sztucznego ze spiralnym wzmocnieniem do przyłącza ssącego z gwintem wewnętrznym G1 cala urządzenia bezpośrednio lub za pomocą gwintowanej złączki.
- Używany wąż ssący powinien być wyposażony w zawór wlotowy. Jeśli zawór wlotowy nie może być użyty, na przewodzie wlotowym należy zainstalować zawór zwrotny.
- Ułóż przewody wlotowe tak, aby wznosiły się od punktu poboru wody do urządzenia. Unikaj umieszczania przewodu wlotowego wyżej niż pompa, ponieważ opóźniłoby to wydostawanie się pęcherzyków powietrza z przewodu wlotowego i utrudniłoby proces zalewania.

- Zamontuj przewody wlotowe i wylotowe w taki sposób, aby nie wywierały żadnego nacisku mechanicznego na urządzenie.
- Zawór wlotowy powinien znajdować się wystarczająco nisko w wodzie, aby zapewnić, że w przypadku spadku poziomu wody urządzenie nie będzie pracować na sucho.
- Nieszczelny przewód wlotowy będzie zasysał powietrze, a tym samym nie będzie zasysał wody.
- Zapobiegaj zasysaniu ciał obcych (piasku itp.). W razie potrzeby zamontuj w tym celu filtr gruboziarnisty.

#### **Podłączenie przewodu odprowadzającego:**

Przewód tłoczny (min. 19 mm  $\frac{3}{4}$ " ) musi być podłączony do 1-calowego złącza przewodu tłoczego z gwintem wewnętrznym NPT urządzenia, bezpośrednio lub za pomocą gwintowanej złączki.

Przy odpowiednim złączu możliwe jest również użycie węża tłoczego o średnicy 13 mm  $\frac{1}{2}$ ". Mniejszy przekrój węża tłoczego skutkuje niższą wydajnością. Podczas zalewania należy całkowicie otworzyć wszystkie mechanizmy odcinające (dysze rozpylające, zawory itp.) w przewodach ciśnieniowych, aby powietrze mogło swobodnie uchodzić.

#### **Połączenia elektryczne:**

Podłącz urządzenie do gniazdka 230 V 50 Hz z uziemieniem i bezpiecznikiem co najmniej 30 A.

Wbudowany termostat chroni silnik przed przeciążeniem i zablokowaniem. Pompa jest automatycznie wyłączana przez termostat w przypadku przegrzania i włączana ponownie automatycznie po ostygnięciu..

## **6. Operacja**

### **Włącz:**

Po podłączeniu wtyczki do gniazdka, włącz zasilanie i zaświeci się zielona lampka.

### **Włączanie/wyłączanie:**

Włączanie: Naciśnij przycisk (8), aby uruchomić pompę w trybie automatycznym.

Wyłączanie: Naciśnij ponownie przycisk (8), aby przełączyć pompę w tryb czuwania.

W trybie automatycznym pompa wyłączy się, jeśli przepływ wody nie będzie trwał dłużej niż 10 sekund. Gdy tylko ciśnienie wody odpowiednio spadnie, pompa włączy się ponownie.

### **Zabezpieczenie przed pracą na sucho:**

#### **Pompa wyposażona jest w czujnik, który zapobiega pracy pompy na sucho.**

W przypadku braku ciśnienia i przepływu pompa pracuje przez 30 sekund, a następnie zatrzymuje się. Pompa przechodzi w tryb zabezpieczenia przed suchobiegiem, następnie zatrzymuje się na 1 sekundę i ponownie zaczyna pracować. Druga pętla jest taka sama, pracuje przez 30 sekund i zatrzymuje się na 10 sekund. Po przejściu do trzeciej pętli pompa pracuje przez 30 sekund, a następnie automatycznie przechodzi w tryb gotowości.

Podczas trzech powyższych pętli, pracujących przez 30 sekund i zatrzymujących się na 10 sekund, jeśli pompa wykryje przepływ lub ciśnienie, jednostka sterująca wyłącza zabezpieczenie przed suchobiegiem i przechodzi w tryb automatyczny.

### **Wyświetlacz kontrolny LED:**

Zielona dioda LED (9) świeci – urządzenie jest włączone

Żółta dioda LED (10) świeci – gdy pompa zaczyna pracować (narasta ciśnienie), gdy przestaje pracować (osiągnięte zostaje ciśnienie maksymalne), dioda LED gaśnie.

Czerwona dioda LED (11) świeci światłem ciągłym – podczas pętli zabezpieczających przed suchobiegiem, gdy pompa się zatrzymuje.

Czerwona dioda LED (11) miga – urządzenie wyłącza się (tryb czuwania)

## **7. Wymiana przewodu zasilającego.**

### **Niebezpieczeństwo!**

**Jeśli kabel zasilający tego urządzenia jest uszkodzony, musi zostać wymieniony przez producenta, serwis posprzedażny lub podobnie przeszkolony personel, aby uniknąć niebezpieczeństwa.**

#### **8. Czyszczenie, konserwacja i zamawianie części zamiennych:**

Urządzenie jest praktycznie bezobsługowe. Aby zapewnić długą żywotność, zalecamy jednak regularną kontrolę i konserwację produktu.

Niebezpieczeństwo! Przed przystąpieniem do jakichkolwiek prac konserwacyjnych należy odłączyć urządzenie od zasilania (wyciągnąć wtyczkę z gniazdka).

Opróżnianie pompy (rys. 3)

W przypadku ryzyka mrozu oraz przed dłuższymi okresami nieużytkowania (np. przechowywaniem w okresie zimowym) należy całkowicie opróżnić urządzenie..

1. Odkręć śrubę spustową (6) załączonym kluczem (13) i spuść wodę z urządzenia.
2. Przepłucz urządzenie czystą wodą.
3. Przed ponownym uruchomieniem należy ponownie dokręcić śrubę spustową (6) kluczem (13), aby zapobiec zasysaniu powietrza przez pompę..

Czyszczenie wkładu filtra wstępnego (rys. 1, 2):

- Regularnie czyść wkład filtra wstępnego i w razie potrzeby wymień go.
- Wykręć śrubę filtra wstępnego (4) i wyjmij filtr wstępny (5) (rys. 1, 2)
- Nie używaj ściernych środków czyszczących ani benzyny do czyszczenia filtra wstępnego.
- Filtr wstępny należy czyścić, stukając nim o płaską powierzchnię. W przypadku uporczywych zabrudzeń, najpierw oczyść go wodą z mydłem, a następnie spłucz czystą wodą i pozostaw do wyschnięcia.
- Montaż odbywa się w odwrotnej kolejności..



## 9. Utylizacja i recykling:

Sprzęt jest dostarczany w opakowaniu, aby zapobiec jego uszkodzeniu podczas transportu. Surowiec w tym opakowaniu nadaje się do ponownego wykorzystania lub recyklingu. Sprzęt i jego akcesoria są wykonane z różnych materiałów, takich jak metal i plastik. Nigdy nie umieszczaj uszkodzonego sprzętu w domowych śmietnikach. Jeśli nie wiesz, gdzie znajduje się taki punkt zbiórki, zapytaj w lokalnym urzędzie..

## 10. Składowanie

Przechowuj sprzęt i akcesoria w ciemnym i suchym miejscu w temperaturze powyżej zera. Idealna temperatura przechowywania wynosi od 5 do 30°C. Przechowuj elektronarzędzie w oryginalnym opakowaniu.

Jeśli urządzenie jest wyjęte na okres zimowy, przepłucz je wodą, całkowicie opróżnij i pozostaw do wyschnięcia.

Sprzęt musi być całkowicie opróżniony przed wystawieniem na działanie mrozu.

Po dłuższych przestojach upewnij się, że wirnik obraca się prawidłowo, krótko włączając i wyłączając pompę..

## 11.Przewodnik rozwiązywania problemów

USTERKA	PRZYCZYNA	ROZWIĄZENIE
Silnik nie uruchamia się	Brak napięcia sieciowego Zablokowany wirnik pompy - termostat wyłączony	Sprawdź napięcie Zdemontuj i wyczyść pompę
Brak dopływu	Zawór wlotowy nie jest zanurzony w wodzie Komora pompy nie jest podłączona do wody Powietrze w przewodzie wlotowym jest szczelne Zawór wlotowy jest nieszczelny Zablokowany filtr siatkowy (zawór wlotowy). Przekroczona maksymalna wysokość ssania.	Zanurz zawór wlotowy w wodzie. Napełnij wlot wodą. Upewnij się, że przewód wlotowy jest zamknięty. Wyczyść zawór wlotowy. Wyczyść filtr siatkowy. Sprawdź wysokość ssania.
Niewystarczająca szybkość dostarczenia	Zbyt wysoka wysokość ssania Zabrudzony filtr siatkowy Szybko spadający poziom wody Wydajność pompy obniżona z powodu zanieczyszczeń	Sprawdź wysokość ssania Wyczyść filtr siatkowy Umieść wąż ssący głębiej Wyczyść pompę i wymień zużyte części
Pompa przełącznika termostatycznego	Przeciążenie silnika – tarcie spowodowane również przez substancje obce, co?	Zdemontuj i wyczyść pompę. Zapobiegaj zasysaniu obcych substancji (filtr)



## DEKLARACJA ZGODNOŚCI

Według ISO/IEC Guide 22 i EN 45014

**Producent:** FOREINTRADE S.A

**Adres producenta:** Janówek, ul.Modrzewiowa 54 05-555 Tarczyn

**DEKLARUJEMY, ŻE PRODUKT JEST ZGODNY Z NORMAMI EUROPEJSKIMI**

**Nazwa Produktu:** Pompa do wody (oznaczona znakiem towarowym Kraft&Dele)

**Model (oznaczenia handlowe):** KD5271

**Deklaracja:**

Wyrób do którego odnosi się niniejsza deklaracja spełnia wymagania Dyrektyw WE:

1. 2006/95/EC Low Voltage Directive
2. 2011/65/UE ROHS 2 Directive
3. 2000/14/WE Noise Emission Directive

**Według norm:**

EN 60335-1:2012+A11+A13+A1+A14+A2+A15

EN IEC 60335-2-41:2021+A11

EN 62233:2008

EN ISO 12100:2010

Osoba odpowiedzialna za prowadzenie dokumentacji technicznej: Ma Dong Hui, Janówek, ul.Modrzewiowa 54 05-555 Tarczyn

Ma Dong Hui, tarczyn, 26.08.2025