

# **KRAFT&DELE**

**PILARKA TARCZOWA 185MM  
KD1522**

**INSTRUKCJA OBSŁUGI**  
Tłumaczenie instrukcji oryginalnej



**KD1522**

## **Ogólne informacje dotyczące bezpieczeństwa**



Zapoznaj się ze wszystkimi instrukcjami znajdującymi się w niniejszej instrukcji obsługi

Nieprzestrzeganie wszystkich instrukcji znajdujących się poniżej może prowadzić do porażenia prądem elektrycznym, pożaru i/lub poważnych obrażeń. Pojęcie 'urządzenie elektryczne' znajdujące się w ostrzeżeniach w niniejszym dokumencie oznacza urządzenie elektryczne podłączone do źródła zasilania elektrycznego za pomocą przewodu zasilającego lub urządzenie elektryczne zasilane bateriami (bezprowadowe).

### **1. Miejsce pracy**

- a) Miejsce pracy powinno być czyste, uporządkowane i dobrze oświetlone. Zanieczyszczone oraz ciemne miejsca mogą być przyczyną wypadków.
- b) Nie używaj urządzeń elektrycznych w środowisku zagrożonym wybuchem, w obecności płynów łatwopalnych, gazów lub pyłu. Urządzenie elektryczne wytwarzają iskry elektryczne, które mogą spowodować zapłon pyłu lub oparów.
- c) Nie dopuszczaj dzieci i osób postronnych do miejsca pracy. Pilnuj, by dzieci i inne osoby Cię nie rozpraszały, gdyż może dojść do zagrożenia dla operatora urządzenia.

### **2. Bezpieczeństwo w zakresie elektryczności**

- a) Wtyczki urządzenia muszą pasować do gniazd zasilających. W żadnym wypadku nie wolno modyfikować wtyczki. Stosowanie oryginalnych elementów zasilających (wtyczki, gniazda) zapewniają większe bezpieczeństwo niż jakiegokolwiek modyfikowane elementy.
- b) Unikaj dotykania uziemionych elementów, jak na przykład rury, grzejniki, piece i chłodziarki. Istnieje podwyższone ryzyko porażenia prądem, jeżeli Twoje ciało jest uziemione.
- c) W żadnym wypadku nie wolno wykorzystywać przewodu zasilającego do noszenia, przesuwania lub odłączenia od gniazda urządzenia. Przewód zasilający nie może znajdować się w pobliżu źródeł ciepła, olejów, ostrych krawędzi oraz części ruchomych. Uszkodzone lub przedłużane przewody zasilające zwiększają ryzyko porażenia prądem
- d) Podczas korzystania z urządzenia na zewnątrz, należy stosować przedłużacze przeznaczone do pracy na zewnątrz. Użycie nieodpowiedniego przewodu podczas pracy na wolnym powietrzu może prowadzić do porażenia prądem.

### **3. Bezpieczeństwo osobiste**

- a) Zawsze zachowuj uwagę. Koncentruj się na swojej pracy. Postępuj rozsądnie. Nie używaj maszyny, gdy jesteś zmęczony lub znajdujesz się pod wpływem leków, alkoholu lub innych używek. Każdy moment nieuwagi może być przyczyną poważnego wypadku.
- b) Noś wyposażenie ochronne i zawsze korzystaj z okularów bezpieczeństwa. Stosowanie odpowiednich środków ochrony osobistej dla danego typu urządzenia

oraz wykonywanej pracy (np. maska przeciwpyłowa, odzież antypoślizgowa, kask bezpieczeństwa lub ochraniacze uszu) zmniejsza ryzyko zranienia.

c) Unikaj niezamierzonego uruchomienia urządzenia. Przed podłączeniem wtyczki urządzenia do gniazda zasilającego, upewnij się, że włącznik na urządzeniu jest wyłączony. Chwyatanie urządzenia w pobliżu przełącznika zasilania podczas przenoszenia może doprowadzić do wciśnięcia przełącznika oraz poważnego wypadku.

d) Przed uruchomieniem urządzenia usuń wszelkie klucze regulacyjne. Klucz lub jakiegokolwiek inne narzędzie pozostawione na ruchomych częściach urządzenia może być przyczyną wypadku.

e) Utrzymuj stabilną postawę. Utrzymuj stabilną postawę, by nie stracić równowagi w pozycji roboczej.

f) Stosuj odpowiednią odzież ochronną. Należy zawsze nosić ochraniacze na uszy.

Nie noś luźnej odzieży ani biżuterii, gdyż mogą one zostać pochwycone przez obracające się elementy urządzenia. Jeżeli operator ma długie włosy, należy zakładać specjalną siatkę ochronną.

g) W przypadku, gdy maszyna jest wyposażona w urządzenia odsysające lub zbierające, należy upewnić się, że są one dobrze i dokładnie przymocowane do maszyny. Wykorzystanie tych urządzeń może zmniejszyć ryzyko niebezpieczeństw związanych z emisją pyłu.

#### **4. Prawidłowe obchodzenie się i obsługa urządzenia elektrycznego**

a) Nie przeciążaj urządzenia. Używaj tylko odpowiedniego urządzenia do danej pracy. Zastosowanie odpowiedniego urządzenia do danego rodzaju wykonywanej pracy będzie bezpieczniejsze i bardziej praktyczne.

b) Nie korzystaj z urządzenia, jeżeli przełącznik nie działa lub jest uszkodzony. Korzystanie z urządzenia z niesprawnym przełącznikiem jest niebezpieczne.

c) Przed dokonaniem jakichkolwiek regulacji, wymiany akcesoria lub odłożeniem urządzenia, należy zawsze odłączyć urządzenie od gniazda zasilającego. Takie środki ostrożności pozwalają na uniknięcie niezamierzonego uruchomienia urządzenia

d) Urządzenie należy przechowywać z dala od dostępu dzieci. Należy również podjąć wszelkie środki ostrożności, aby jakiegokolwiek inne osoby nie uzyskały dostępu do urządzenia oraz nie korzystały z niego bez odpowiedniej wiedzy i doświadczenia. Urządzenie w rękach osoby niedoświadczonej może być bardzo niebezpieczne.

e) Dokonuj regularnych przeglądów urządzenia. Sprawdź urządzenie pod względem uszkodzeń, płynności pracy elementów obracających się w urządzeniu i innych. W przypadku wykrycia uszkodzenia, urządzenie należy przekazać do naprawy. Użytkowanie urządzenia z uszkodzonymi elementami może być bardzo niebezpieczne.

f) Narzędzia tnące muszą być ostre i czyste. Odpowiednia konserwacja elementów tnących zapewnia odpowiednią wydajność oraz jakość obróbki

#### **5. Serwisowanie**

a) Urządzenie może być serwisowane tylko przez wykwalifikowanego serwisanta. Podczas naprawy lub wymiany należy stosować oryginalne części zamienne. Dzięki temu mamy gwarancję bezpiecznej pracy urządzenia.

## **Dodatkowe informacje bezpieczeństwa**

- a)  ZAGROŻENIE: Trzymać ręce daleko od obszaru cięcia i piły. Trzymać drugą rękę na dodatkowej rączce lub na obudowie silnika. Trzymając urządzenia obiema rękoma można uniknąć skaleczenia podczas pracy.
- b) Nie należy wkładać rąk pod obrabiany przedmiot. Osłona tarczy pod obrabianym materiałem nie chroni przed skaleczeniem.
- c) Głębokość cięcia należy ustawić odpowiednio do grubości obrabianego przedmiotu.
- d) W żadnym wypadku nie wolno przytrzymywać przecinanego przedmiotu ręką, ani trzymać go na kolanach. Obrabiany przedmiot należy umieścić na stabilnej powierzchni. Ważne jest, aby właściwie zamocować obrabiany przedmiot w celu zminimalizowania niebezpieczeństwa w przypadku kontaktu operatorem, zablokowania się ostrza tnącego lub utraty kontroli nad urządzeniem.
- e) Podczas pracy z urządzeniem należy trzymać urządzenie za izolowanego jego elementy. Podczas pracy można natrafić na ukryte przewody elektryczne lub na własny przewód zasilający. W takim przypadku może dojść do porażenia prądem elektrycznym.
- f) Podczas cięcia wzdłużnego należy zawsze używać prowadnicy. Ma to wpływ na zwiększenie precyzji cięcia oraz na zmniejszenie prawdopodobieństwa zablokowania się tarczy.
- g) Należy zawsze stosować ostrza o prawidłowych wymiarach i kształcie otworów mocujących. Ostrza, które nie pasują do uchwytu mocującego będą pracować mimośrodowo, powodując utratę kontroli nad urządzeniem.
- h) Nigdy nie wolno stosować uszkodzonych lub niewłaściwych podkładek lub śrub. Tylko podkładki i śruby, skonstruowane specjalnie dla danego urządzenia zapewniają optymalną wydajność i bezpieczeństwo pracy.

## **Specjalne środki bezpieczeństwa:**

### **Przyczyny odrzutu i czynności mające na celu zapobieganie odrzutowi**

- Odrzut jest nagłą reakcją, spowodowaną zaczepiającą się, zaklinowaną lub niewłaściwie ustawioną tarczą tnącą i prowadzi do nagłego oderwania się pilarki od obrabianego przedmiotu oraz jej ruchu powrotnego w kierunku osoby obsługującej.
- Zaczepienie lub zaklinowanie się tarczy w rzazie prowadzi do jej zablokowania, co powoduje odrzut pilarki w kierunku osoby obsługującej.
- Niewłaściwie ustawienie lub skrócenie tarczy podczas cięcia może spowodować zablokowanie się tylnej krawędzi zębów w obrabianym materiale, następstwem czego będzie wyskoczenie tarczy z rzazu i odbicie pilarki w kierunku osoby obsługującej.

**Odrzut jest wynikiem niewłaściwej użycia urządzenia. Aby zapobiec odrzutowi należy korzystać z urządzenia w sposób opisany w niniejszym podręczniku.**

- a) Pilarkę należy trzymać mocno dwoma rękami. Operator powinien zawsze znajdować się z boku tarczy tnącej, nigdy w jednej linii z operatorem. W

przypadku odrzutu, piła może zostać odrzucona do tyłu. Nie mniej jednak operator ma możliwość kontroli nad siłą odrzutu poprzez zachowanie odpowiednich środków ostrożności.

b) W przypadku zaklinowania się piły tarczowej lub przerwy w pracy należy zwolnić spust i trzymać pilarkę nieruchomo w materiale dopóki tarcza nie zatrzyma się całkowicie. Nie należy nigdy usuwać tarczy z obrabianego przedmiotu, dopóki tarcza całkowicie się nie zatrzyma. W przeciwnym wypadku może wystąpić odrzut. Należy sprawdzić i usunąć przyczynę zaklinowania się tarczy.

c) Jeżeli istnieje konieczność ponownego uruchomienia pilarki z zablokowanym ostrzem w obrabianym przedmiocie należy wyśrodkować tarczę tnącą i skontrolować, czy zęby tarczy nie zahaczyły się o materiał.

d) Duże płyty należy przed obróbką podeprzeć w celu zmniejszenia ryzyka odrzutu, spowodowanego zaklinowaną tarczą tnącą. Duże płyty mogą się ugiąć pod własnym ciężarem. Płyty takie należy podeprzeć z obydwu stron.

e) Nie należy używać tępych lub uszkodzonych tarcz tnących. Tarcze tnące z tępymi lub niewłaściwie ustawionymi zębami powodują zwiększone tarcie oraz mogą prowadzić do zaklinowania się tarczy w materiale i odrzut.

f) Głębokość i kąt cięcia powinny zostać ustawione przed rozpoczęciem pracy z urządzeniem (cięciem). Zmiana ustawienia podczas pracy może doprowadzić do zaklinowania się tarczy tnącej i odrzutu.

g) Należy zachować szczególną ostrożność przy „cięciu wgłębnym” w ścianach lub operowaniu w innych niewidocznych obszarach. Wystające ostrze może mieć kontakt z niewidocznymi elementami, co z kolei może doprowadzić do blokady i odrzutu.

## **Dolna osłona**

a) Przed każdym użyciem urządzenia należy sprawdzić osłonę dolną. Nie wolno używać urządzenia, jeżeli osłona dolna nie porusza się swobodnie lub zbyt wolno. W żadnym wypadku nie wolno blokować lub przywiązywać dolnej osłony w pozycji otwartej. W przypadku upadku urządzenia może dojść do wygięcia osłony dolnej. Podnieś osłonę, używając uchwytu i sprawdź, czy porusza się ona swobodnie i nie dotyka ostrza lub innej części urządzenia przy ustawieniu każdego kąta i głębokości cięcia.







b) Należy sprawdzić funkcjonowanie sprężyny osłony dolnej. Jeżeli osłona lub sprężyna nie działają poprawnie, należy oddać pilarkę do naprawy. Osłona dolna może działać wolno z powodu uszkodzenia części, lepkich osadów lub nawarstwienia wiórów.

c) Osłona dolna może być otwierana tylko ręcznie w przypadku wykonywania specjalnych rodzajów cięć, takich jak „cięcie wgłębne” i „cięcie złożone”. Osłonę dolną należy otwierać przy pomocy uchwytu. Przy wszystkich innych rodzajach prac, osłona dolna powinna uchylać się automatycznie.

d) Przed umieszczeniem pilarki na stole lub podłodze należy upewnić się, że osłona dolna zasłania ostrze. Niezabezpieczona tarcza może być zagrożeniem dla operatora.

## SYMBOLE

Na tabliczce znamionowej urządzenia mogą znajdować się pewne symbole. Są one użyte w celu przekazania określonej informacji użytkownikowi urządzenia. Poniżej znajdują się opisy symboli znajdujących się na urządzeniu oraz na innych jego elementach.

	Należy zapoznać się z instrukcją obsługi.
	Należy nosić okulary ochronne
	Należy nosić sprzęt do ochrony słuchu
	Należy nosić sprzęt do ochrony układu oddechowego
	Produkt II klasy
	Urządzenie zgodne z obowiązującymi normami bezpieczeństwa dyrektyw unijnych

## NALEŻY ZACHOWAĆ NINIEJSZĄ INSTRUKCJĘ

### Dane techniczne:

Napięcie: 230~50Hz

Moc: 2450W

Prędkość bez obciążenia: 5000/min

Rozmiar ostrza: 185mm

Poziom hałasu: LpA:111dB(A) K: 3dB

LwA:122dB(A) K: 3dB

Maksymalna głębokość cięcia pod kątem 90°: 62mm

Maksymalna głębokość cięcia pod kątem 45°: 38mm

Poziom wibracji: 3.263 m/s<sup>2</sup> K: 1.5m/s<sup>2</sup>

## Opis urządzenia

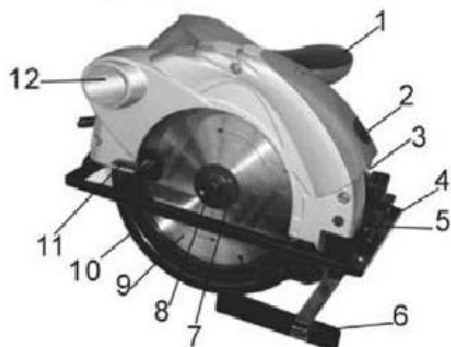

1. Dodatkowa rączka
2. Przełącznik lasera
3. Laser
4. Ślizg
5. Dźwignia blokady prowadnicy kątowej
6. Prowadnica kątowa
7. Zewnętrzny kołnierz
8. Śruba ostrza
9. Ostrze tnące
10. Dolna osłona
11. Dźwignia dolnej osłony
12. Otwór wylotu pyłu
13. Miernik głębokości
14. Przełącznik
15. Blokada przełącznika ON/OFF
16. Rączka
17. Wtyczka z kablem
18. Dźwignia blokująca regulacji głębokości
19. Szczotka węglowa
20. Dźwignia blokująca regulacji kąta
21. Miernik kąta
22. Klucz sześciokątny
23. Klucz

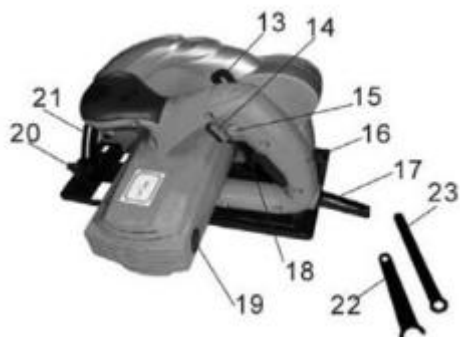

## **MONTAŻ**

**Ważne:** Przed dokonaniem jakichkolwiek prac związanych z montażem lub regulacją należy zawsze odłączyć wtyczkę od gniazda zasilającego.

### **Wymiana ostrza**

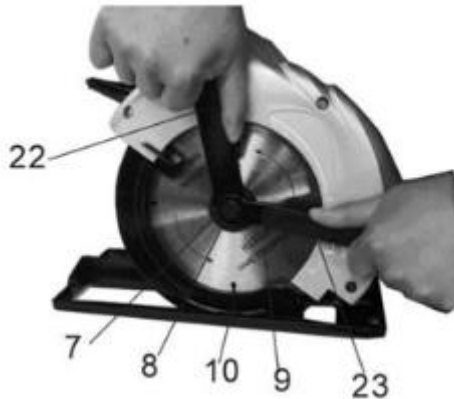

**OSTRZEŻENIE:** Przed dokonaniem jakichkolwiek prac związanych z montażem lub regulacją należy zawsze odłączyć wtyczkę od gniazda zasilającego. Nie wolno używać tarcz ściernych.

1. W celu ułatwienia sobie pracy przy zmianie ostrza zaleca się opuszczenie ślizgu do minimalnej głębokości cięcia.
2. Umieść klucz (22) w otworach zewnętrznego kołnierza (7).
3. Trzymając mocno klucz w miejscu należy odkręcić śrubę blokującą ostrze (8) za pomocą klucza sześciokątnego.
4. Po demontażu śruby zaciskowej ostrza (8) oraz zewnętrznego kołnierza (7) należy zdemontować dolną osłonę (10). Następnie należy wycofać i ostrożnie wyciągnąć ostrze (9).
5. Zamontuj nowe ostrze i postępuj zgodnie z wyżej wymienionymi instrukcjami, ale w odwrotnej kolejności. Upewnij się, że ostrze nie ma kontaktu z innymi elementami urządzenia oraz że obraca się swobodnie.

### **Regulacja głębokości cięcia**

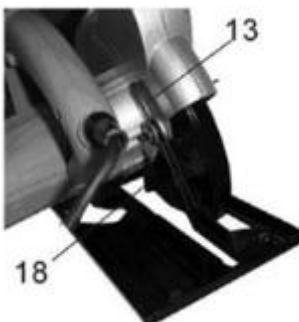

1. Poluźnij dźwignię blokującą regulacji głębokości cięcia (18).
2. Podstawa powinna znajdować się płasko względem krawędzie obrabianego przedmiotu. Następnie należy podnieść urządzenie do momentu ustawienia

ostrza w odpowiedniej pozycji (w odpowiedniej głębokości cięcia). Głębokość cięcia należy ustawiać posiłkując się miernikiem głębokości.

3. Przykręć dźwignię regulacji głębokości cięcia (18).

### **Regulacja kąta**

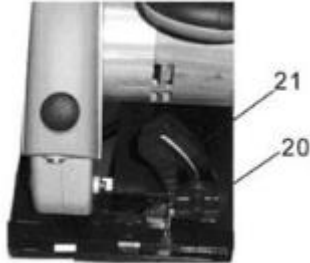

1. Poluźnij blokadę regulacji kąta (20).
2. Ustaw kąt cięcia w zakresie od 0° do 45°.
3. Przykręć blokadę regulacji kąta.

### **Włączanie (ON) / Wyłączenia (OFF).**

Przed uruchomieniem urządzenia upewnij się, że ostrze zostało w prawidłowy sposób zamontowane w urządzeniu oraz, że śruba zaciskowa tarczy jest dokręcona.

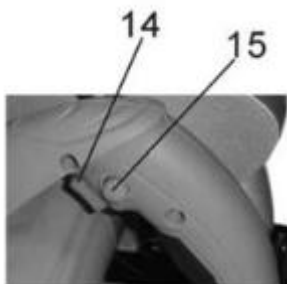

1. Podłącz wtyczkę do gniazda zasilającego.
2. Aby uruchomić pilarkę należy wcisnąć przycisk blokady przełącznika (15) a następnie wcisnąć spust (14).
3. Po zwolnieniu spustu (14) urządzenie zostaje wyłączone.

### **Regulacja cięcia równoległego**



1. Poluźnij blokadę prowadnicy ostrza (5).
2. Wsuń prowadnicę przez otworu w ślizgu, ustawiając na wybranej głębokości.

3. Przykręć śrubę blokującą (6), aby zabezpieczyć prowadnicę w wybranej pozycji.
4. Upewnij się, że prowadnica opiera się od drewno na całej swojej długości. Pozwoli to na dokładne wykonanie cięcia równoległego.

## **LASER**

**Ostrzeżenie:** Zabronione jest kierowanie wiązki lasera bezpośrednio w stronę oczu. Podczas obsługi lasera należy zachować wszelkie środki ostrożności. Laser służy do precyzyjnego ustawienia linii cięcia na obrabianym materiale.



### **Promieniowanie laserowe**

**Zabronione jest kierowanie wiązki lasera w stronę oczu**

**Laser 2 klasy**

**Zgodnie z EN60825-1+A11**

**P<1mW λ = 650nm**

1. Uruchom wiązkę lasera poprzez wciśnięcie włącznika lasera (2).
2. Ustaw wiązkę lasera w miejscu wykonywania cięcia na obrabianym elemencie.
3. Rozpocznij cięcie, powoli przesuwaj pilarkę tarczową do przodu trzymając ją dwiema rękoma. Pamiętaj, aby czerwona linia lasera znajdowała się cały czas w linii cięcia.
4. Wciśnij włącznik lasera ponownie po zakończeniu cięcia. Laser zostanie wyłączony.

UWAGA: Jeżeli po uruchomieniu lasera brak jest wiązki najprawdopodobniej doszło do wyczerpania baterii, które można wymienić po usunięciu osłony baterii (17).

## **OBSŁUGA**

### **Zwykłe cięcie**

1. Uruchamiając urządzenie należy je zawsze trzymać dwoma rękoma – jedną za obudowę a drugą za rączkę. Nigdy nie wolno przeciążać urządzenia – nie wolno wywierać zbyt dużej siły. Pilarkę należy prowadzić w stałym tempie bez używania zbyt dużej siły. Po zakończeniu cięcia poczekaj, aż tarcza tnąca zatrzyma się. Jeżeli nastąpiła przerwa w cięciu należy uruchomić urządzenie, poczekać do momentu osiągnięcia maksymalnej prędkości obrotowej tarczy i dopiero rozpocząć cięcie.
2. Podczas cięcia drewna może dojść do jego unoszenia lub rozrywania włókien dlatego należy przesuwać tarczę powoli, aby zminimalizować ten efekt.

### **Cięcie kieszonkowe**

1. Odłącz wtyczkę od zasilania przed dokonaniem jakichkolwiek regulacji w urządzeniu. Ustaw głębokość cięcia do odpowiedniej grubości obrabianego materiału. Podnieś dolną osłonę używając odpowiedniej dźwigni.

2. W momencie, gdy ostrze znajduje się nad materiałem, który ma zostać przecięty, należy uruchomić pilarkę i poczekać, aż tarcza osiągnie maksymalną prędkość obrotową. Teraz powoli opuszaj ostrze. Gdy ostrze zacznie ciąć obrabiany materiał, należy zwolnić dolną osłonę. Gdy ślizg będzie leżał swobodnie na powierzchni materiału przesuwaj pilarkę do momentu zakończenia cięcia. Następnie poczekaj, aż tarcza się zatrzyma. Nigdy nie odsuwać tarczy, jeżeli nie przestała się obracać, gdyż może dojść do odrzutu obrabianego materiału. Następnie obróć tarczę i dokończ cięcie. Jeżeli to konieczne użyj piłki ręcznej do wykończenia cięcia w narożnikach.

### **Cięcie dużych materiałów**

1. Duże arkusze lub płyty wymagają wsparcia, aby nie dochodziło do wyginania materiału. Niezastosowanie elementów wspierających może doprowadzić do zacinania się ostrza oraz odrzutu.
2. Duże arkusze lub płyty należy podpieierać blisko miejsca cięcia. Upewnij się, że obrabiany przedmiot został umieszczony w taki sposób, aby można było za jednym razem dokonać pełnego i płynnego cięcia. Jeżeli przedmiot, który zamierzamy przeciąć, jest zbyt duży należy użyć dodatkowych elementów wspierających.

### **Konserwacja**

1. Przed dokonaniem jakichkolwiek regulacji bądź prac konserwacyjnych lub czyszczenia należy zawsze odłączyć urządzenie od zasilania. Urządzenie najlepiej jest czyścić przy pomocy sprężonego powietrza. Podczas stosowania sprężonego powietrza należy zawsze nosić okulary ochronne. Pilarkę można także czyścić za pomocą szczotki. Dzięki temu będziemy w stanie usunąć pył oraz części obrabianego przedmiotu.
2. Otwory wentylacyjne urządzenia oraz dźwignie muszą być zawsze czyste i wolne od jakichkolwiek obcych materiałów. Nie wolno czyścić otworów wentylacyjnych poprzez umieszczanie w nich ostrych elementów.
3. Nigdy nie wolno stosować środków chemicznych do czyszczenia elementów plastikowych urządzenia. Zabronione jest używanie benzyny, rozpuszczalników, amoniaku oraz domowych środków czyszczących. W żadnym wypadku nie wolno wykorzystywać powyższych środków do czyszczenia pilarki tarczowej!
4. W przypadku uszkodzenia urządzenia, naprawy mogą być wykonywane tylko przez autoryzowany serwis. Wymiana szczotek powinna również odbyć się w autoryzowanym serwisie naprawczym.
5. Podczas cięcia drewna ostrze będzie się z czasem stępiało. Wyraźną oznaką stępienia ostrza jest potrzeba użycia siły do wykonania cięcia.
6. Urządzenie należy zawsze utrzymywać w czystości.
7. W przypadku uszkodzenia urządzenia bądź któregośkolwiek z jego elementów należy skontaktować się z autoryzowanym serwisem naprawczym lub działem obsługi klienta w celu naprawy i/lub wymiany części.

### **AKCESORIA**

- 3 klucze
- Instrukcja obsługi
- Prowadnica

## BUDOWA URZĄDZENIA I LISTA CZĘŚCI

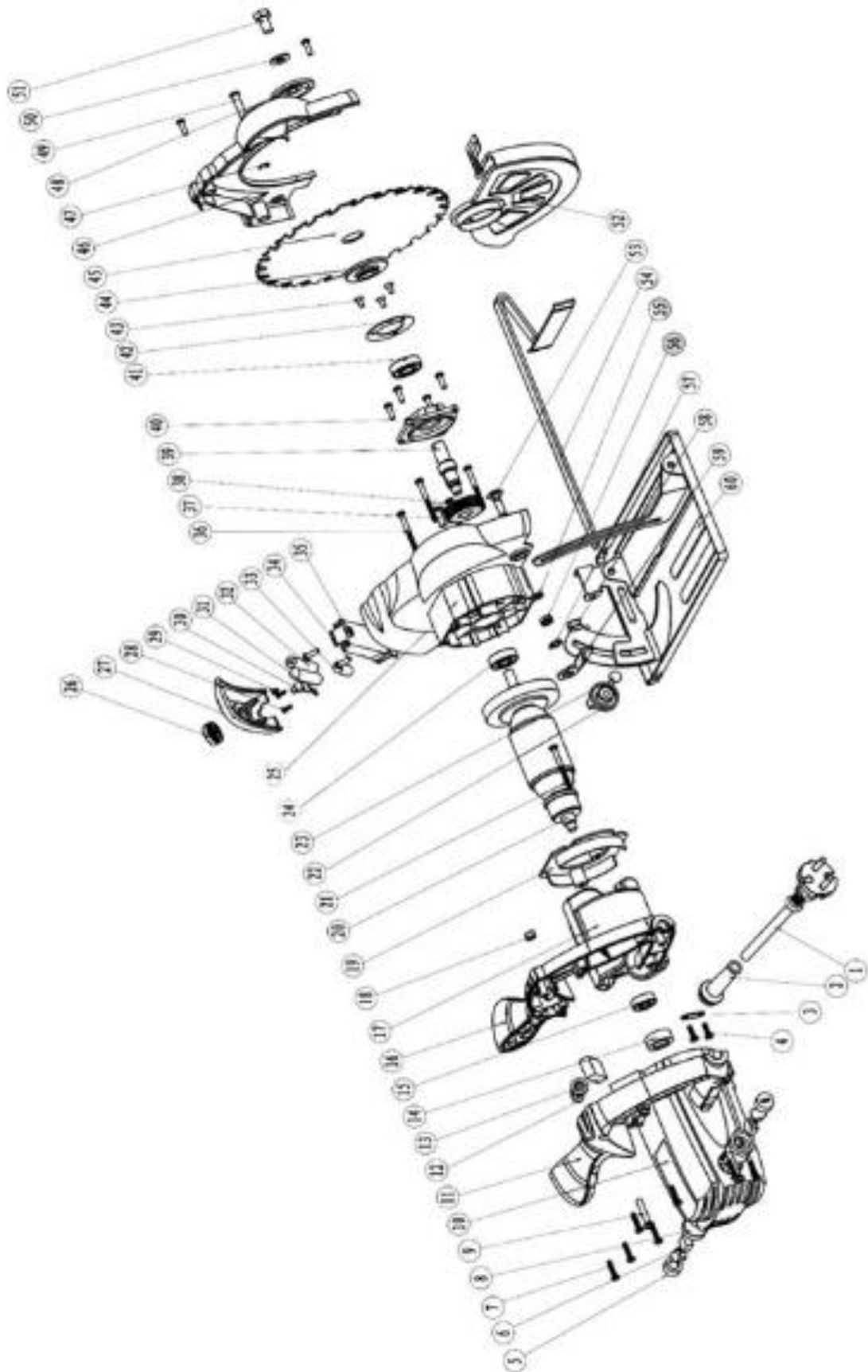

1. Wtyczka	31. Element lasera
2. Osłona przewodu	32. Bateria
3. Element przewodu	33. Głowica lasera
4. Śruba ST4x12	34. Śruba M4x12
5. Osłona szczotki	35. Skrzynka
6. Szczotka węglowa	36. Śruba ST4x45
7. Śruba ST4x16	37. Śruba M6x14
8. Uchwyt szczotki	38. Przekładnia
9. Śruba M5x25	39. Wał przekładni
10. Obudowa	40. Gniazdo łożyska
11. Lewa rączka	41. Łożysko 6001ZZ
12. Element urządzenia	42. Element łożyska
13. Kondensator	43. Śruba M4x8
14. Podkładka	44. Wewnętrzny kołnierz
15. Łożysko 608ZZ	45. Ostrze
16. Prawa rączka	46. Osłona
17. Twornik	47. Podkładka 6
18. Śruba sześciokątna	48. Kołnierz
19. Osłona	49. Osprzęt
20. Wirnik	50. Element urządzenia
21. Śruba ST4x68	51. Śruba M8x16
22. Pokrętło regulacji kąta	52. Osłona
23. Śruba M5x12	53. Śruba M6x20
24. Łożysko 6000ZZ	54. Element urządzenia
25. Obudowa aluminiowa	55. Element urządzenia
26. Przełącznik	56. Nakrętka
27. Osłona lasera	57. Podkładka 10
28. Śruba ST3x8	58. Pokrętło
29. Śruba ST3x4	59. Klucz
30. Włącznik lasera	60. Podstawa



**Produkty elektryczne nie mogą być wyrzucane wraz z odpadami domowymi. Należy je składować w przeznaczonych do tego punktach recyklingowych. Prosimy o kontakt z lokalnymi władzami w celu uzyskania informacji na temat składowania urządzeń elektrycznych.**

**UPOWAŻNIONY PRZEDSTAWICIEL PRODUCENTA:**

Foreintrade Sp. Z o.o.; Grochowska 341 lok.174; 03-822Warszawa



## DEKLARACJA ZGODNOŚCI

Według ISO/IEC Guide 22 i EN 45014

**Upoważniony przedstawiciel producenta:** FOREINTRADE SP. Z O.O.

**Adres upoważnionego przedstawiciela:** Grochowska 341 lok.174; 03822 Warszawa

DEKLARUJEMY, ŻE PRODUKT JEST ZGODNY Z NORMAMI EUROPEJSKIMI

**Nazwa Produktu:** Pilarka ręczna (oznaczona znakiem towarowym Kraft&Dele)

**Model** (oznaczenia handlowe): KD1522 / ML-56315B

**Dane produktu:** Moc: 2450W

Napięcie: 230V

**Deklaracja:**

Wyrób do którego odnosi się niniejsza deklaracja spełnia wymagania Dyrektyw WE:

1. 2006/42/EC Machinery Directive
2. 2011/65/UE ROHS 2 Directive
3. 2000/14/WE Noise Emission Directive

**Według norm:**

EN 60745-1:2009/A11:2010; EN 60745-2-5:2010; EN50581:2012; EN ISO 3744:2011

Certyfikat o numerze M8A 17 08 45787 027 wydany przez TUV SUD Product Service GmbH (Zertifizierstelle, Ridlerstrasse 65, 80339 Munchen, Germany) z dnia 07.08.2017.

Osoba odpowiedzialna za prowadzenie dokumentacji technicznej: Ma Dong Hui, Grochowska 341 lok. 174

03822 Warszawa

Ma Dong Hui, Warszawa, 07.07.2017