

KRAFT&DELE

PROFESSIONAL

SZLIFIERKA KĄTOWA 18V

KD1772 (AG-L0218)

PRO - SERIES

INSTRUKCJA OBSŁUGI

Tłumaczenie instrukcji oryginalnej



ZACHOWAJ NINIEJSZĄ INSTRUKCJĘ OBSŁUGI

Niniejszy dokument zawiera instrukcje w zakresie bezpieczeństwa oraz obsługi oraz informacje na temat gwarancji.

Dokument wraz z dowodem zakupu należy przechowywać w suchym miejscu.

ZESTAW NIE ZAWIERA BATERII ANI ŁADOWARKI



KD1772

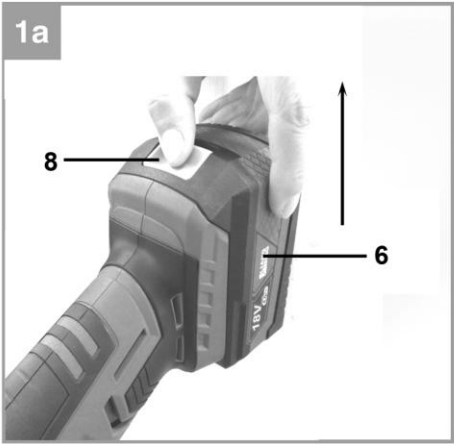
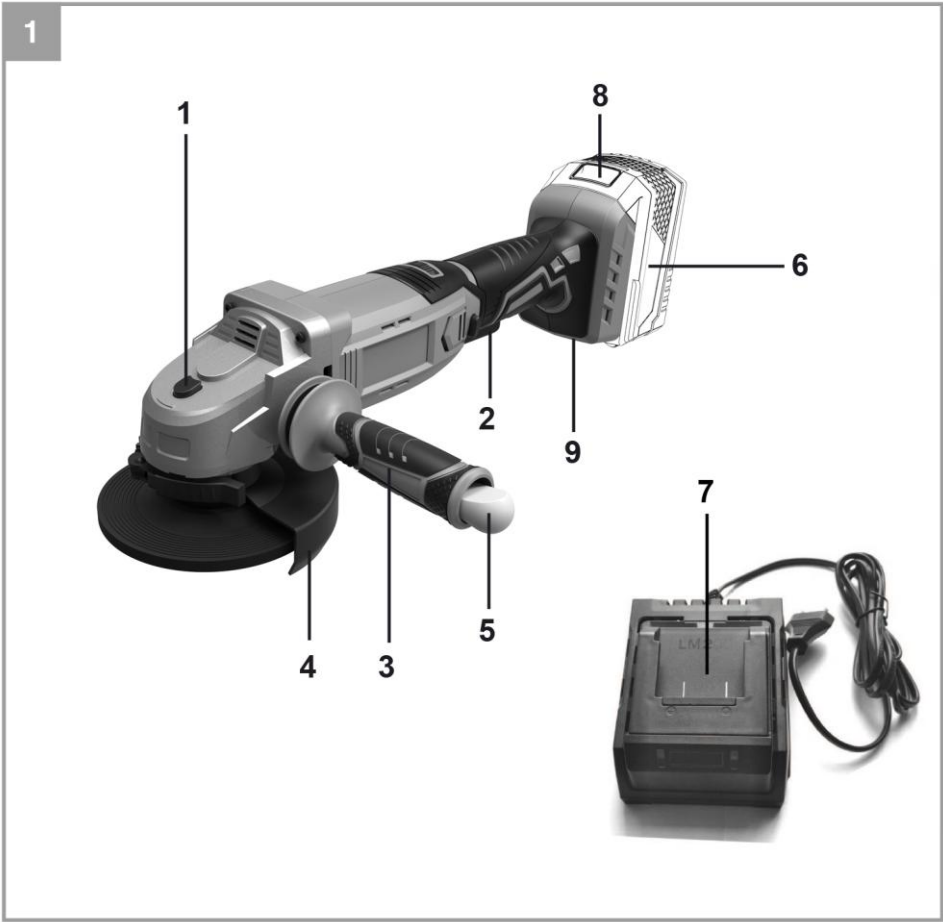

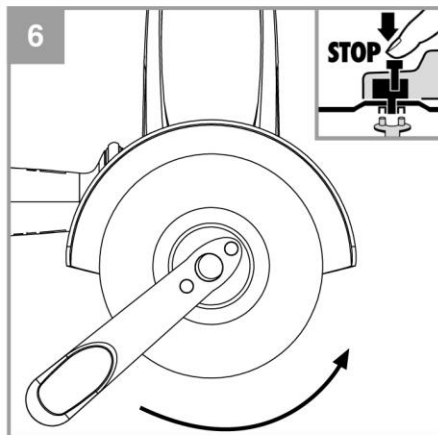
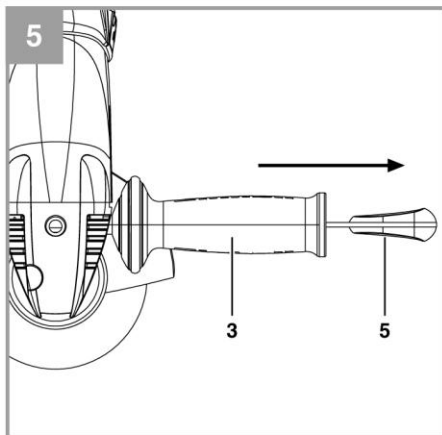
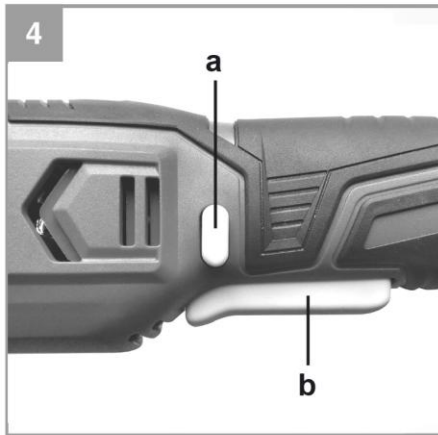
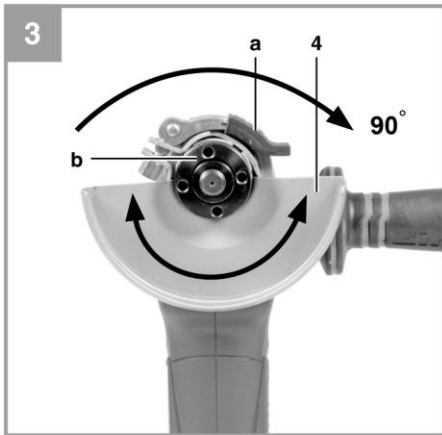
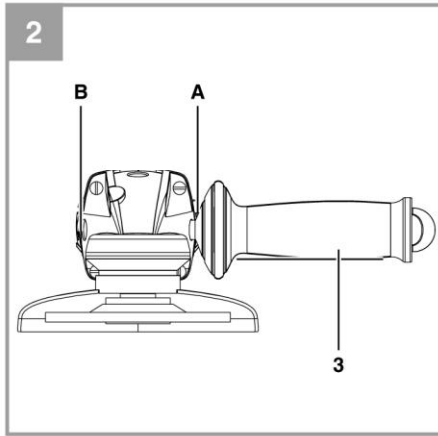

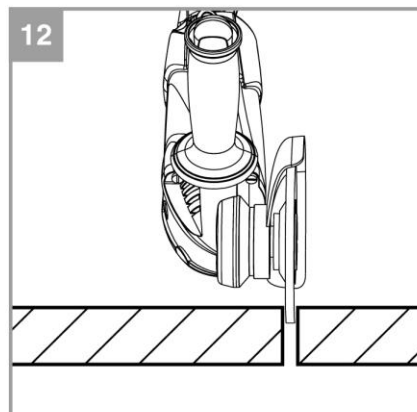
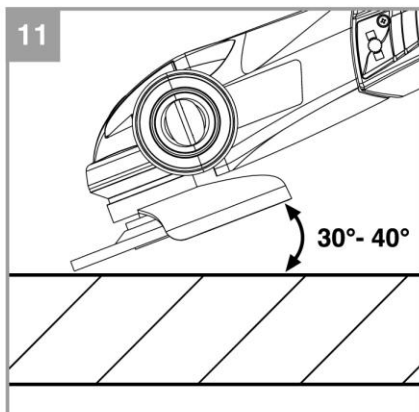
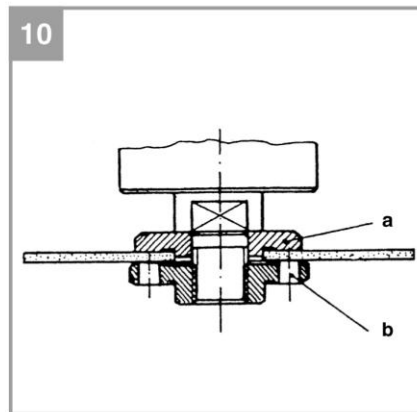
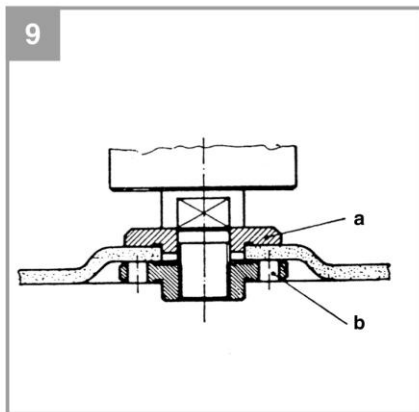
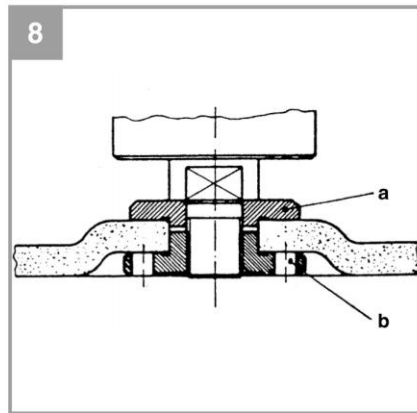
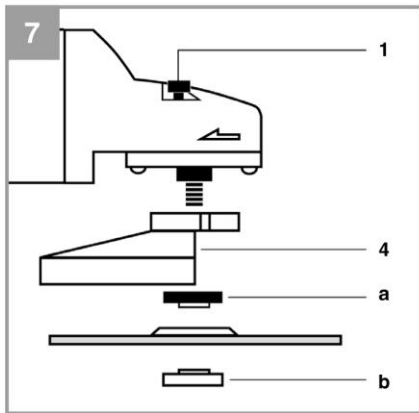

Parametry techniczne

Pojemność:	18V
Prędkość obrotowa bez obciążenia:	8,500rpm
Średnica tarczy:	Ø115mm
Montaż gwintu wrzeciona:	M14
Poziom ciśnienia akustycznego	L_{pA} : 77dB(A) ; K_{pA} =3dB(A)
Moc akustyczna Urządzenia podczas pracy	L_{wA} : 88dB(A) ; K_{wA} =3dB(A)
Wielkość drgań mechanicznych w środowisku pracy działających na kończyny górne:	a_h =9.07m/s ² ; k =1,5m/s ²

PROSZĘ UŻYWAĆ WYŁĄCZNIE Z BATERIĄ MINIMUM 4,0Ah

1. Instrukcje bezpieczeństwa i ostrzeżenia

Urządzenie zostało zaprojektowane zgodnie z wymaganiami bezpieczeństwa dla sprzętu elektrycznego.

Uwaga! Zapoznaj się z instrukcją użytkowania przed uruchomieniem urządzenia.

Ostrzeżenie! Niewłaściwe użytkowanie może doprowadzić do obrażeń ciała i uszkodzenia mienia. Osoby, które nie zapoznały się z instrukcją, nie mogą używać urządzenia.

Uwaga! Zachowaj instrukcję w bezpiecznym miejscu do wykorzystania w każdej chwili.

Chroń urządzenie przed dziećmi i młodzieżą, które nie mogą używać tego urządzenia.

2. Zastosowanie zgodne z opisem

- Urządzenie przeznaczone jest do szlifowania, obróbki zgrubnej i polerowania metali, kamienia i ceramiki. Urządzenie nie jest przeznaczone do cięcia dowolnego materiału!
- Producent i ponosi jakiegokolwiek odpowiedzialności za niewłaściwe użycie lub jeśli urządzenie zostało zmodyfikowane.
- Zwróć szczególną uwagę na instrukcję bezpieczeństwa, montażu i obsługi, jak również z obowiązującymi przepisami BHP.

3. Ogólne zasady bezpieczeństwa

Ostrzeżenie! Przeczytaj wszystkie ostrzeżenia i uwag. Niestosowanie się do ostrzeżeń i instrukcji może skutkować porażeniem prądem elektrycznym, pożarem i/ lub poważnymi obrażeniami.

Zapamiętaj wszystkie ostrzeżenia i instrukcję na przyszłość.

Termin „elektronarzędzie” w ostrzeżeniach odnosi się do elektronarzędzi zasilanych prądem elektrycznym sieciowym (z przewodem) lub bateryjnym (akumulatorowym) elektronarzędziem.

1) Bezpieczeństwo w miejscu pracy

- a) Utrzymuj miejsce pracy w czystości i dobrze oświetlone. Nieład i zaciemnione miejsce pracy sprzyja wypadkom.
- b) Nie używaj elektronarzędzi w atmosferze wybuchowej, takich jak obecność cieczy łatwopalnych, gazów czy pyłów. Elektronarzędzia wytwarzają iskry, które mogą zapalić pył lub opary.
- c) Nie dopuszczaj dzieci ani innych osób do pracy elektronarzędziem. Chwila nieuwagi może spowodować utratę kontroli nad nim.

2) Bezpieczeństwo elektryczne

- a) Wtyczka urządzenia musi być dopasowana do gniazda. Nie modyfikuj wtyczki w jakikolwiek sposób. Nie rób żadnych przejściówek uziemienia. Oryginalne wtyczki i pasujące gniazda zmniejszają ryzyko porażenia prądem.
- b) Nie używaj elektronarzędzi w atmosferze wybuchowej, takich jak obecność cieczy łatwopalnych, gazów czy pyłów.
- c) Nie wystawiaj elektronarzędzi na działanie deszczu lub dużej wilgotności. Przedostanie się wody do elektronarzędzia zwiększa ryzyko porażenia prądem.
- d) Nie używaj nigdy kabla, jako sznura. Nigdy nie używaj kabla do przenoszenia, ciągnięcia lub odłączania elektronarzędzia. Trzymaj przewód z dala od źródła ciepła, oleju, ostrych krawędzi i ruchomych części. Uszkodzony lub poplątany przewód zasilający zwiększa ryzyko porażenia prądem.
- e) Gdy używasz elektronarzędzia do pracy na zewnątrz, używaj przedłużacza do użytku na zewnątrz budynków. Użycie właściwego przedłużacza do użytku zewnętrznego zmniejsza ryzyko porażenia prądem.
- f) Jeżeli musisz użyć elektronarzędzia w pomieszczeniu o podwyższonej wilgotności, użyj dodatkowej ochrony w postaci wyłącznika różnicowoprądowego(RCD). Zastosowanie wyłącznika RCD zmniejsza ryzyko porażenia prądem.

3) Bezpieczeństwo osobiste

- a) Bądź ostrożny, uważaj na to, co robisz i podchodź do pracy z zdrowym rozsądkiem, gdy używasz narzędzi. Nie używaj elektronarzędzi, gdy jesteś zmęczony lub pod wpływem narkotyków lub alkoholu lub pod wpływem działania leków. Chwila nieuwagi podczas pracy z elektronarzędziem może spowodować poważne okaleczenia.
- b) Używaj środki ochrony osobistej. Zawsze noś okulary ochronne. Zastosowanie wyposażenia ochronnego, takiego jak maska przeciw pyłowa, antypoślizgowe obuwie robocze, kask, ochronniku słuchu, przystosowanego do odpowiednich warunków zmniejsza ryzyko obrażenia ciała.
- c) Zapobiegaj przypadkowemu uruchomieniu urządzeń. Upewnij się, że przełącznik znajduje się w pozycji wyłączonej przed podłączeniem urządzenia do źródła zasilania lub akumulatora, przed zapakowaniem, podniesieniem lub przenoszeniem urządzenia. Przenosząc elektronarzędzie z palcem na przełączniku lub z włączonym zasilaniem narażasz się na ryzyko wypadku.
- d) Usuń klucz regulacyjny przed włączeniem elektronarzędzia. Narzędzie lub klucz pozostawiony w obracającej się części elektronarzędzia może spowodować obrażenia ciała.
- e) Nie przeceniaj swoich możliwości. Zachowaj właściwą postawę i równowagę ciała przez cały czas, pozwoli ci to kontrolować narzędzie w nieprzewidzianych sytuacjach.

f) Ubieraj się odpowiednio. Nie noś luźnej odzieży lub biżuterii. Utrzymuj włosy, ubranie i rękawice z dala od ruchomych części. Luźne ubrania, biżuteria lub długie włosy mogą zostać wkręczone przez ruchome części.

g) Jeśli urządzenie jest przystosowane do podłączenia urządzenia odpylającego lub zbiornika na wióry, upewnij się, że są one prawidłowo zamocowane. Korzystanie z urządzeń odpylających zmniejszy ryzyko wynikających z wdychania kurzu i pyłu.

4) Zastosowanie i konserwacja elektronarzędzi

a) Nie należy przeciążać urządzenia. Używaj elektronarzędzia zgodnie z przeznaczeniem. Dobieraj narzędzie do operacji zgodnie z tym, do jakich czynności zostało zaprojektowane a wykonasz pracę lepiej i bezpieczniej.

b) Nie należy używać elektronarzędzia, jeśli przełącznik nie włącza i wyłącza się prawidłowo. Urządzenia, których nie możesz kontrolować za pomocą wyłącznika stają się niebezpieczne i muszą być natychmiast naprawione.

c) Odłącz wtyczkę od źródła zasilania lub odłącz akumulator przed przystąpieniem do jakichkolwiek regulacji, wymiany akcesoriów lub przed odłożeniem elektronarzędzia, a unikniesz ryzyka przypadkowego uruchomienia elektronarzędzia.

d) Nieużywane elektronarzędzia przechowuj w miejscu poza zasięgiem dzieci i nie dopuszczaj do pracy osób nieobznajomionych z pracą z elektronarzędziami lub osób, które nie zapoznały się z niniejszą instrukcją. Elektronarzędzia są niebezpieczne w rękach niedoświadczonych użytkowników.

e) Konserwuj elektronarzędzia. Sprawdzaj wszystkie luzy lub zamocowania części ruchomych, pęknięcia oraz wszystkie inne rzeczy, które mogą mieć wpływ na ich funkcjonowanie. W przypadku uszkodzeń, oddaj elektronarzędzie do naprawy przed kolejnym użyciem. Wiele wypadków wynika z niewłaściwej konserwacji elektronarzędzi.

f) Utrzymuj narzędzia do obróbki ostre i czyste. Prawidłowo konserwowane narzędzia z ostrymi krawędziami tnącymi, rzadziej się zacinają i są łatwiejsze do kontrolowania.

g) Używaj elektronarzędzi, akcesoriów i narzędzi, bitów i itp. zgodnych z wskazaniem w instrukcji, biorąc pod uwagę rodzaj prac, jakie będą wykonywane. Używanie elektronarzędzi do prac niezgodnych z ich przeznaczeniem może skutkować zwiększeniem ryzyka wypadku.

5) Użytkowanie i konserwacja akumulatorów

a) Akumulatory ładuj tylko w oryginalnych ładowarkach przewidzianych przez producenta. Ładowarka nadaje się tylko do określonego typu akumulatora, użyta z innym typem baterii może skutkować ryzykiem zapłonu.

b) Używaj elektronarzędzia tylko z dedykowanymi bateriami. Użycie innego akumulatora może skutkować ryzykiem obrażeń i zapłonu.

c) Jeśli nie używasz baterii przechowuj je z dala od innych metalowych przedmiotów, takich jak spinacze, monety, klucze, gwoździe, śruby lub inne drobne elementy metalowe, które mogłyby spowodować zwarcie. Zwarcie styków może spowodować oparzenie lub zapłon.

d) W specyficznych warunkach, płyn może wylać się z akumulatora, unikaj kontaktu z nim. Jeśli dojdzie do kontaktu, splucz wodą. Gdy płyn dostanie się do oczu dodatkowo skontaktuj się z lekarzem. Wyciekający płyn z baterii może spowodować podrażnienia lub oparzenia skóry.

6) Serwis

Czynności serwisowo-naprawcze mogą być wykonywane tylko przez wykwalifikowanych techników przy użyciu oryginalnych części zamiennych. Przestrzeganie zaleceń dotyczących konserwacji i napraw przedłuży żywotność elektronarzędzi i zagwarantuje bezpieczeństwo pracy.

4. Szczególne zasady bezpieczeństwa

- a) Urządzenie zostało zaprojektowane, jako szlifierka kątowa i przecinarka. Przeczytaj wszystkie ostrzeżenia, instrukcje, rysunki i specyfikacje dostarczane wraz z tym elektronarzędziem. Nieprzestrzeganie instrukcji wymienionych poniżej może doprowadzić do porażenia prądem, pożaru i/lub poważnych obrażeń ciała.
- b) Operacje takie jak piaskowanie, szcztokowanie drutu lub polerowanie nie są zalecane do wykonywania na tym urządzeniu. Wykonywanie czynności, dla których elektronarzędzie nie zostało zaprojektowane może stwarzać zagrożenie i spowodować obrażenia ciała.
- c) Nie korzystaj z akcesoriów, które nie są specjalnie zaprojektowane i zalecane przez producenta urządzenia. Tylko takie akcesoria mogą być użyte, jakie zostały dołączone do elektronarzędzia, to zapewnia bezpieczną pracę.
- d) Prędkość znamionowa osprzętu musi być co najmniej równa maksymalnej prędkości oznaczonej na elektronarzędziu. Akcesoria pracujące szybciej niż ich prędkość nominalna mogą pęknąć i rozpaść się.
- e) Zewnętrzna średnica i grubość akcesoriów musi być w zgodności z parametrami wymaganymi dla tego urządzenia. Nieprawidłowe wymiary akcesoriów nie będą prawidłowo osłonięte lub kontrolowane.
- f) Otwór osiowy tarcz, kołnierzy, podkładek lub jakichkolwiek innych akcesoriów należy odpowiednio dopasować do średnicy wrzeciona elektronarzędzia. Akcesoria z otworami osiowymi montażowo niedopasowanymi do elektronarzędzia będą niewyważone, będą drgać nadmiernie i powodować utratę kontroli.
- g) Trzymaj osoby postronne w bezpiecznej odległości od miejsca pracy. Każdy, kto wchodzi w obszar roboczy musi nosić sprzęt ochrony osobistej. Fragmenty obrabianego elementu lub rozbitych akcesoriów mogą odskoczyć i spowodować obrażenia poza bezpośrednim obszarem działania.
- h) Nigdy nie odkładaj elektronarzędzia, akcesoriami w dół, dopóki nie zatrzymają się ono całkowicie. Obracające się akcesoria mogą chwycić powierzchnię i pociągnąć urządzenie poza twoją kontrolą.
- i) Nie uruchamiaj elektronarzędzia podczas przesuwania go w twoją stronę. Przypadkowy kontakt z obracającym się narzędziem może zahaczyć twoją odzież i pociągnąć narzędzie w kierunku twojego ciała.
- j) Nigdy nie przycinaj, nie wierć czy piłuj w nieznanym obszarach, gdzie mogą być przewody elektryczne, gazowe czy wodne. Użyj odpowiedniego detektora, aby znaleźć takie linie.



Czynnik ryzyka

Nawet, kiedy stosujesz zalecane narzędzia, nie jest możliwe, aby wyeliminować wszystkie nieprzewidziane sytuacje. Poniższe zagrożenia mogą związane z konstrukcją narzędzia i modelem:

1. Uszkodzenie płuc, jeśli nie była używana odpowiednia maska przeciwpyłowa.

2. Uszkodzenie słuchu, gdy skuteczność ochronników słuchu nie jest zapewniona.
3. Uszczerbek na zdrowiu w wyniku działania wibracji, jeśli urządzenie jest używane w dłuższym okresie czasu lub nieodpowiednio użytkowane lub nieodpowiednio konserwowane.



OSTRZEŻENIE. Urządzenie emituje pole elektromagnetyczne podczas pracy. Pole może w pewnych warunkach wpływać na aktywne lub pasywne implanty medyczne. Aby zredukować ryzyko poważnych lub śmiertelnych obrażeń, zalecamy osobom z implantami medycznymi skontaktować się z lekarzem lub producentem implantów medycznych, przed rozpoczęciem użytkowania tych urządzeń.

5. Opis stosowanych symboli

Zwróć szczególną uwagę na wszystkie znaki i symbole umieszczone w instrukcji lub na narzędziach. Zapamiętaj znaczenie tych znaków. Jeśli będziesz prawidłowo interpretować powyższe znaki łatwiej i bezpiecznie będziesz pracować z urządzeniem.



Ogólny znak ostrzegawczy



Przeczytaj instrukcję obsługi



Nakaz stosowania ochrony oczu



Nakaz stosowania ochrony słuchu



Nakaz stosowania ochrony rąk



Nakaz stosowania maski przeciwpyłowej



Akumulatory są przeznaczone do wielokrotnego ładowania. Zawierają szkodliwy dla środowiska kadm i nikiel. Po zakończeniu okresu żywotności należy je zutylizować zgodnie z przepisami o ochronie środowiska naturalnego. W tym celu całkowicie wyczerpać akumulator, wyjąć z elektronarzędzia, zdać do punktu utylizacji akumulatorów lub zdać do sklepu, w którym dokonano zakupu..



Dla bezpieczeństwa używaj narzędzia do szlifowania, nie do cięcia



Przechowuj baterię w suchym miejscu w temperaturze od +10°C do +40°C, bateria naładowana minimum w 40%

6. Budowa

1. Blokada wrzeciona
2. Przełącznik włączenia/wyłączenia (ON/OFF)
3. Uchwyt pomocniczy
4. Regulowana osłona bezpieczeństwa
5. Klucz
6. Akumulator
7. Ładowarka
8. Przycisk zaczepu akumulatora

7. Przed uruchomieniem urządzenia



OSTRZEŻENIE! Zawsze wyjmuj baterię z urządzenia przed rozpoczęciem jakichkolwiek prac z urządzeniem.

7.1 Montaż dodatkowego uchwytu (Rys. 2)

- Szlifierka kątowna nie może być używana bez dodatkowego uchwytu (3).
- Dodatkowy uchwyt można zamocować w dowolnej z trzech pozycji.

7.2 Wymiana i regulacja osłony (Rys. 3)

Wymiana:

- Zdejmij nakrętkę kołnierza (b) i kołnierz mocujący.
- Otwórz dźwignię zacisku (a) na osłonie (4).
- Obróć osłonę (4) o około 90° w kierunku zgodnym z ruchem wskazówek zegara.
- Zdejmij osłonę (4).

Aby zamontować, wykonaj czynności w odwrotnej kolejności.

Regulacja:

- Ustaw osłonę (4) w taki sposób, aby zapewnić ochronę dłoni przed skaleczeniem oraz aby obrabiany materiał był skierowany w kierunku przeciwnym do operatora.
- Położenie osłony (4) można dostosować do określonych warunków pracy. Odkręć uchwyt zacisku (a) i obróć pokrywę (4) do odpowiedniej pozycji.
- Upewnij się, że osłona (4) prawidłowo przykrywa obudowę koła zębatego.
- Ponownie przykręć uchwyt zaciskowy (a).
- Upewnij się, że osłona (4) została odpowiednio zamontowana.

Upewnij się, że elementy zabezpieczające są w odpowiedni sposób zabezpieczone. Nigdy nie używaj szlifierki kątovej bez osłony.

7.3. Uruchom urządzenie w celu sprawdzenia nowych tarcz szlifujących. Po zamontowaniu nowej tarczy szlifującej, należy uruchomić szlifierkę co najmniej 1 minutę. W przypadku, gdy tarcza szlifująca nie obraca się w prawidłowy sposób lub powoduje wibracje, należy ją natychmiast wymienić.

8. Obsługa

8.1 Ładowanie akumulatora litowego (Rys. 1a-1b)

1. Wyjmij akumulator (6) z uchwytu, naciskając przycisk (8) w dół.
2. Sprawdź, czy napięcie zasilające jest takie samo jak na tabliczce znamionowej ładowarki. Włóż wtyczkę ładowarki (7) do gniazdka sieciowego. Zaświeci się zielona dioda LED.
3. Umieść akumulator w ładowarce akumulatora.

Jeśli akumulator nie ładuje się, należy sprawdzić, czy:

- napięcie w gnieździe zasilającym
- styki ładowarki mają kontakt z akumulatorem

Jeśli akumulator nadal nie ładuje się, należy wysłać

- ładowarkę i adapter
- oraz akumulator

do naszego centrum obsługi klienta.

Ważne! Aby zapewnić długą żywotność akumulatora litowego, należy zawsze ładować akumulator natychmiast po rozładowaniu. Akumulator należy naładować, gdy zauważysz, że moc urządzenia bezprzewodowego spada.

8.2 Przełącznik (Rys. 4)

Szlifierka kątovej wyposażona jest wyposażona w dźwignię bezpieczeństwa (przed przełącznikiem), który zapobiega wypadkom. Aby włączyć urządzenie, popchnij dźwignię na prawą stronę i naciśnij włącznik / wyłącznik (2). Aby wyłączyć szlifierkę kątovej, zwolnij włącznik / wyłącznik (2). Przełącznik zasilania (2) wróci z powrotem do pozycji wyjściowej. Zaczekaj, aż urządzenie osiągnie maksymalną prędkość. Następnie należy ustawić szlifierkę kątovej na obrabianym przedmiocie i rozpocząć pracę.

8.3 Wskaźnik naładowania akumulatora (Rys. 1c)

Naciśnij przełącznik wskaźnika naładowania akumulatora (a). Wskaźnik naładowania akumulatora (9) pokazuje stan naładowania akumulatora za pomocą 3 diod LED.

Wszystkie 3 diody LED świecą: bateria jest w pełni naładowana.

2 diody LED świecą: Akumulator posiada wystarczającą ilość energii.

1 diody LED świecą: Akumulator jest rozładowany. Należy naładować akumulator.

Wszystkie diody LED wyłączone: Akumulator jest całkowicie rozładowany i jest uszkodzony. Nie należy używać lub ładować uszkodzonego akumulatora.

8.4 Wymiana tarcz szlifujących (Rys. 5/6)

Tarcze ściernie należy wymieniać za pomocą dostarczonego klucza płaskiego (5). Klucz (5) jest przechowywany w dodatkowym uchwycie (3). W razie potrzeby wyciągnij klucz (5) z dodatkowego uchwytu (3).

Niebezpieczeństwo! Ze względów bezpieczeństwa, szlifierki kątovej nie wolno używać z umieszczonym kluczem (5).

Ostrzeżenie!

- Prosta wymiana tarcz za pomocą blokady wrzeczona:
- Naciśnij blokadę wrzeczona i pozwól, aby tarcza szlifująca zatrzasnęła się w odpowiednim miejscu.
- Odkręć nakrętkę kołnierza za pomocą klucza płaskiego. (Rys. 6)
- Wymień tarczę szlifierską lub tnącą i dokręć nakrętkę kołnierza za pomocą klucza płaskiego.

Ważne!

**Należy naciskać blokadę wrzeczona, gdy silnik i trzpień szlifujący nie poruszają się!
Podczas zmiany tarczy należy zablokować blokadę wrzeczona!**

W przypadku tarcz szlifujących lub tnących do grubości ok. 3 mm:

- w przypadku tarcz szlifierskich przykręcić nakrętkę kołnierzową płaską stroną skierowaną na zewnątrz;
- w przypadku kół tnących nakręcić nakrętkę kołnierzową płaską stroną skierowaną w stronę koła.

8.5 Ustawienie kołnierza podczas korzystania z tarcz szlifujących i tnących (Rys. 7-10)

- Ułożenie kołnierza w przypadku korzystania z prostych tarcz szlifujących (Rys. 8)

a) Kołnierz mocujący

b) Nakrętka kołnierza

- Ustawienie kołnierza w przypadku korzystania z tarcz tnących (Rys. 9)

a) Kołnierz mocujący

b) Nakrętka kołnierza

- Ustawienie kołnierza w przypadku korzystania z prostej tarczy tnącej (Rys. 10)

a) Kołnierz mocujący

b) Nakrętka kołnierza

8.6 Silnik

Ważne jest, aby silnik miał zapewnioną odpowiednią wentylację podczas pracy. W związku z tym, należy zawsze utrzymywać otwory wentylacyjne w czystości.

8.7 Tarcze szlifujące

- Nigdy nie używaj tarczy szlifierskiej lub tnącej o większej średnicy niż zalecana.
- Przed użyciem tarczy szlifierskiej lub tnącej należy sprawdzić jej nominalną prędkość.

- Maksymalna prędkość używanej tarczy szlifierskiej lub tnącej musi być większa niż prędkość obrotowa szlifierki kątovej.
- Do tej szlifierki kątovej należy stosować odpowiednie tarcze szlifierskie i tnące.
- Sprawdź kierunek obrotów, gdy używasz tarcz diamentowych. Strzałka kierunkowa na tarczy diamentowej musi wskazywać kierunek, w którym obraca się narzędzie.

Szczególną uwagę należy zwrócić na to, aby tarcze szlifierskie / ściernie były prawidłowo przechowywane i transportowane. Upewnij się, że tarcze szlifierskie / ściernie nie są narażone na uderzenia, wstrząsy lub ostre krawędzie (na przykład podczas transportu lub przechowywania w skrzyni narzędziowej). Może to spowodować uszkodzenie (np. pęknięcia) tarcz szlifierskich / ściernych i narazić użytkownika na poważne niebezpieczeństwo.

8.8 Tryby pracy

8.8.1 Szlifowanie zgrubne (Rys. 11)

Uwaga: Używaj urządzenia zabezpieczającego do szlifowania (dołączone wraz z urządzeniem).

Aby uzyskać najlepsze wyniki szlifowania zgrubnego, trzymaj tarczę ścierną pod kątem od 30° do 40° względem powierzchni obrabianego przedmiotu i prowadź w przód i w tył nad obrabianym przedmiotem wykonując stabilne ruchy.

6.8.2 Cięcie (Rys. 12)

Uwaga: Użyj urządzenia zabezpieczającego do cięcia ściernego.

Podczas wykorzystywania szlifierki kątovej w celu cięcia, unikaj pochylania jej w płaszczyźnie cięcia. Tarcza tnąca musi mieć czystą krawędź tnącą. Tarcza diamentowa najlepiej nadaje się do cięcia twardego kamienia.

Zabronione jest używanie urządzenia na materiałach azbestowych!

Nigdy nie używaj tarczy tnącej do szlifowania zgrubnego.

Uwaga:

Aby zwiększyć moc i czas pracy urządzeń bezprzewodowych, zalecamy używanie wyłącznie akumulatora 4.0Ah lub innego o większej pojemności.

10. Czyszczenie i konserwacja

Zawsze przed rozpoczęciem jakichkolwiek prac związanych z czyszczeniem odłącz wtyczkę od gniazda sieciowego.

1) Czyszczenie

- Utrzymuj w czystości wszystkie szczeliny powietrza i obudowę silnika na ile to możliwe. Urządzenie wycieraj czystą ściereczką lub przedmuchaj sprężonym powietrzem.
- Zalecamy czyszczenie urządzenia za każdym razem, zaraz po zakończeniu pracy.
- Urządzenie czyść regularnie wilgotną ściereczką z niewielką ilością mydła. Nie należy używać do czyszczenia detergentów, rozpuszczalników, które mogą uszkodzić plastikowe elementy urządzenia. Bądź ostrożny, aby woda nie przedostała się do wnętrza urządzenia.

2) Konserwacja

Prosimy o regularne ładowanie akumulatora, na przykład, raz na 6-miesiący.

11. Naprawa

Należy używać tylko akcesoriów i części zamiennych zalecanych przez producenta.

Jeżeli urządzenie ulegnie uszkodzeniu po kilku dniach, pomimo naszej kontroli jakości i twojej konserwacji, może je naprawić wyłącznie autoryzowany elektryk.

12. Ochrona środowiska



Uwaga! Przedstawiony symbol oznacza zakaz umieszczania zużytego sprzętu łącznie z innymi odpadami (pod karą grzywny). Składniki niebezpieczne znajdujące się w sprzęcie elektrycznym i elektronicznym wpływają negatywnie na środowisko naturalne i zdrowie ludzi..

Gospodarstwo domowe powinno przyczyniać się do odzysku i ponownego użycia (recyklingu) zużytego sprzętu. W Polsce i w Europie już istnieje system zbierania zużytego sprzętu, w ramach, którego wszystkie punkty sprzedaży ww. sprzętu mają obowiązek przyjmować zużyty sprzęt. Ponadto istnieją punkty zbiórki w/w sprzętu.

Nigdy nie wyrzucaj wszelkiego rodzaju baterii i akumulatorów, podlegają one szczegółowym zasadom recyklingu i utylizacji. Zabrania się wyrzucania elektronarzędzi na śmieci. Zgodnie z Europejską Dyrektywą 2002/96/WE o przeznaczonych na złomowanie elektronarzędziach i sprzęcie elektronicznym oraz jej konwersji na prawo krajowe, elektronarzędzia należy zbierać osobno i oddać do punktu zbiórki surowców wtórnych.

Akcesoria

1. Rękojeść dodatkowa
2. Instrukcja obsługi
3. Klucz

Warunki gwarancji:

1. Gwarancji udziela się na okres 12 miesięcy (24 miesięcy przy zakupie konsumenckim).
2. Gwarancja obejmuje tylko wady fizyczne tkwiące w urządzeniu tj. materiałowe lub montażowe.
3. Gwarancją nie są objęte urazy wynikające z przyczyn zewnętrznych, takie jak: urazy mechaniczne, zanieczyszczenia, zalania, zjawiska atmosferyczne, niewłaściwa instalacja lub obsługa, jak również eksploatacja niezgodna z obsługą i z przeznaczeniem. Gwarant nie ponosi odpowiedzialności w przypadku niewłaściwego doboru narzędzia do potrzeb oraz użytkowania go niezgodnie z przeznaczeniem.
4. Ze względu na naturalne zużycie materiałów eksploatacyjnych gwarancją nie są objęte takie rzeczy jak: kable, baterie, ładowarki, przyciski, pokrętła, przełączniki itp.
5. Klient dostarcza towar do serwisu na własny koszt.
6. Urządzenie powinno być dostarczone do punktu serwisowego w oryginalnym, fabrycznym opakowaniu lub opakowaniu zastępczym chroniącym towar przed uszkodzeniami zewnętrznymi.
7. Na opakowaniu powinien być napisany nr identyfikacyjny towaru nadany w dniu sprzedaży.
8. Towar zostaje przyjęty do serwisu za okazaniem dowodu zakupu
9. Naprawa towaru zostaje wydłużona o czas dostarczenia wszystkich dokumentów do serwisu.
10. W sytuacji, gdy klient nie posiada wszystkich dokumentów powinien poinformować serwis o podjętej przez siebie decyzji w sprawie naprawy urządzenia oraz podać w formie pisemnej jedno z rozwiązań wyznaczonych przez serwis.
11. Produkt oddawany lub odsyłany do serwisu powinien być kompletny. W opakowaniu powinien znajdować się produkt wraz ze wszystkimi elementami, które zostały zakupione.
12. Odsyłanie niekompletnych produktów, może wydłużyć termin naprawy lub ją uniemożliwić.
13. Ujawnione w okresie gwarancji wady zostaną usunięte najpóźniej w terminie 14 dni od daty przyjęcia urządzenia do serwisu. W przypadku braku części zamiennych termin naprawy może zostać wydłużony o czas potrzebny na ściągnięcie części.
14. Roszczenia z tytułu gwarancji, rękojmi, umowy sprzedaży będą przyjmowane tylko na podstawie dowodu zakupu określającego tożsamość nabytego narzędzia. **Gwarancja ważna z dowodem zakupu!**
15. W przypadku stwierdzenia przez serwis niemożności usunięcia wady lub ponownego wystąpienia tej samej wady pomimo dokonania trzech napraw, klient otrzyma nowe urządzenie.
16. Gwarancja nie daje prawa Kupującemu do domagania się zwrotów utraconych zysków związanych z uszkodzeniem.
17. Niniejsza gwarancja nie wyłącza, nie ogranicza, ani nie zawiesza uprawnień kupującego wynikających z ustawy z dnia 27 lipca 2002r. (Dziennik ustaw z dnia 5 września 2002r. Nr 141 pozycja 1176).
19. W sprawach nieuregulowanych zastosowanie mają odpowiednie przepisy Ustawy z dnia 27 lipca 2002 roku: O szczególnych warunkach sprzedaży konsumenckiej oraz o zmianie Kodeksu Cywilnego.

UPOWAŻNIONY PRZEDSTAWICIEL PRODUCENTA:
FOREINTRADE SP. Z O.O.; Grochowska 341 lok.174; 03822 Warszawa

DEKLARACJA ZGODNOŚCI

Według ISO/IEC Guide 22 i EN 45014

Upoważniony przedstawiciel producenta: Foreintrade Sp. Z o.o.

Adres upoważnionego przedstawiciela: Grochowska 341 lok.174, 03822 Warszawa

DEKLARUJEMY, ŻE PRODUKT JEST ZGODNY Z NORMAMI EUROPEJSKIMI

Nazwa Produktu: SZLIFIERKA KĄTOWA (oznaczone znakiem towarowym Kraft&Dele)

Model (oznaczenia handlowe): AG-L0218 / KD1772

Dane produktu: Napięcie: 18V

Deklaracja:

Wyrób do którego odnosi się niniejsza deklaracja spełnia wymagania Dyrektyw WE:

1. 2006/42/EC Machinery Directive
2. 2011/65/UE ROHS 2 Directive
3. 2014/30/EU EMC directive
4. 2000/14/WE Noise Emission Directive

Według norm:

EN 60745-1:2009 + A11:2010; EN 60745-2-3:2011 + A2:2013 + A11:2014 + A12:2014+ A13:2015; EN 50581:2012;
EN ISO 3744:2010

Certyfikat o numerze 171201053SHA-V1, wydany przez Intertek Testing Services Shanghai Limited (Building No.86, 1198 Qinzhou Road (North), Shanghai 200233, China) z dnia 26.01.2018

Osoba odpowiedzialna za prowadzenie dokumentacji technicznej: Ma Dong Hui, Grochowska 341 lok.174, 03822 Warszawa

Ma Dong Hui, Warszawa, 01.03.2018