

# Instrukcje i konserwacja

## Instrukcja obsługi

# KD5814



# Treść

Pakowanie, przechowywanie, układanie, otwieranie i ostrzeganie .....	<b>Błąd! Nie zdefiniowano zakładki.</b>
Pakowanie.....	<b>Błąd! Nie zdefiniowano zakładki.</b>
Przechowywanie.....	<b>Błąd! Nie zdefiniowano zakładki.</b>
Układanie.....	<b>Błąd! Nie zdefiniowano zakładki.</b>
Otwieranie .....	<b>Błąd! Nie zdefiniowano zakładki.</b>
Ostrzeganie .....	<b>Błąd! Nie zdefiniowano zakładki.</b>
Zachowanie instrukcji.....	<b>Błąd! Nie zdefiniowano zakładki.</b>
1. Abstrakcyjny .....	<b>Błąd! Nie zdefiniowano zakładki.</b>
2. Zastosowania .....	<b>Błąd! Nie zdefiniowano zakładki.</b>
2.1 Ważne informacje techniczne .....	<b>Błąd! Nie zdefiniowano zakładki.</b>
2.2 Warunki pracy:.....	4
2.3 Podstawowa struktura produktu.....	<b>Błąd! Nie zdefiniowano zakładki.</b>
3. Instalacja elementów zabezpieczających.....	<b>Błąd! Nie zdefiniowano zakładki.</b>
4. Instalacja i regulacja sprzętu.....	<b>Błąd! Nie zdefiniowano zakładki.</b>
5. Instrukcja bezpieczeństwa .....	<b>Błąd! Nie zdefiniowano zakładki.</b>
5.1 Zasady bezpieczeństwa.....	<b>Błąd! Nie zdefiniowano zakładki.</b>
5.2 Logo ostrzegawcze .....	<b>Błąd! Nie zdefiniowano zakładki.</b>
6. Użycie i działanie .....	<b>Błąd! Nie zdefiniowano zakładki.</b>
6.1 Przygotowanie .....	<b>Błąd! Nie zdefiniowano zakładki.</b>
6.2 Wychowywanie.....	<b>Błąd! Nie zdefiniowano zakładki.</b>
6.3 Zatrzymanie .....	<b>Błąd! Nie zdefiniowano zakładki.</b>
6.4 Zamykający .....	<b>Błąd! Nie zdefiniowano zakładki.</b>
6.5 Opuszczenie.....	<b>Błąd! Nie zdefiniowano zakładki.</b>
6.6 Opuszczanie z ograniczonej wysokości do najniższej:.....	<b>Błąd! Nie zdefiniowano zakładki.</b>
6.7 Panel sterowania w celach informacyjnych.....	8
7. Konserwacja i pielęgnacja .....	<b>Błąd! Nie zdefiniowano zakładki.</b>
7.1 Utrzymanie czystości.....	<b>Błąd! Nie zdefiniowano zakładki.</b>
7.2 Regularne kontrole.....	<b>Błąd! Nie zdefiniowano zakładki.</b>
7.3 Konserwacja układu hydraulicznego .....	<b>Błąd! Nie zdefiniowano zakładki.</b>
8. Typowe problemy i metody rozwiązywania .....	<b>Błąd! Nie zdefiniowano zakładki.</b>
9. Ważne informacje dla Użytkownika .....	<b>Błąd! Nie zdefiniowano zakładki.</b>
9.1 Ważne informacje dotyczące zakupu maszyny.....	<b>Błąd! Nie zdefiniowano zakładki.</b>
9.2 Zapewnienie jakości po otwarciu produktu .....	<b>Błąd! Nie zdefiniowano zakładki.</b>
9.3 Fundacja.....	<b>Błąd! Nie zdefiniowano zakładki.</b>
9.4 Ważne elementy .....	<b>Błąd! Nie zdefiniowano zakładki.</b>
10. Tabela komponentów .....	<b>Błąd! Nie zdefiniowano zakładki.</b>
<b>10.1 Lista wybuchów w celach informacyjnych .....</b>	<b>Błąd! Nie zdefiniowano zakładki.</b>
<b>10.2 Schemat układu .....</b>	<b>Błąd! Nie zdefiniowano zakładki.</b>
<b>10.3 Schemat obwodu .....</b>	<b>Błąd! Nie zdefiniowano zakładki.</b>
<b>10.4 Układ hydrauliczny .....</b>	<b>Błąd! Nie zdefiniowano zakładki.</b>
<b>10.5 Podłączenie węża.....</b>	<b>Błąd! Nie zdefiniowano zakładki.</b>
<b>10.6 System kablowy .....</b>	<b>Błąd! Nie zdefiniowano zakładki.</b>
<b>10.7 System blokady bezpieczeństwa.....</b>	<b>Błąd! Nie zdefiniowano zakładki.</b>
<b>10.8 Fundacja.....</b>	<b>Błąd! Nie zdefiniowano zakładki.</b>

## Pakowanie, przechowywanie, układanie, otwieranie i ostrzeganie

Wszelkie czynności związane z pakowaniem, podnoszeniem, przenoszeniem, transportem i rozpakowywaniem mogą być wykonywane wyłącznie przez wykwalifikowany personel posiadający wiedzę na temat podnośnika samochodowego i treści niniejszej instrukcji.

## Uszczelka

Istnieją dwa sposoby pakowania podnośnika dwukolumnowego:

1. Kompletne stanowisko dowodzenia z wózkiem, cylindrem hydraulicznym, dłuższym i krótszym ramieniem, dolną pokrywą itd., z tylko jednym opakowaniem.
2. Jedno opakowanie do elektrycznej skrzynki sterującej i elektrowni oraz wszystkie pozostałe części w oddzielnym opakowaniu.
3. Podnośnik Masa netto wynosi 680kg. Masa całkowita podnośnika wynosi 710 kg

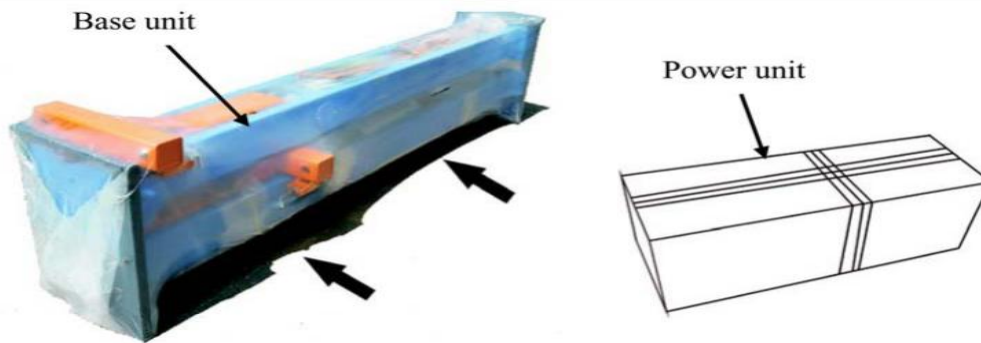

## Składowanie

Pudła pakowe należy zawsze przechowywać w zadaszonym, chronionym miejscu, w temperaturze od -10 stopni do +40 stopni. Nie mogą być wystawiane na bezpośrednie działanie promieni słonecznych i nie mogą zostać złapane przez deszcz.

## Układanie

Rodzaj opakowania pozwala na spiętrzanie do 3 skrzynek.

Na ciężarówkach lub w kontenerach można układać maksymalnie 3 skrzynie jedna na drugiej, jeśli są one odpowiednio ustawione i pod warunkiem, że są zabezpieczone przed upadkiem.

## Otwór

Po otrzymaniu skrzyń należy sprawdzić, czy maszyna nie została uszkodzona w transporcie i czy znajdują się w niej wszystkie wymienione części. Skrzynie należy otwierać, stosując wszelkie możliwe środki ostrożności, aby uniknąć uszkodzenia maszyny lub jej części. Upewnij się, że części nie wypadną ze skrzynki podczas otwierania.

## Ostrzeżenie

Niniejsza instrukcja została przygotowana dla personelu warsztatu, specjalisty w zakresie użytkowania podnośnika (operatora) oraz techników odpowiedzialnych za rutynową konserwację (monter zajmujący się konserwacją): przeczytaj instrukcję przed wykonaniem jakichkolwiek operacji na podnośniku i/lub opakowaniu. Niniejsza instrukcja zawiera ważne informacje dotyczące:

**BEZPIECZEŃSTWO OSOBISTE** operatorów i konserwatorów

**BEZPIECZEŃSTWO POJAZDÓW PODNOSZONYCH**

## Zachowanie instrukcji

Instrukcja stanowi integralną część podnośnika i powinna być zawsze dołączona do podnośnika, nawet w przypadku sprzedaży urządzenia. Instrukcję należy przechowywać w pobliżu podnośnika, w łatwo dostępnym miejscu, tak aby operator i personel konserwacyjny mieli możliwość w każdej chwili szybko zlokalizować i zapoznać się z instrukcją. Podnośnik został zaprojektowany i zbudowany zgodnie z poniższymi wymaganiami.

# 1. Streszczenie

Podnośniki dwukolumnowe są produktami naszego działu badawczo-rozwojowego: dwucylindrowy podnośnik hydrauliczny ze stalowym wyważeniem. Jego szczególne cechy obejmują udźwig 4000 kg.; hydrauliczny układ ciągnięcia z hydraulicznym aktywatorem sterowania zapewniającym moc; zasilanie dostarczane przez cylindry olejowe zainstalowane w jego kolumnach; system łańcuchów połączony poprzez kolumny na zespole ślizgowym, umożliwiający swobodne działanie zespołu ślizgowego i zapewniający podnośnikowi możliwość dotarcia na stosunkowo wysoką wysokość; zsynchronizowane działanie ciągnięcia liny stalowej i ruch zespołu ślizgowego; elektryczny system blokowania bezpieczeństwa, który po uruchomieniu cofa podnośnik; zawory jednokierunkowe i dwa zawory dwudrogowe w układzie hydraulicznym; oraz cylinder hydrauliczny, który swobodnie ustawia się i blokuje. Cała maszyna charakteryzuje się dużą szerokością i odstępem między kolumnami wynoszącym 2820 mm. Dla wygody podnoszenia i naprawy luksusowych pojazdów wysokość tacy wynosi zaledwie 110 mm. Typ z przejrzystą konstrukcją podłogi, instalujemy belkę z poprzeczką ograniczającą wysokość na górze windy. To urządzenie sterujące ograniczeniem wysokości osiąga się poprzez sterowanie elektryczne. Podnośnik tego typu może być stosowany do podnoszenia i konserwacji wysokich pojazdów.

## 2. Zwyczaje

Tego rodzaju produkt służy do podnoszenia wszystkich typów małych pojazdów oraz do pomocy w konserwacji i naprawie tych pojazdów. Maksymalny udźwig podnośnika 2-kolumnowego z płytą podstawy wynosi 4000 kg.

Podnośnik służy wyłącznie do podnoszenia samochodów, inne zastosowania są zabronione.

### 2.1 Ważne informacje techniczne

Typ modelu	
Typ	Płyta podłogowa
Pojemność	4200Kg
Czas podnoszenia	< 55s; nastawny
Czas zejścia	> 30s; nastawny
Maks. wysokość podnoszenia	1900mm
Min. wysokość podnoszenia	110mm
Całkowita szerokość	3470mm
Całkowita wysokość	2826mm
Zasilanie	400V/50HZ/3PH
Moc	2.2 KW
Hałas	≤70dB
Typ zaczepu zabezpieczającego	Elektromagnes magnetyczny

### 2.2 Warunki pracy:

Maszyny należy używać w poniższych warunkach.

- A. Limit temperatury powietrza powinien wynosić od 0 °C do 40 °C.
- B. Wilgotność powietrza: ≤80% przy 30 °C
- C. Temperatura transportu i przechowywania: -25 °C ~ + 55 °C

4200kg

Wyraż obciążenie znamionowe wynoszące 4000 kg, nie pozwól, aby ładunek podnośnika przekraczał 4000 kg.



Ten symbol oznacza, że należy zwrócić uwagę na zagrożenia elektryczne



Ten symbol oznacza punkt podłączenia uziemienia.

## 2.3 Podstawowa budowa produktu

Trzy części produktu:

- Maszyna składa się z: kolumn głównych, kolumn wsporczych, kołyski, stojaka na smar, systemu bezpieczeństwa i stałego szkieletu, płyty dolnej lub górnej belki itp.
- Elektryczny system sterowania składa się z różnych elementów elektrycznych, które kontrolują różne ruchy podnośnika.
- Hydrauliczny układ sterowania składa się z aktywatora pompy hydraulicznej, cylindra hydraulicznego, rur i innych różnych elementów wspomagających różne funkcje podnośnika.

## 3. Instalacja zabezpieczeń

### 3.1 Mechanizm zatrzymania bezpieczeństwa

Wewnątrz każdej kolumny głównej i nośnej znajduje się elektryczny wyłącznik bezpieczeństwa. Składa się ze stali elektromagnetycznej, płyty blokującej, nasmarowanej płyty zabezpieczającej z kołnierzem podnośnika i bloków wsporczych na każdej kolumnie.

### 3.2 Podstawy ruchu zatrzymującego bezpieczeństwo

Płytkę blokującą opiera się na ciężarce i kącie każdej powierzchni czołowej, przy czym cała górna powierzchnia przylega do płyty montażowej. Kiedy kołnierz się podnosi, kątowna płyta montażowa popycha płytkę blokującą, aby ustalić określoną wysokość. Kiedy kołnierz utknie w trakcie pracy lub gdy prędkość opadania stwarza niebezpieczne warunki, blok płyty blokującej mieści się w otworze w płycie montażowej, zatrzymując podnośnik przed dalszym zjazdem i aktywując mechanizm zabezpieczający.

### 3.3 Regulacja mechanizmu zabezpieczającego

3.3.1 Regulacja namagnesowanej nakrętki rdzenia osi przesuwa płytkę blokującą ze stanu naturalnego w celu wprowadzenia jej w rowek płyty montażowej (przy pustym obciążeniu należy upewnić się, że blok może zostać włożony w podstawę rowka płyty montażowej). Kiedy nasmarowana podstawa się uniesie, będzie wyraźnie słyszeć trzaskanie wewnątrz obu kolumn.

3.3.2 Podczas ciągnięcia namagnesowanej stali sprawdź, czy dwie płyty montażowe są całkowicie oddzielone. Upewnij się, że kolumna główna i kolumna wspierająca są oddzielone w tym samym czasie, w przeciwnym razie może to okazać się bardzo niebezpieczne.

## 4. Instalacja i regulacja sprzętu

4.1 Montaż powinni przeprowadzić przeszkoleni pracownicy firmy produkcyjnej.

4.2 Miejsce instalacji powinno być wyposażone w zasilanie 230 V, 1 faza lub 400 V, 3 fazy i niezawodne przewody uziemiające.

4.3 Linia dopływowa powinna posiadać instalację zabezpieczającą 20A i wyłącznik zasilania. Minimalna powierzchnia przekroju drutu wynosi 2,5 milimetra kwadratowego.

4.4 Fundament dźwigu ma następujące wymagania: beton nie powinien być niższy niż 250 klas; powierzchnia fundamentu powinna mieć długość 3700 mm × szerokość 800 mm × grubość > 250 mm.

### 4.5 Kroki instalacji

4.5.1 Gdy beton stwardnieje i osiągnie odpowiednią grubość, zamontuj dwie kolumny w podłodze w miejscu montażu. Sprawdź, zmierz wymiary i przesuń w odpowiednie miejsce według potrzeb użytkownika. Po upewnieniu się, że kolumny i podłoga są prostopadłe, użyj stalowych płyt i betonu, aby wypełnić wszelkie szczeliny pomiędzy płytą podstawy a podłogą. Do zamocowania płyty podstawy użyj śrub kotwiących M18\*160.

4.5.2 Podnieś i zablokuj oba zespoły przesuwnie w pierwszej pozycji blokującej. Połącz dwie zsynchronizowane linki stalowe zgodnie z potrzebami. Wyreguluj nakrętki (dokręć linkę tak, aby ostatni gwint dokręcał nakrętkę, dłuższe śruby zachowaj) i wyreguluj napięcie linek tak, aby znajdowały się w jak najlepszym położeniu.

4.5.3 Podłączyć rurociąg instalacji hydraulicznej.

4.5.4 Dolać oleju: 10 litrów oleju hydraulicznego nr 46 latem, nr 32 zimą.

4.5.5 Zamocuj łańcuch płaski w najbardziej logicznej pozycji. Ustaw bloki ślizgowe tak nisko, jak to możliwe, aby kołyska mogła swobodnie się kołysać, ale nie ślizgać się po ziemi. Kiedy produkt opuszcza

fabrykę, ten pierwszy krok powinien być już ustawiony.

4.5.6 Nasmaruj bloki ślizgowe i rowki. (Użyj smaru Formuła 2)

4.6 Test pod kątem problemów.

4.6.1 Przygotowanie pojazdu.

Przed wypróbowaniem pojazdu na podnośniku należy dokładnie sprawdzić sprzęt. Sprawdź, czy wszystkie połączenia są szczelne i niezawodne. Upewnij się, że dźwignie działają płynnie i że końce przewodów hydraulicznych są bezpiecznie zamocowane. Sprawdź, czy źródło zasilania jest odpowiednie i czy przewód uziemiający jest niezawodny. Generator powinien obracać się w kierunku zgodnym z kierunkiem pompy zębatej. Po naciśnięciu przycisku blokady na dźwigni sterującej oba magnesy w kolumnach powinny poruszać się razem.

4.6.2 Praca z pustym ładunkiem

Sprawdź, czy dwa bloki ślizgowe poruszają się razem i spełniają wymagania. Reguluj napięcie lin stalowych tak, aby spełniały wymagania. Główna linia osi w cylindrach hydraulicznych powinna być równa głównej linii osi w kolumnach (jeśli nie, wyreguluj). Ruch bloków przesuwnych powinien być normalny. Rurociąg hydrauliczny nie powinien być wolny od wycieków. Instalacja zamykająca powinna być normalnie regulowana, bez żadnych przeszkód. Podnieś i opuść dwa razy.

4.6.3 Operacja ładowania:

Jeśli wszystko jest w porządku, a ładunek jest pusty, wsuń samochód na podnośnik. Wielokrotnie podnoś i podnoś pojazd, najpierw podnosząc go na wysokość około 1000 mm, sprawdzając każdą roboczą część podnośnika i regulując w razie potrzeby. Jeśli wszystko jest w porządku, podnieś podnośnik do ustalonej wysokości i obniż, a następnie powtórz.

### **UWAGA:**

**Po zainstalowaniu i debugowaniu podnośnika można go używać do normalnej pracy.**

## **5. Instrukcja bezpieczeństwa**

### **5.1 Zasady bezpieczeństwa**

Nie próbuj obsługiwać urządzenia, dopóki nie przeczytasz dokładnie i nie zrozumiesz wszystkich instrukcji, zasad itp. zawartych w tej instrukcji. Nieprzestrzeganie może spowodować wypadki z pożarem, porażeniem prądem elektrycznym lub poważnymi obrażeniami ciała. Aby zapewnić ciągłą i bezpieczną pracę, należy zachować instrukcję obsługi i często ją przeglądać.

1. Poznaj swoją maszynę.

Dla własnego bezpieczeństwa przeczytaj uważnie instrukcję obsługi. Poznaj jego zastosowanie i ograniczenia, a także

Specyficzne potencjalne zagrożenia związane z tą maszyną.

2. Utrzymuj miejsce pracy w czystości.

Obszar zaburzeń i stół roboczy spowodują wypadek.

3. Nie używaj w niebezpiecznych środowiskach.

Nie używaj elektronarzędzi w wilgotnych lub mokrych miejscach ani nie wystawiaj ich na działanie deszczu. Zapewnia dobre oświetlenie obszaru roboczego.

4. Trzymaj osoby nieprofesjonalne z daleka.

Wszystkich gości należy trzymać w bezpiecznej odległości od miejsca pracy.

5. Słaby, odpowiedni ubiór.

Unikaj luźnej odzieży, rękawiczek, krawatów, pierścionków, bransoletek i biżuterii, które mogą zostać wciągnięte przez ruchome części.

Zalecane jest obuwie antypoślizgowe. W przypadku długich włosów należy nosić osłonę ochronną na włosy.

7. Nie konserwuj maszyny w stanie uruchomionym.

Maszynę należy konserwować np. smarowanie, odpowiednią regulację.

8. Przed konserwacją, wymianą akcesoriów lub montażem i ponownym montażem silnika należy pamiętać o odłączeniu zasilania.

9. Nigdy nie pozostawiaj włączonej maszyny bez podłączenia.

## 5.2 Logo ostrzegawcze

 <b>Zagrożenie</b>		
		
<p>Nie wchodzić pod pojazd podczas pracy podnośnika. Może to spowodować obrażenia lub śmierć.</p>	<p>Ewakuować się natychmiast, gdy pojazd zacznie się zsuwać z podnośnika. Może to spowodować obrażenia lub śmierć.</p>	
 <b>Ostrzeżenie</b>		
		
<p>Podnośnik może być obsługiwany tylko przez osoby przeszkolone.</p>	<p>Przed przemieszczeniem pojazdu lub ramionami podnośnika nie znajdują się żadne przeszkody.</p>	<p>Unikaj kolizji podczas jazdy. Kiedy jest podnośnik.</p>
		
<p>Nie podnieś przy użyciu tylko jednej pary ramion.</p>	<p>Nie podważaj pojazdu po podniesieniu. Nie używaj nogi, wyprostowanej ręki do mycia podwozia.</p>	<p>Trzymaj stopy z dala od ramion i wózków podnośnika.</p>
		
<p>Obsługa dozwolona jedynie przez osoby przeszkolone.</p>	<p>Przed wejściem pod podnośnik upewnij się, że obok nie jest skrzyżowanie.</p>	<p>Zakaz przebywania osób nieupoważnionych w obszarze roboczym.</p>
		
<p>Ustaw pojazd za środkiem ciężkości w odległości między ramionami.</p>	<p>Nie wprowadzaj żadnych zmian w konstrukcji podnośnika.</p>	<p>Odluź podnośnik od środka zasilania przed otwarciem skrzyni sterującej.</p>
 <b>Uwaga</b>		
		
<p>Przed korzystaniem z podnośnika przeczytaj ze zrozumieniem instrukcję obsługi.</p>	<p>Nie używaj podnośnika w przypadku wystąpienia awarii.</p>	<p>Ustaw pojazd proporcjonalnie z uwzględnieniem środka ciężkości.</p>



znajdują się w obszarze podparcia.

Należy podeprzeć samochód na zderzaku lub moście, ustawiając środek gumowej podwozia tak, aby obszar podparcia był idealnie wyśrodkowany. Kiedy pojazd oderwie się od ziemi (100-150 mm), lekko potrząśnij samochodem, sprawdzając, czy podnośnik jest bezpieczny w obsłudze.

Podczas pracy windy nie wolno nikomu przebywać pod samochodem.

Gdy podnośnik osiągnie wymaganą wysokość, należy go ustawić w pozycji bezpiecznej. Następnie pracownicy mogą przystąpić do pracy.

Zanim opuścisz samochód, upewnij się, że wszystko pod samochodem, kołnierzem i podłożem pod kołyską zostało wyczyszczone. Należy posprzątać cały obszar pracy.

Co tydzień sprawdzaj każdą z ruchomych części, nasmaruj bloki ślizgowe i upewnij się, że części robocze są nasmarowane i prawidłowo ustawione.

Ustaw kołnierz podnośnika w najniższym położeniu, sprawdzając poziom oleju w zbiorniku oleju. Upewnij się, że zbiornik jest napełniony w 80%.

W przypadku nierozwiązania jakichkolwiek problemów prosimy o kontakt z działem obsługi posprzedażnej naszej firmy lub z naszym lokalnym przedstawicielem.

## **7. Konserwacja i pielęgnacja**

### **7.1 Utrzymanie czystości**

Podnośnik należy często przecierać, aby zachować czystość. Przed wycieraniem należy najpierw odłączyć zasilanie.

Obszar roboczy wokół windy powinien zostać zamieciony. Jeśli zgromadzi się duża ilość brudu, przyspieszy to zużycie maszyny i skróci jej naturalną żywotność.

### **7.2 Regularne kontrole**

7.2.1 Codziennie przed pracą sprawdzaj zabezpieczenia podnośnika. Magnesy powinny działać normalnie, płytki blokująca powinna znajdować się na swoim miejscu, płyta montażowa kołnierza podnośnika powinna być wolna od uszkodzeń itp. Jeśli zauważysz coś nienormalnego, dokonaj natychmiastowych regulacji, napraw lub zmian.

7.2.2 Codziennie sprawdzać, czy odstęp pomiędzy łańcuchem kołnierzowym a siłownikami hydraulicznymi jest prawidłowy. Sprawdź, czy łańcuch płaski i nakrętka łącząca go z kołnierzem nie poluzowały się lub nie odłączyły.

7.2.3 Połączenia z liną stalową powinny być normalne, a lina powinna mieć odpowiednie napięcie.

### **7.3 Konserwacja układu hydraulicznego**

#### **7.3.1 Czyszczenie, wymiana oleju**

Trzy miesiące po pierwszym pełnym użyciu podnośnika należy wyczyścić zbiornik oleju i wymienić olej. Raz na sześć miesięcy należy oczyścić układ hydrauliczny i wymienić olej.

#### **7.3.2 Wymiana uszczeltek**

Jeśli po pewnym czasie użytkowania podnośnika zauważysz wyciek oleju, dokonaj dokładnej kontroli. Jeżeli wyciek jest spowodowany zużyciem uszczeltek, należy natychmiast wymienić części, stosując się do przepisów.

## 8. Typowe problemy i metody rozwiązywania

Problem	Cause	Rozwiązanie
Generator nie działa	Źródło zasilania lub sprzęt zasilający działa nieprawidłowo	Sprawdź źródło zasilania i inne elementy elektryczne, sprawdź bezpieczniki
W trybie pracy kołnierz automatycznie się obniża	Tłoki straciły skuteczność	Napraw tłoki
	Z rur wycieka olej	Wymienić uszczelki i dokręcić nakrętki na złączu
	Uszczelnienia cylindrów hydraulicznych straciły skuteczność	Zmień uszczelki
Układ hydrauliczny wydaje nietypowe dźwięki	Filtr oleju jest zatkany	Wyczyść filtr oleju
	Do układu hydraulicznego dostało się powietrze	Podnieś obrozę na maksymalną wysokość i trzymaj ją tam przez 2-3 sekundy
	Przestrzeń pomiędzy blokami ślizgowymi a kolumnami nie jest smarowana	Dodaj smarowanie
Kołnierz pełza przy podnoszeniu i opuszczaniu	Przestrzeń pomiędzy blokami przesuwными a kolumnami jest zbyt wąska	Wybierz bloki przesuwne, które pozostawiają odstęp od 1,5 do 2,5 mm między blokami a kolumną
Mechanizmy podporowe głównego i dodatkowego podnośnika nie poruszają się razem	Kable równowagi po użyciu rozciągają się, tracąc napięcie	Wyreguluj nakrętkę na stalowych linkach, zwiększając napięcie

## 9. Ważne informacje dla Użytkownika

### 9.1 Ważne informacje dotyczące zakupu maszyny

Przed zakupem tego podnośnika upewnij się, że dobrze rozumiesz użytkowanie produktu, jego funkcje, warunki bezpieczeństwa, regulacje działania itp. Jeśli wystąpią jakiegokolwiek problemy z jakością podczas transportu, instalacji lub konserwacji, prosimy o niezwłoczny kontakt z firmą produkcyjną lub wyspecjalizowaną agencją.

### 9.2 Zapewnienie jakości po otwarciu produktu

Jeżeli po otwarciu opakowania zauważysz, że produkt i akcesoria oraz lista montażowa nie zgadzają się, prosimy o niezwłoczny kontakt z działem zakupów.

### 9.3 Fundament

Wymiary fundamentu tego produktu muszą być zgodne z wymiarami określonymi przez fabrykę. Klasa cementu nie powinna być mniejsza niż #500. Wytrzymałość betonu nie powinna być mniejsza niż 250 stopni. Jeśli nie można spełnić tych wymagań dotyczących wytrzymałości fundamentu, za wszelkie wynikające z tego problemy odpowiada użytkownik.

### 9.4 Ważne elementy

Przed użyciem tego produktu prosimy o uważne zapoznanie się z instrukcją obsługi zawartą w niniejszej instrukcji.

Włącz wyłącznik zasilania. Lampka zasilania zaświeci się i będzie można korzystać z urządzenia.

Aby chronić elementy elektryczne, do sterowania otwartymi zamkami wybieramy napięcie DC 24 V.

## 10. Tabela komponentów

*Wykres służy wyłącznie do konserwacji i obsługi posprzedażnej, inne wykorzystanie jest niedozwolone.*

### 10.1 Lista wybuchów w celach informacyjnych

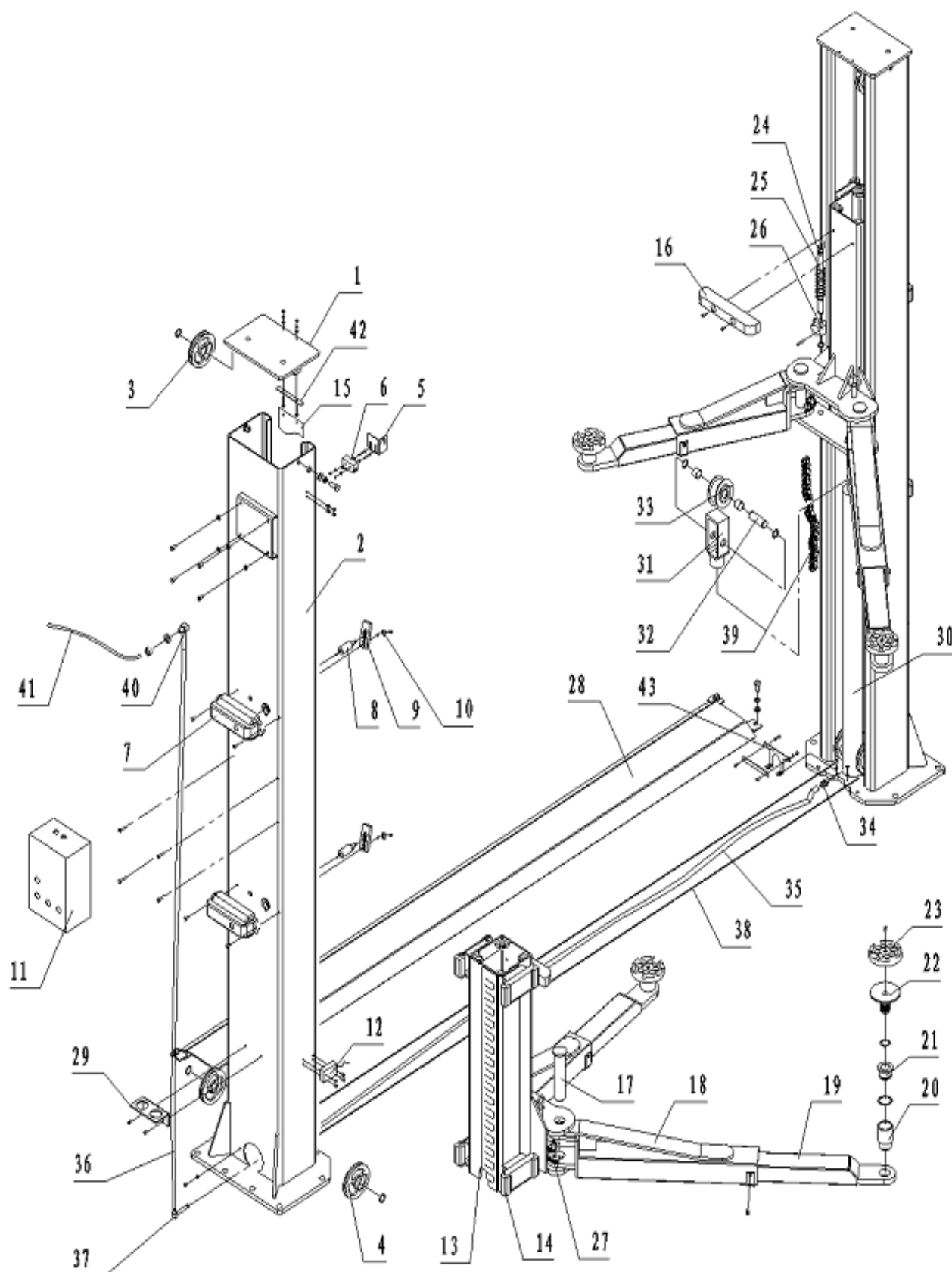

<b>No.</b>	<b>Name</b>	<b>QTY</b>
1	Górna płyta	2
2	Kolumna główna i kolumna dodatkowa	1 for each
3	Koło linowe B	2
4	Koło linowe D	4
5	Obsługa wyłącznika krańcowego	1
6	Wyłącznik krańcowy 7120	1
7	Ośłona magnesu	4
8	Magnes	4
9	Płyta zamka	4
10	Blok	4
11	Pokrywa skrzynki elektrycznej	1
12	Wyłącznik krańcowy ME9101	1
13	Przesuwany stół	2
14	Blok przesuwany	16
15	Ośłona przeciwpyłowa	2
16	Ochroniacz drzwi samochodu	2
17	Sworzeń ramienia	4
18	Ramię mocujące	2 for each
19	Ruchome ramię	2 for each
20	Regulowany drążek	4
21	Nakrętka paletowa	4
22	Palety	4
23	Podkładka	4
24	Sworzeń blokady ramienia	4
25	Sprężyna blokady ramienia	4
26	Zęby na stojaku przesuwным	4
27	Zęby na ramionach	4
28	Montaż płyty dolnej	1
29	Regulowany nośnik drążka	2
30	Cylinder olejowy	2
31	Podpora cylindra olejowego	2
32	Sworzeń koła łańcuchowego	2
33	Koło łańcuchowe	2
34	Przez złącze	2
35	Długi wąż	1
36	Krótki wąż	1
37	Zawór spadochronowy	1
38	Kabel stalowy	2
39	Więzy	2
40	Złącze kątowe	1
41	Wąż podłączony do pompy	1
42	Ośłona węża	2
43	Wsparcie osłony przeciwpyłowej	2

10.2 Schemat rozmieszczenia (odległość kolumn 2735 mm/2820 mm/2940 mm)

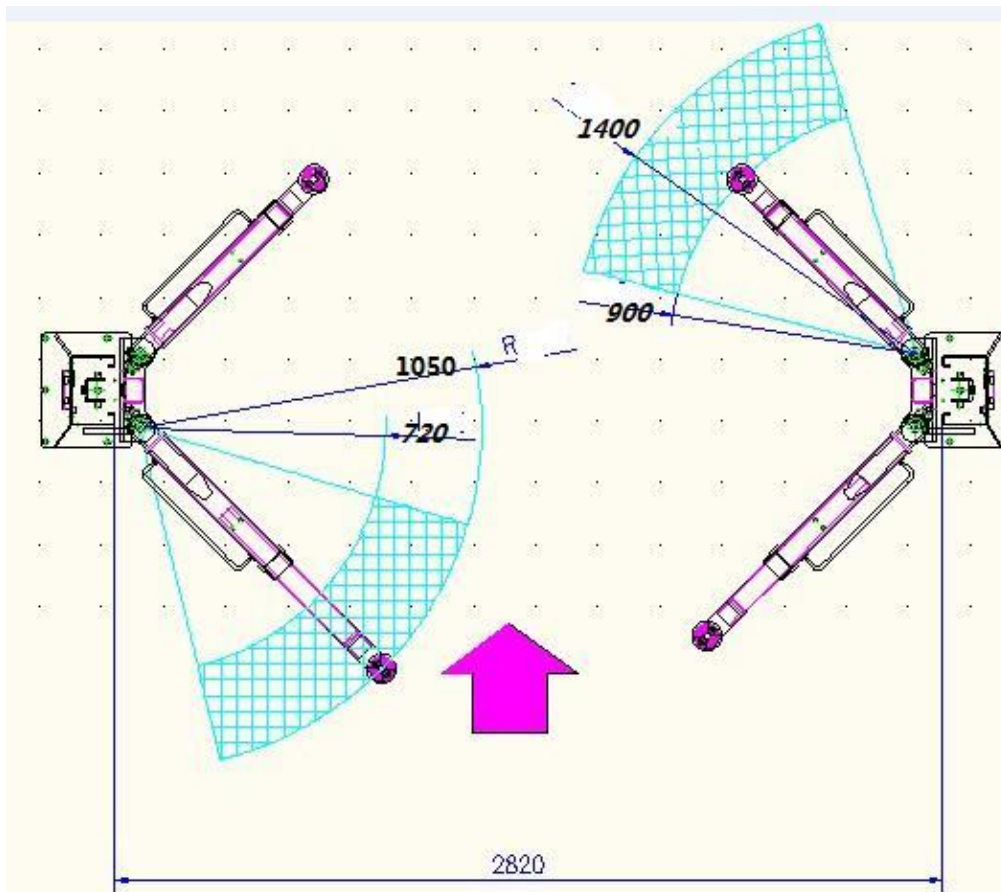
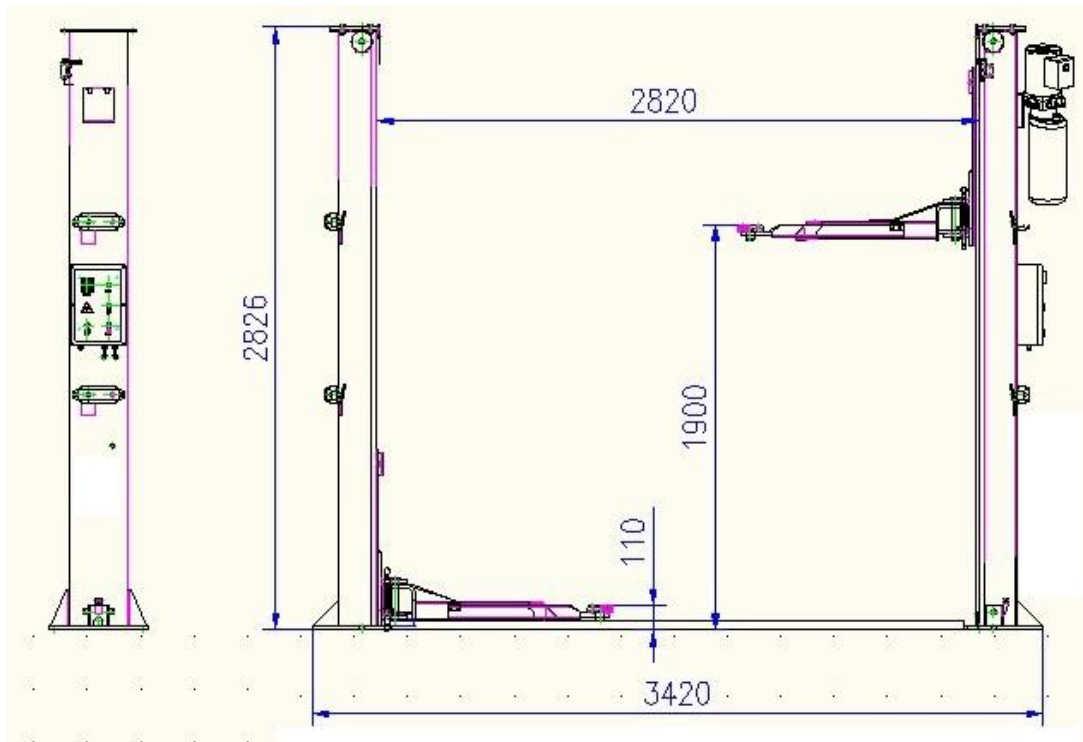

Oferujemy 2 rodzaje rozwiązań z asymetrycznym ramieniem:

a) Krótsza długość ramienia	Min.700mm- Max.1080mm
b) Dłuższe ramię	<b>Min.900mm-Max.1400mm</b>

Klient może wybrać a) + b) dla zwykłych samochodów lub wybrać b) + c) dla samochodów osobowych i niektórych Vanów.

### 10.3 Schemat obwodu

Zwykle istnieją 2 rodzaje napięcia zasilania. 220 V/230 V, 1 faza i 380 V/400 V, 3 fazy

Dla 230V, 1Ph zapewniamy L, N, PE w skrzynce sterowniczej do okablowania.

Dla 380V, 3Ph zapewniamy L1, L2, L3, N, PE w skrzynce sterowniczej do okablowania.

## 220V, 1Ph Diagram

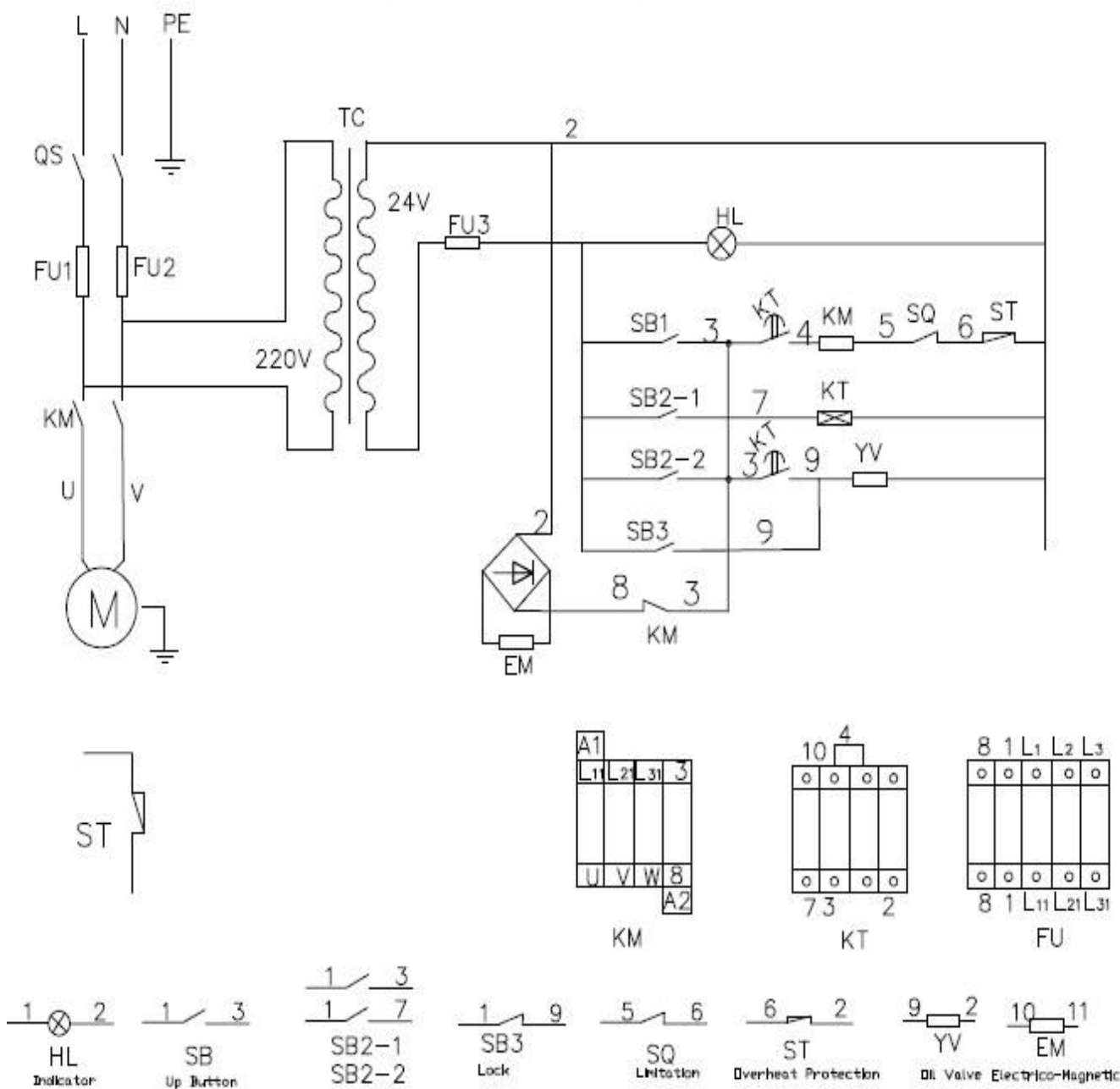

## 10.4 Układ hydrauliczny

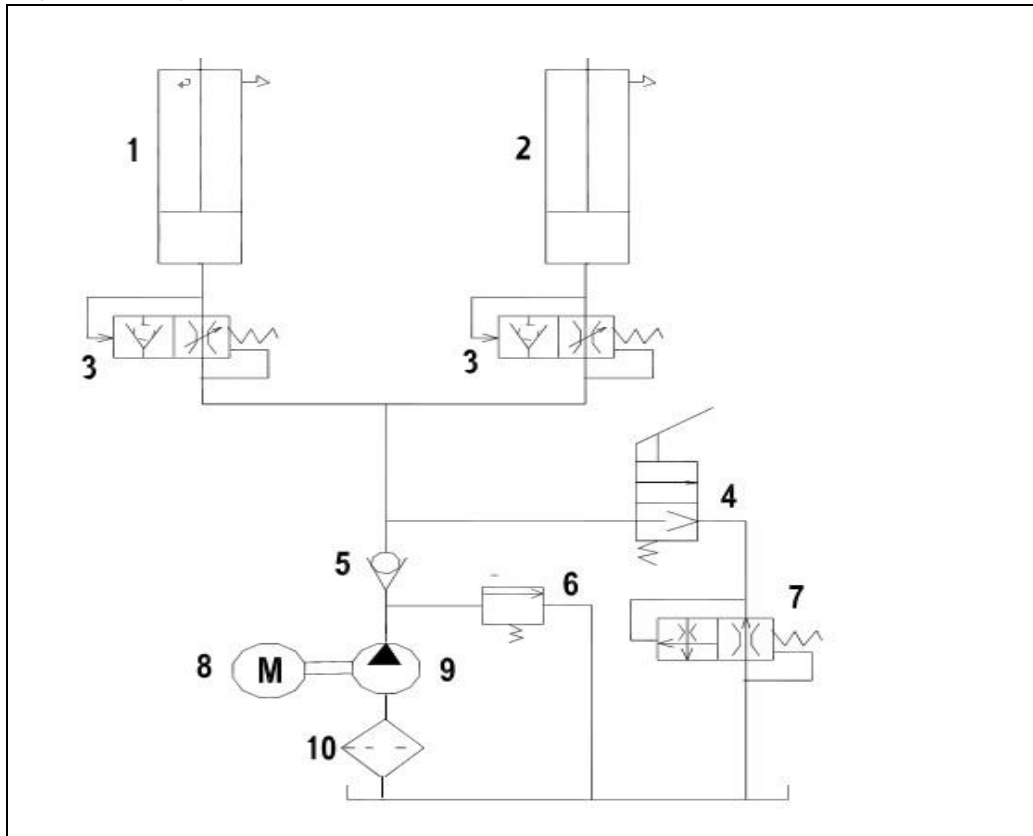

1	Główny cylinder	6	Zawór regulacji ciśnienia
2	Cylinder podrzędny	7	Zawór regulacji prędkości
3	Zawór przeciwybuchowy	8	Silnik
4	Elektrozawór	9	Pompa zębata
5	Zawór zwrotny	10	Filtr oleju

## 10.5 Podłączenie węża

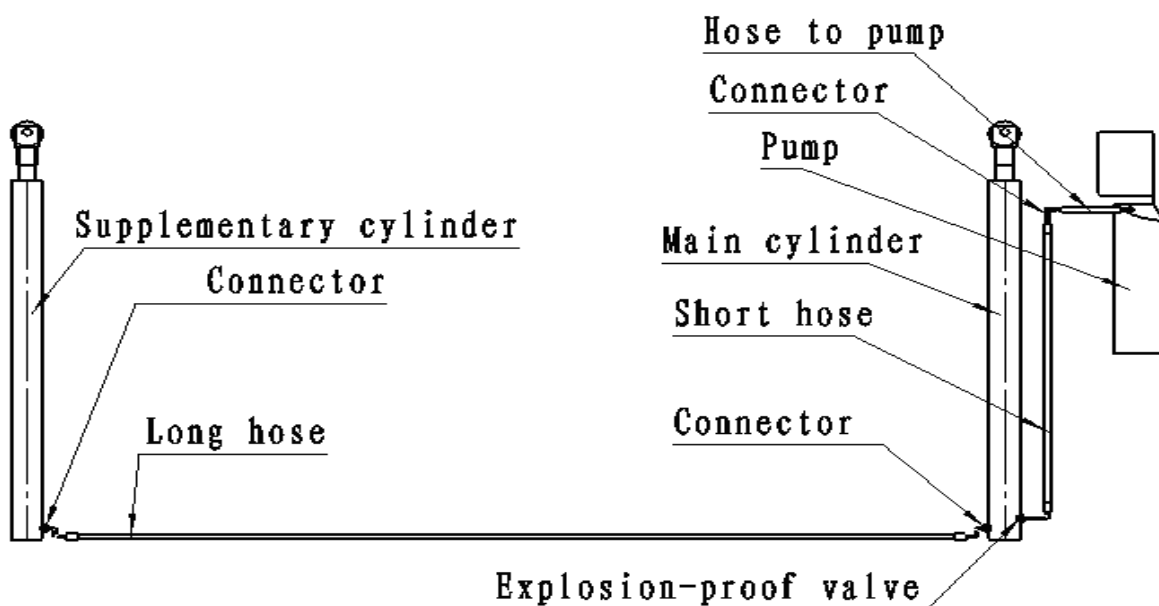

## 10.6 System kablowy

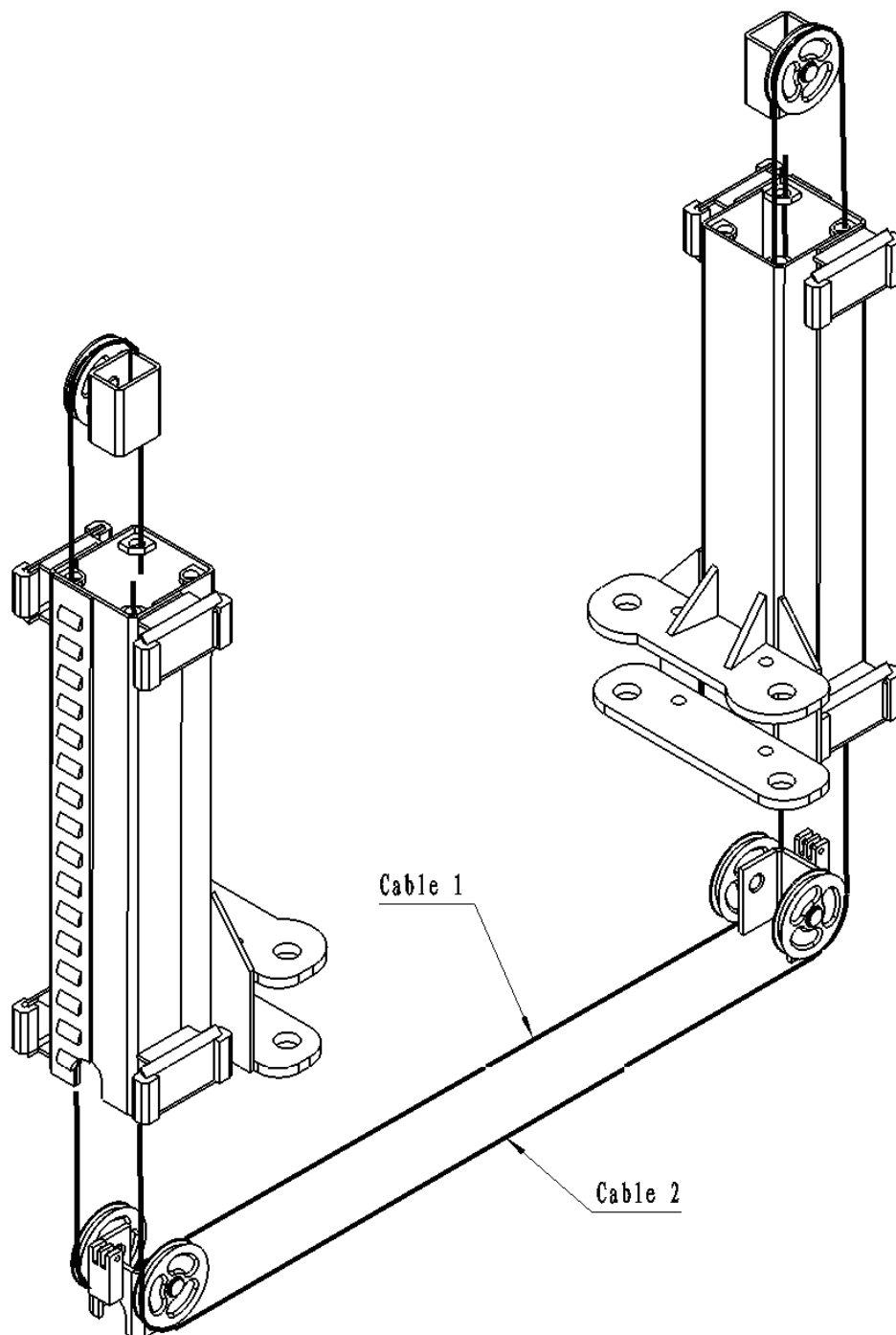

Diagram 5

### 10.7 System blokady bezpieczeństwa

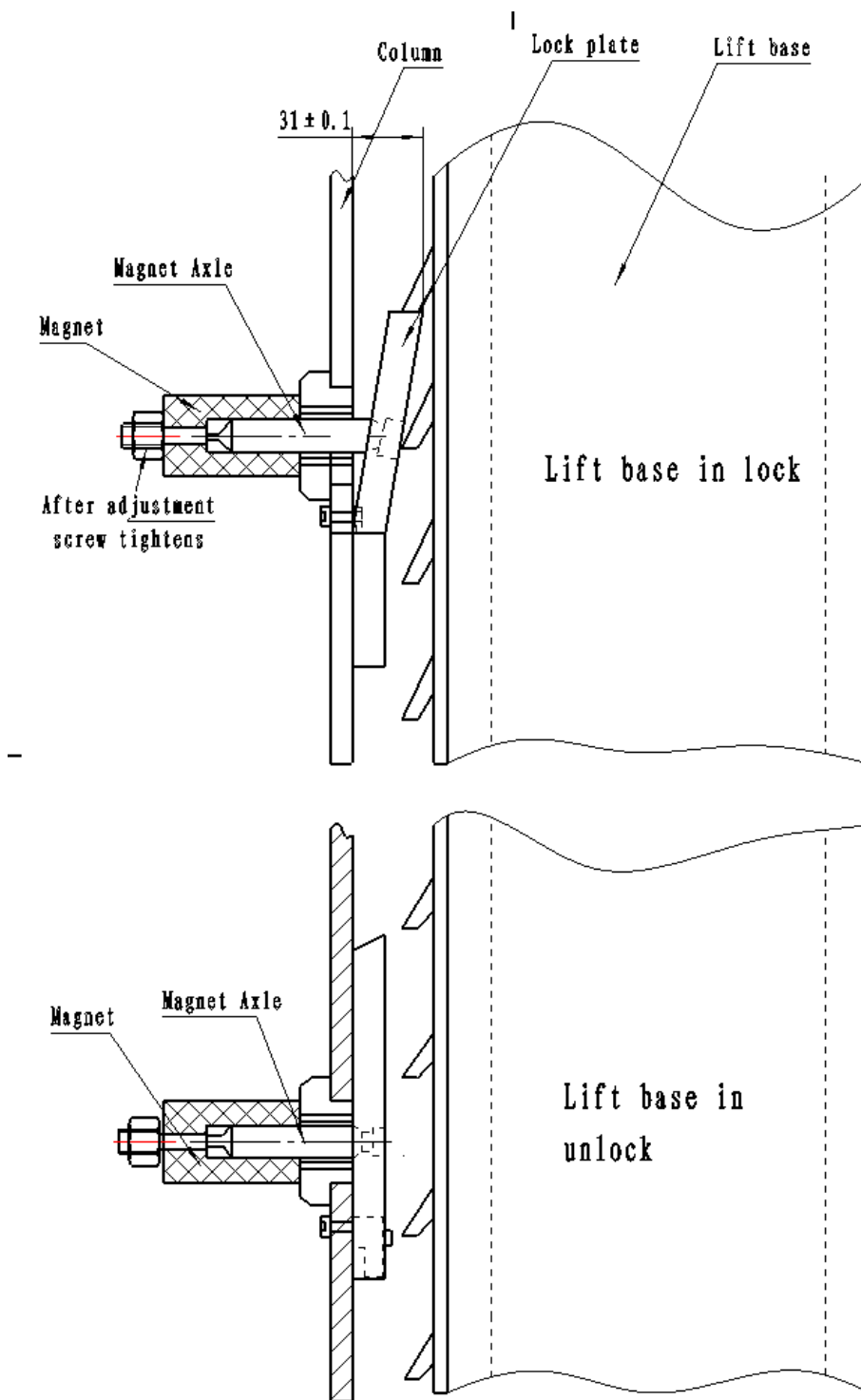
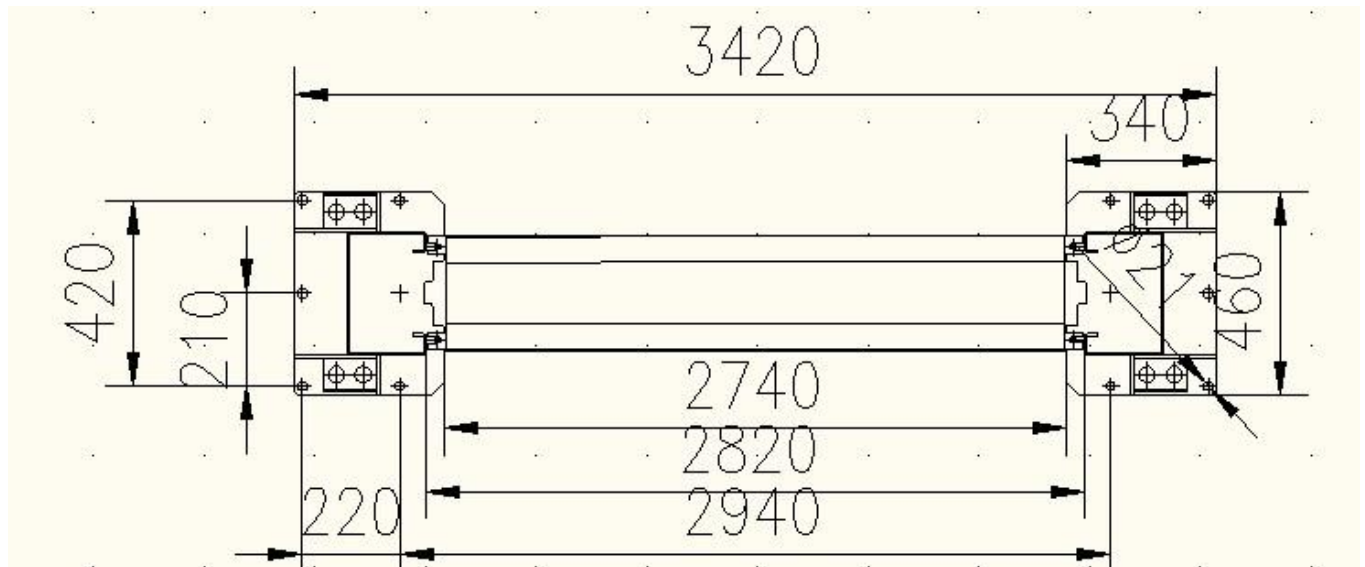
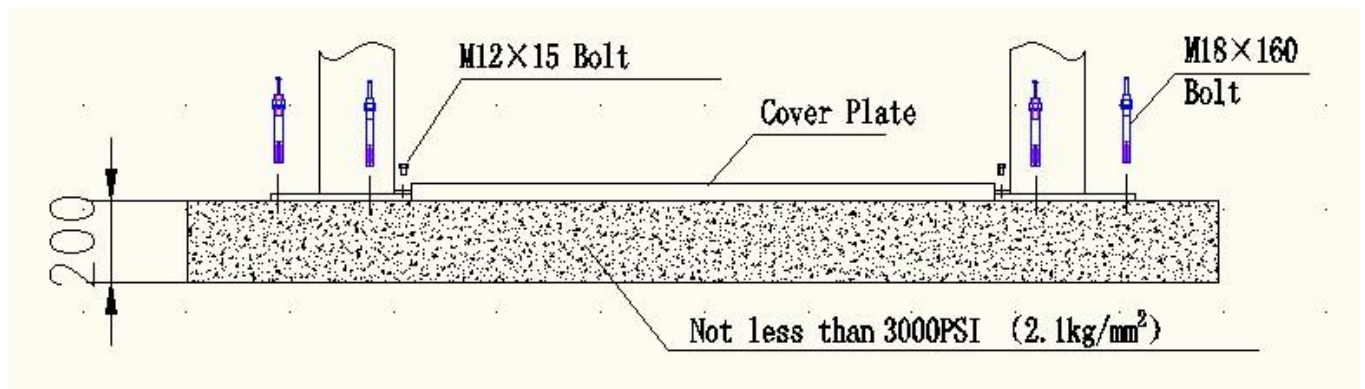

Diagram 7

### 10.8 Podstawa

Rysunek fundamentów ma charakter poglądowy. Większość instalacji wykonują doświadczeni fachowcy.



## DEKLARACJA ZGODNOŚCI

Według ISO/IEC Guide 22 i EN 45014

**Producent:** Foreintrade S.A

**Adres producenta:** Janówek, ul. modrzewiowa 54 05-555 Tarczyn

DEKLARUJEMY, ŻE PRODUKT JEST ZGODNY Z NORMAMI EUROPEJSKIMI

**Nazwa Produktu:** Podnośnik dwukolumnowy automatyczny (oznaczona znakiem towarowym Kraft&Dele)

**Model** (oznaczenia handlowe): KD5814

**Deklaracja:**

Wyrób do którego odnosi się niniejsza deklaracja spełnia wymagania Dyrektyw WE:

1. 2006/42/EC Machinery Directive

**Według norm:**

EN ISO 12100:2010

EN 60204-1:2018

EN 1493:2010

Osoba odpowiedzialna za prowadzenie dokumentacji technicznej: Ma Dong Hui,  
Janówek, ul. modrzewiowa 54 05-555 Tarczyn

Ma Dong Hui, Tarczyn, 01.01.2025

Foreintrade S.A  
Janówek, ul. Modrzewiowa 54  
05-555 Tarczyn  
NIP: 521-36-70-752; Regon: 147383292



