

---

## AUTOMATYCZNE ZWIJADŁO DO WEŻA



**Uwaga! Przeczytaj uważnie instrukcję obsługi przed użyciem i postępuj zgodnie ze wszystkimi podanymi instrukcjami. Zachowaj instrukcje.**

---

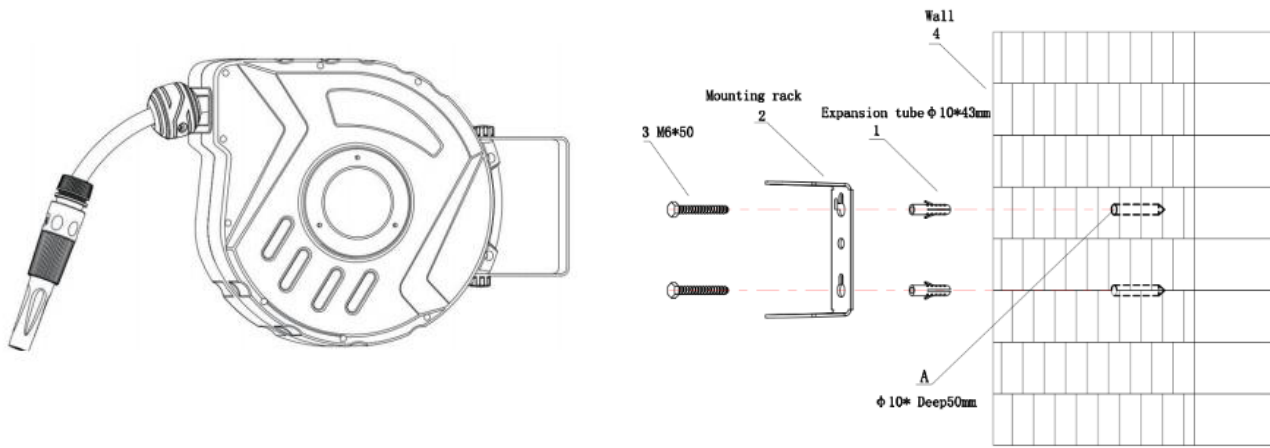

Zamocuj metalowe mocowanie do ściany lub sufitu za pomocą śruby.

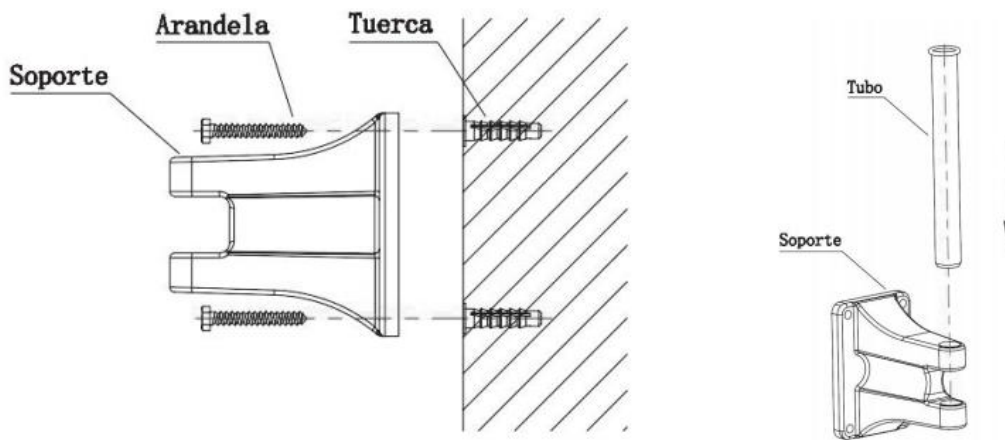

1. Wywierć 4 otwory M8, aby pasowały do otworów znajdujących się we wsporniku montażowym.

2. Podłącz szpulę węża do wspornika montażowego za pomocą sworznia obrotowego.

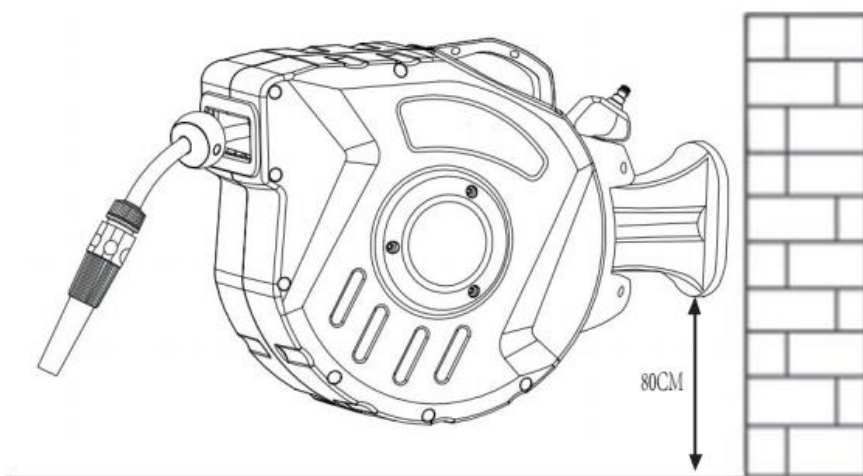

Zaleca się zainstalowanie wspornika montażowego 0,8 metra od wspornika montażowego do podłogi.

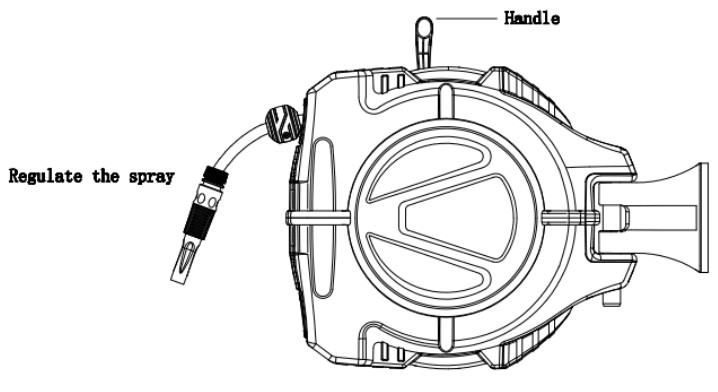

1. Pociągnij wąż, ma 2-3 pozycje blokady co metr.
2. Proszę nie ciągnąć za wąż po jego zakończeniu.
3. Trzymaj dyszę, gdy wąż jest zwinięty, aż do zakończenia.

(1)4: Rozwiązywanie problemów:

(2) Najczęstszą usterką jest to, że po całkowitym rozciągnięciu węża nie można cofnąć automatycznie.

(3) Powodem może być to, że: koniec węża jest zablokowany, ponieważ mechanizm zatrzymujący w dowolnym miejscu pozostaje w punkcie blokującym i nie ma potrzeby wyciągania dodatkowego węża w celu zwolnienia. Można to rozwiązać na dwa sposoby:

(4)(1) przytrzymaj wąż przy żółtym znaku ostrzegawczym i pociągnij szarpiąc, aż wąż się cofnie.

(5)(2) Umieść przedmiot prawą stroną w dół, pociągnij wąż, aż się schowa.

Model	Długość	Materiał	Ciśnienie robocze	Temperatura	Opakowanie	Rozmiar wlotu
KD2081	10m	PVC	8Bar	-5°C-45°C	PP	3/4"
KD2082	15m					
KD2083	20m					