

# **Podnośnik nożycowy do pojazdów**

## **Instrukcja obsługi**

# **KD5823**

KD5822



**WAŻNE INSTRUKCJE BEZPIECZEŃSTWA NALEŻY ZACHOWAĆ NINIEJSZĄ INSTRUKCJĘ**



*PROSZĘ PRZECZYTAĆ CAŁĄ TREŚĆ NINIEJSZEJ INSTRUKCJI PRZED INSTALACJĄ I OBSŁUGĄ. KONTYNUUJĄC MONTAŻ I OBSŁUGĘ WINDY, ZGADZASZ SIĘ, ŻE W PEŁNI ROZUMIESZ I ROZUMIESZ PEŁNĄ TREŚĆ NINIEJSZEJ INSTRUKCJI. PRZEKAŻ NINIEJSZĄ INSTRUKCJĘ WSZYSTKIM OPERATOROM. NIEPRAWIDŁOWA OBSŁUGA TEGO SPRZĘTU ZGODNIE Z ZALECENIAMI MOŻE SPOWODOWAĆ OBRAŻENIA LUB ŚMIERĆ*

**BĄDŹ BEZPIECZNY**

Twoja nowa winda została zaprojektowana i zbudowana z myślą o bezpieczeństwie. Jednakże ogólne bezpieczeństwo można zwiększyć dzięki odpowiedniemu przeszkoleniu i przemyślanej obsłudze ze strony operatora. NIE obsługuj ani nie naprawiaj tego urządzenia bez zapoznania się z niniejszą instrukcją i ważnymi instrukcjami bezpieczeństwa przedstawionymi w środku. Niniejszą instrukcję obsługi należy zawsze przechowywać w pobliżu podnośnika. Upewnij się, że WSZYSCY UŻYTKOWNICY przeczytali i zrozumieli niniejszą instrukcję.

**GWARANCJA NA PRODUKT**

Podnośnik nożycowy objęty jest 5-letnią gwarancją na konstrukcję urządzenia, która jest wolna od wad materiałowych i wykonawczych. Jednostki napędowe, cylindry hydrauliczne i wszystkie inne elementy zespołu (takie jak kable, zawory, przełączniki itp.) objęte są roczną gwarancją na wady materiałowe lub wykonawcze w normalnych warunkach użytkowania. Naprawią lub wymienią według własnego uznania w okresie gwarancyjnym, te części, które po sprawdzeniu okażą się wadliwe, zostaną zwrócone do fabryki i opłacone z góry.

Gwarancja nie obejmuje:

- Wad spowodowanych zwykłym zużyciem, nadużyciem, niewłaściwym użytkowaniem, zaniedbaniem, uszkodzeniami w transporcie, niewłaściwą instalacją, napięciem lub brakiem wymaganej konserwacji;
- Uszkodzeń wynikających z zaniedbania lub nieprawidłowej obsługi produktów przez kupującego zgodnie z instrukcjami zawartymi w instrukcjach obsługi i/lub innych dostarczonych instrukcjach;
- Elementy normalnego zużycia lub usługi zwykle wymagane do utrzymania produktu w bezpiecznym stanie użytkowym;
- Każdy element uszkodzony w transporcie;
- Inne elementy, które nie są wymienione, ale mogą być uważane za ogólne części zużywalne;
- Uszkodzenia spowodowane deszczem, nadmierną wilgocią, środowiskiem korozyjnym lub innymi zanieczyszczeniami.

NINIEJSZA GWARANCJA NIE OBEJMUJE ŻADNYCH WAD KOSMETYCZNYCH NIE ZAKŁÓCAJĄCYCH FUNKCJONALNOŚCI SPRZĘTU ANI ŻADNYCH PRZYPADKOWYCH, POŚREDNICH LUB WYNIKOWYCH STRAT, USZKODZEŃ LUB WYDATKÓW, KTÓRE MOGĄ WYNIKAĆ Z JAKIKOLWIEK WAD, AWARII LUB AWARII FIRMY YINGKOU AUTOMATE MCHINERY MANUFACTURING CO., spółka z ograniczoną odpowiedzialnością PRODUKTU LUB NARUSZENIA LUB OPÓŹNIENIA W WYKONANIU GWARANCJI.

**WAŻNA UWAGA**

Nie próbuj instalować tego podnośnika, jeśli nigdy nie zostałeś przeszkolony w zakresie podstawowych procedur montażu podnośnika samochodowego. Nigdy nie próbuj podnosić komponentów bez odpowiednich narzędzi do podnoszenia, takich jak wózek widłowy lub dźwig.

Trzymaj się z daleka od ruchomych części, które mogą spaść i spowodować obrażenia. Aby zapewnić prawidłową instalację i działanie podnośnika, należy przestrzegać niniejszych instrukcji. Niezastosowanie się do tych instrukcji może skutkować poważnymi obrażeniami ciała i utratą gwarancji na produkt. Producent nie ponosi odpowiedzialności za jakiegokolwiek straty lub szkody, wyraźne lub dorozumiane, wynikające z nieprawidłowej instalacji lub użytkowania tego produktu.

### **Treść**

Rozdział 1 Pakowanie, transport i przechowywanie .....	<b>Błąd! Nie zdefiniowano zakładki.</b>
1.1 Pakowanie .....	6
1.2 Transport .....	6
1.3 Przechowywanie .....	6
1.4 Otwieranie .....	7
Rozdział 2 Opis maszyny .....	<b>Błąd! Nie zdefiniowano zakładki.</b>
2.1 Wstęp .....	7
2.2 Przeznaczenie .....	8
2.3 tabliczka znamionowa .....	8
2.4 Wymiar układu .....	9
2.5 Parametr techniczny .....	10
Rozdział 3 Uwaga dotycząca bezpieczeństwa .....	10
3.1 Ogólne ostrzeżenia .....	11
3.2 Urządzenie zabezpieczające .....	11
3.3 Lista ryzyka .....	11
3.4 Etykiety ostrzegawcze .....	13
Rozdział 4 Instalacja .....	<b>Błąd! Nie zdefiniowano zakładki.</b>
4.1 Wymagane narzędzia .....	13
4.2 Wybieranie witryny .....	14
4.3 Wymagania dotyczące podłogi .....	14
4.4 Instalacja platformy .....	14
4.5 Podłączenie układu hydraulicznego .....	15
4.6 Electrical system connection .....	16
4.7 Podłączenie układu pneumatycznego .....	16
4.8 Montaż wyłącznika krańcowego .....	16
Rozdział 5 Regulacja .....	17
5.1 Start .....	18
5.2 Krwawienie .....	18
5.3 Sprawdza brak obciążenia .....	18
5.4 Sprawdź z obciążeniem .....	18
Rozdział 6 Instrukcja obsługi .....	<b>Błąd! Nie zdefiniowano zakładki.</b>
6.1 Kontrola .....	19
6.2 Aby podnieść windę .....	20
6.3 Aby obniżyć podnośnik .....	20
6.4 Ręczne opuszczanie awaryjne (opcja) .....	20
Rozdział 7 Konserwacja .....	<b>Błąd! Nie zdefiniowano zakładki.</b>
7.1 Zwykła konserwacja .....	22
7.2 Konserwacja okresowa .....	22
Rozdział 8 Rozwiązywanie problemów .....	<b>Błąd! Nie zdefiniowano zakładki.</b>
Rozdział 9 Utylizacja zużytego oleju .....	<b>Błąd! Nie zdefiniowano zakładki.</b>
Rozdział 10 Rozbiórka maszyn .....	<b>Błąd! Nie zdefiniowano zakładki.</b>
Załącznik .....	<b>Błąd! Nie zdefiniowano zakładki.</b>
1 Schemat elektryczny .....	27

2 Schemat hydrauliczny.....28

# Rozdział 1 Pakowanie, transport i przechowywanie

WSZYSTKIE CZYNNOŚCI PAKOWANIA, PODNOSZENIA, PRZEMIESZCZANIA, TRANSPORTU I ROZPAKOWANIA MOGĄ BYĆ WYKONYWANE WYŁĄCZNIE PRZEZ WYKWALIFIKOWANY PERSONEL POSIADAJĄCY ZNAJOMOŚĆ WNĘTRZA ORAZ ZAWARTOŚĆ NINIEJSZEJ INSTRUKCJI.

## 1.1 Pakowanie

Wymiary paczki podano poniżej, a waga paczki to 870kg.

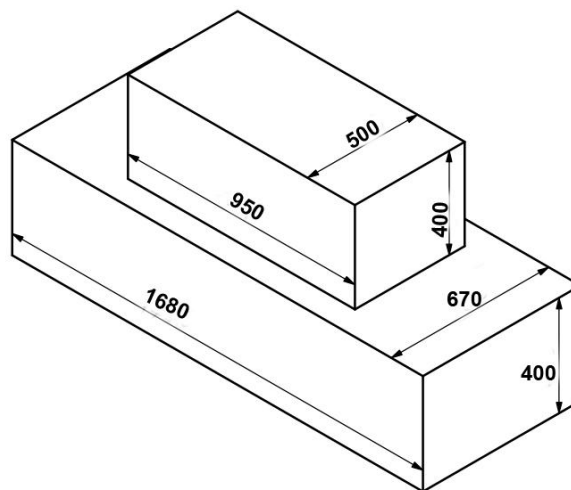

## 1.2 Transport



*Opakowanie można podnosić lub przenosić za pomocą wózków podnośnikowych, dźwigów lub dźwigów mostowych. W przypadku zawieszania ładunek musi zawsze opiekować się drugą osobą, aby uniknąć niebezpiecznych drgań.*

Podczas załadunku i rozładunku towary muszą być przewożone pojazdami lub statkami. Po otrzymaniu towaru należy sprawdzić, czy zawiera wszystkie pozycje określone w dowodach dostawy. W przypadku stwierdzenia brakujących części, ewentualnych wad lub uszkodzeń powstałych w transporcie, należy sprawdzić uszkodzone kartony zgodnie z „Listą pakowania” w celu sprawdzenia stanu uszkodzonego towaru i brakujących części, należy również niezwłocznie poinformować o tym osobę odpowiedzialną lub przewoźnika. Maszyna to ciężki towar! Nie bierz pod uwagę załadunku i rozładunku siły roboczej oraz sposobu transportu, bezpieczeństwo pracy jest ważne. Ponadto podczas operacji załadunku i rozładunku należy postępować z towarami w sposób pokazany na rysunku

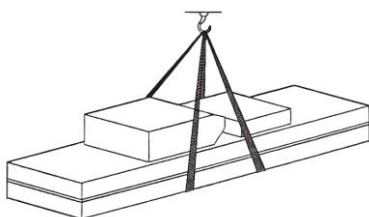

Obsługiwane za pomocą dźwigu

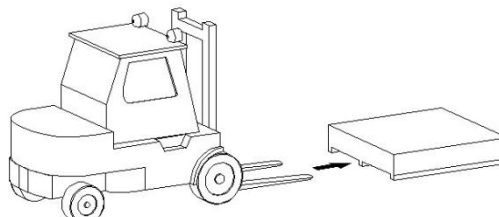

Obsługiwane za pomocą wózka widłowego

## 1.3 Składowanie

- Wyposażenie maszyny powinno być składowane w magazynie, jeżeli składowane jest na zewnątrz, powinno dobrze utylizować materiał wodoodporny.
- W transporcie używaj ciężarówki skrzyniowej, podczas transportu korzystaj z magazynu kontenerowego.
- Skrzynka sterownicza powinna być ustawiona prostopadle podczas transportu; i zapobiegają wytlaczaniu innych towarów.

## **KD5822**

---

-Temperatura przechowywania maszyny: -25°C--55°C

### **1.4 Otwieranie**

Po otrzymaniu skrzyń należy sprawdzić, czy maszyna nie została uszkodzona w transporcie i czy znajdują się w niej wszystkie wymienione części. Skrzynie należy otwierać, stosując wszelkie możliwe środki ostrożności, aby uniknąć uszkodzenia maszyny lub jej części. Upewnij się, że części nie wypadną ze skrzynki podczas otwierania.

## **Rozdział 2 Opis maszyny**

### **2.1 Wstęp**

Podnośnik nożycowy przyjmuje strukturę mechaniczną typu nożycowego; wykorzystać ciśnienie hydrauliczne do wytworzenia siły podnoszenia. Posiada układ dwuhydrauliczny, więc nie ma zaczepu zabezpieczającego, ale jest wystarczająco bezpieczny w użyciu. Posiada wiele zalet, takich jak prosta konstrukcja, zaawansowana technologia, łatwa obsługa i bezpieczeństwo. Szczególnie nadaje się do precyzyjnego ustawiania geometrii kół oraz napraw i konserwacji samochodów. Funkcje jak poniżej:

- 1) Minimalna wysokość to tylko 110 mm, instalacja naziemna i podziemna.
- 2) Mechaniczna blokada bezpieczeństwa kontroli ciśnienia zapewnia bezpieczeństwo działania
- 3) Wyposażony w interfejs pompy ręcznej z funkcją awaryjnego opuszczania, umożliwia lądowanie pojazdami z pompą ręczną w przypadku przerwy w dostawie prądu.

4) Zainstalowano fotokomórkę, aby utrzymać dwie platformy na tym samym poziomie.

### 2.2 Przeznaczenie

Ten podnośnik nożycowy może podnosić różne pojazdy o masie mniejszej niż 3800 kg. Nadaje się również do testowania, naprawy, konserwacji i pielęgnacji pojazdów.

Podnośnik ten jest przeznaczony do podnoszenia pojazdów, a nie do innych zastosowań.

- Zabronić stosowania do mycia i opryskiwania pojazdów
- Zabrania się podnoszenia pojazdów o masie przekraczającej 3800kg
- Zakaz parkowania samochodu.

### 2.3 Tabliczka znamionowa

# KD5822

## 2.4 Wymiar układu

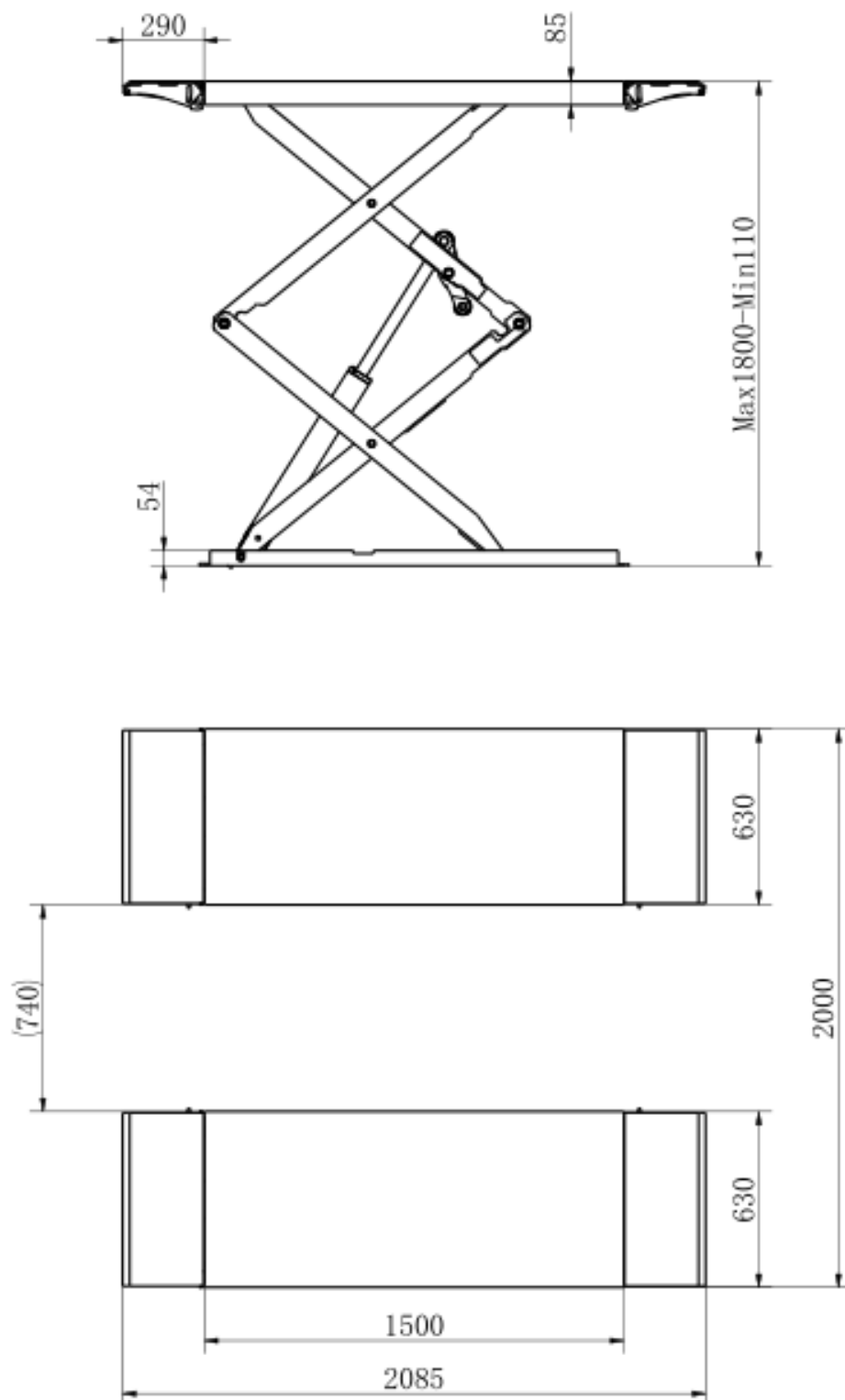

## KD5822

---

### 2.5 Parametr techniczny

Typ modelu	
Pojemność	3800kg
Maks. Wysokość podnoszenia	1000mm
Początkowa wysokość platformy	110mm
Długość platformy	2080mm
Szerokość platformy	1550mm
Czas podnoszenia	≤50s
Czas zejścia	≤60s
Cała długość maszyny	2085mm
Cała szerokość maszyny	2000mm
Waga	900kg
Zasilanie	400V,50Hz,3Ph
Moc	2.2Kw
Hałas	≤70dB
Miejsce instalacji	Pod dachem

## Rozdział 3 Uwaga dotycząca bezpieczeństwa

Przeczytaj uważnie i w całości ten rozdział, ponieważ zawiera on ważne informacje dotyczące bezpieczeństwa operatora i osoby odpowiedzialnej za konserwację.

	<p><i>Podnośnik został zaprojektowany i zbudowany do podnoszenia pojazdów i ustawiania ich nad poziomem w zamkniętej przestrzeni. Wszelkie inne zastosowania są zabronione.</i></p> <p><i>Producent nie ponosi odpowiedzialności za ewentualne szkody dla osób, pojazdów lub przedmiotów powstałe na skutek nieprawidłowego lub nieuprawnionego użytkowania podnośnika.</i></p>
---	---

Ze względu na bezpieczeństwo operatora i ludzi podczas podnoszenia i opuszczania należy zwolnić kwadratową przestrzeń w odległości co najmniej 1 m od podnośnika. Podnośnik może być obsługiwany wyłącznie ze stanowiska operatora w tym obszarze bezpieczeństwa.

Obecność operatora pod pojazdem podczas pracy jest dozwolona tylko wtedy, gdy pojazd jest podniesiony i włączona jest blokada bezpieczeństwa.

	<p><i>Nigdy nie używaj podnośnika, gdy urządzenia zabezpieczające nie działają. Nieprzestrzeganie niniejszych instrukcji może spowodować poważne obrażenia osób, podnośnika i podnoszonych pojazdów.</i></p>
---	--

### 3.1 Ogólne ostrzeżenia

Operator i osoba odpowiedzialna za konserwację muszą przestrzegać przepisów i zasad zapobiegania wypadkom obowiązujących w kraju, w którym zainstalowana jest winda.

Muszą także wykonać następujące czynności:

- Nie usuwaj ani nie odłączaj urządzeń hydraulicznych, elektrycznych ani innych urządzeń zabezpieczających;
- Należy dokładnie przestrzegać wskazówek bezpieczeństwa umieszczonych na maszynie i zawartych w instrukcji;
- Podczas podnoszenia należy przestrzegać obszaru bezpieczeństwa;
- Upewnij się, że silnik pojazdu jest wyłączony, włączony bieg i zaciągnięty hamulec postojowy;
- Upewnij się, że podnoszone są wyłącznie autoryzowane pojazdy bez przekraczania maksymalnego udźwigu;
- Upewnij się, że podczas podnoszenia lub stania nikt nie opiera się na ramionach.

### 3.2 Urządzenie zabezpieczające

Aby uniknąć przeciążenia i ewentualnego uszkodzenia, zastosowano następujące urządzenia zabezpieczające:

- Zawór maksymalnego ciśnienia jest umieszczony wewnątrz jednostki hydraulicznej, aby zapobiec nadmiernemu ciężarowi.

	<p><i>Zawór maksymalnego ciśnienia został ustawiony przez producenta na prawidłowe ciśnienie. NIE próbuj regulować go w celu przekroczenia znamionowego udźwigu.</i></p>
---	--

- Mechaniczny mechanizm zabezpieczający jest wbudowany po każdej stronie z automatycznym włączaniem.

	<p><i>Surowo zabrania się modyfikowania jakichkolwiek urządzeń zabezpieczających. Podczas serwisowania należy zawsze upewnić się, że urządzenie zabezpieczające działa prawidłowo.</i></p>
---	--

### 3.3 Lista ryzyka

Ryzyko dla personelu

## KD5822

---



Nagłówek ten ilustruje potencjalne ryzyko dla operatora, konserwatora lub innej osoby znajdującej się w pobliżu windy, wynikające z nieprawidłowego użytkowania windy.

### Ryzyko zmiążdżenia



Możliwe, jeśli operator sterujący podnośnikiem nie znajduje się na określonej pozycji na panelu sterowania. Podczas opuszczania platform (i pojazdu) operator nie może nigdy znajdować się częściowo lub całkowicie pod konstrukcją ruchomą. Zawsze pozostawaj w strefie kontroli.

### Ryzyko zmiążdżenia (personel)



Podczas opuszczania platform i pojazdu personelowi nie wolno wchodzić do obszaru pod ruchomymi częściami windy. Operatorowi dźwigu nie wolno uruchamiać zespołu manewrowego. Ustalono wyraźnie, że w potencjalnie niebezpiecznych miejscach nie znajdują się żadne osoby.

### Ryzyko uderzenia



Spowodowane przez części podnośnika lub pojazdu umieszczone na wysokości głowy. Gdy ze względów eksploatacyjnych dźwig zatrzymuje się na stosunkowo małej wysokości, personel musi zachować ostrożność, aby uniknąć uderzenia częściami maszyny nieoznaczonymi specjalnymi kolorami.

### Ryzyko poruszania się pojazdu



Przyczyną są działania polegające na zastosowaniu siły wystarczającej do przemieszczenia pojazdu. W przypadku dużych lub szczególnie ciężkich pojazdów nagły ruch może spowodować niedopuszczalne przeciążenie lub nierówny podział obciążenia. Dlatego też przed podniesieniem pojazdu oraz podczas wszelkich operacji na pojeździe należy upewnić się, czy jest on prawidłowo zaciągnięty hamulcem ręcznym.

### Ryzyko upadku pojazdu z podnośnika



Zagrożenie to może powstać w przypadku nieprawidłowego ustawienia pojazdu na peronach, nieprawidłowego zatrzymania pojazdu lub w przypadku pojazdów o gabarytach nieadekwatnych do udźwigu windy.

*Nigdy nie próbuj przeprowadzać testów, prowadząc pojazd znajdujący się na platformach  
Nigdy nie pozostawiaj przedmiotów w obszarze opuszczania ruchomych części podnośnika.*

### Ryzyko poślizgu



Przyczyną jest zanieczyszczenie smarem podłogi wokół windy. Obszar pod windą i bezpośrednio wokół niej, a także platformy muszą być utrzymywane w czystości. Natychmiast usuń wszelkie plamy oleju. Gdy podnośnik jest całkowicie opuszczony, nie należy przechodzić po platformach ani poprzeczkach w miejscach nasmarowanych warstwą smaru ze względów funkcjonalnych. Zmniejsz ryzyko poślizgu, nosząc obuwie ochronne.

### Ryzyko porażenia prądem



Ryzyko spowodowane porażeniem prądem elektrycznym w obszarach przewodów elektrycznych obudowy windy.

Nie używaj strumieni wody, rozpuszczalników parowych lub farby w pobliżu podnośnika i zachowaj szczególną ostrożność, aby takie substancje nie dostały się do elektrycznego panelu sterowania.

### Zagrożenia związane z niewłaściwym oświetleniem



Operator i konserwator muszą być w stanie zapewnić, że wszystkie obszary windy są prawidłowo i równomiernie oświetlone zgodnie z przepisami obowiązującymi w miejscu instalacji.

Ryzyko awarii elementu podczas pracy



Producent zastosował odpowiednie materiały i techniki konstrukcyjne w zależności od określonego zastosowania maszyny, aby wyprodukować niezawodny i bezpieczny podnośnik. Należy jednak pamiętać, że podnośnik należy użytkować zgodnie z zaleceniami producenta oraz zalecaną częstotliwością przeglądów i prac konserwacyjnych..

Ryzyko związane z niewłaściwym użytkowaniem



Osobom nie wolno stać ani siadać na platformach podczas manewru podnoszenia lub gdy pojazd jest już podniesiony.

Surowo zabrania się posługiwania się urządzeniami zabezpieczającymi.

*Nigdy nie przekraczaj maksymalnego udźwigu podnośnika. Upewnij się, że podnoszone pojazdy nie są obciążone.*

Dlatego też konieczne jest skrupulatne przestrzeganie wszystkich przepisów dotyczących użytkowania, konserwacji i bezpieczeństwa zawartych w niniejszej instrukcji.

### 3.4 Etykiety ostrzegawcze

Wszystkie znaki ostrzegawcze umieszczone na maszynie mają na celu zwrócenie uwagi operatora na niebezpieczne lub niebezpieczne sytuacje. Etykiety należy utrzymywać w czystości, a w przypadku odklejenia lub uszkodzenia należy je wymienić. Przeczytaj uważnie znaczenie etykiet i zapamiętaj je.



The warning signs

## Rozdział 4 Instalacja

	<p><i>Instalację mogą przeprowadzać wyłącznie wykwalifikowani technicy wyznaczeni przez producenta lub autoryzowanych sprzedawców. Jeżeli montaż zostanie wykonany przez niewykwalifikowany personel, może dojść do poważnych szkód dla ludzi i windy.</i></p> <p><i>Zawsze odwołuj się do widoków rozłożonych dołączonych podczas instalacji</i></p>
--	---

### 4.1 Wymagane narzędzia

- Wiertarka udarowa lub podobna
- Młotek
- Wiertło do muru 3/4".
- 4 poziomy stóp

## KD5822

- Średni klucz do rur
- Zestaw kluczy płaskich: SAE/metryczny
- Zestaw nasadek i grzechotek: SAE/metryczny
- Zestaw kluczy sześciokątnych/imbusowych
- Taśma miernicza: minimum 25 stóp
- Wron
- Linia kredowa
- Średni płaski śrubokręt
- Szczypce igłowe

### **Ważna informacja**

Aby zapewnić prawidłową instalację i działanie podnośnika, należy przestrzegać niniejszych instrukcji. Niezastosowanie się do tych instrukcji może skutkować poważnymi obrażeniami ciała i utratą gwarancji na produkt. Producent nie ponosi żadnej odpowiedzialności za straty lub szkody jakiegokolwiek rodzaju, wyraźne lub dorozumiane, wynikające z nieprawidłowej instalacji lub użytkowania tego produktu. Przed instalacją prosimy przeczytać całą instrukcję

## 4.2 Wybieranie witryny

Przed zainstalowaniem nowego podnośnika sprawdź poniższe elementy.

1. LOKALIZACJA WINDY: Zawsze korzystaj z planów architektonicznych, jeśli są dostępne. Sprawdź wymiary układu z wymaganiami planu piętra, upewniając się, że dostępna jest wystarczająca ilość miejsca.
2. PRZESZKODY NAD GÓRĄ: Obszar, w którym będzie zlokalizowana winda, powinien być wolny od przeszkód napowietrznych, takich jak grzejniki, podpory budynków, linie elektryczne itp.
3. WADLIWA PODŁOGA: Sprawdź wzrokowo miejsce, w którym ma zostać zamontowana winda, i sprawdź, czy beton nie jest popękany lub uszkodzony.
4. Twój nowy podnośnik nożycowy jest przeznaczony WYŁĄCZNIE do MONTAŻU WEWNĘTRZNEGO.

## 4.3 Wymagania dotyczące podłogi

Podnośnik MUSI być zainstalowany na betonie 3000 PSI o minimalnej grubości 150 mm i przedłużeniu co najmniej 1,5 m od punktów zakotwienia. Nowy beton musi być odpowiednio utwardzony przez co najmniej 20 dni.

	<p style="text-align: center;"><b>NIEBEZPIECZEŃSTWA</b></p> <p><i>NIE instaluj ani nie używaj tego podnośnika na jakiegokolwiek powierzchni asfaltowej lub innej niż beton.</i></p> <p><i>NIE instaluj ani nie używaj tego podnośnika na szwach dylatacyjnych lub na popękanych lub uszkodzonym betonie.</i></p> <p><i>NIE instaluj ani nie używaj tej windy na drugim/podwyższonym piętrze bez uprzedniej konsultacji z architektem budynku.</i></p>
---	---

## 4.4 Instalacja platformy

- Umieść dwie platformy na miejscu lokalizacji.
- Dno cylindra olejowego znajduje się z przodu maszyny (kierunek wsiadania do pojazdu)
- Użyj wózka widłowego lub innego sprzętu podnoszącego, aby podnieść platformę (patrz rysunek poniżej) i upewnij się, że urządzenia zabezpieczające maszyny są włączone i zablokowane

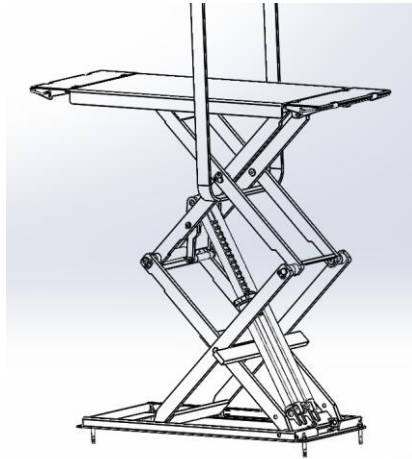

	<p><i>Aby uniknąć awarii urządzeń zabezpieczających maszynę, można włożyć drewno w środkową część słupa tączącego. Zabroń pracy pod podnośnikiem, gdy układ hydrauliczny nie jest całkowicie wypełniony olejem hydraulicznym i podejmij działania polegające na podnoszeniu i opuszczaniu.</i></p>
--	--

- Podczas przesuwania platformy windy wyreguluj odstęp między dwiema platformami; upewnij się, że obie platformy są równoległe.

#### 4.5 Podłączenie układu hydraulicznego

- Podłączyć węże hydrauliczne zgodnie z poniższym rysunkiem
- Dokładnie dokręcić złączki.

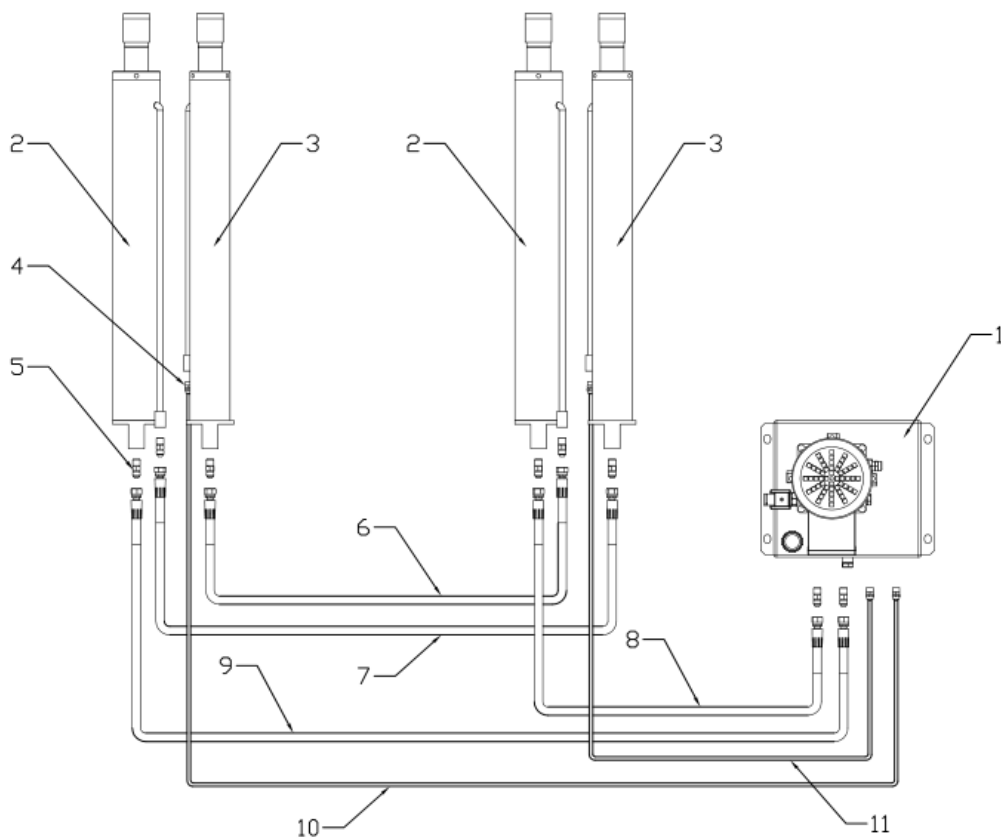

- 1.Power unit
- 2.Main cylinder
- 3.Vice cylinder
- 4.Tracheal connector G1/4-  $\phi$  6
- 5.G1/4-M14×1.5D
- 6.Polyurethane hose assembly(1900mm)
- 7.Polyurethane hose assembly(2000mm)
- 8.Polyurethane hose assembly(4100mm)
- 9.Polyurethane hose assembly(5500mm)
- 10.trachea(5600mm)
- 11.trachea(5000mm)

#### 4.6 Podłączenie instalacji elektrycznej

	<p><i>Okablowanie obwodów musi wykonać wykwalifikowany elektryk</i></p> <p><i>Upewnij się, że napięcie zasilania jest takie samo, jak wymagania dotyczące podnoszenia</i></p> <p><i>Upewnij się, że podłączenie faz jest prawidłowe. Nieprawidłowe okablowanie spowoduje spalenie silnika, co nie jest objęte gwarancją. Jednostka napędowa powinna być utrzymywana w suchości</i></p>
---	--

Zgodnie ze schematem połączeń obwodu podłączyć przewód do skrzynki sterującej.

#### 4.7 Podłączenie układu pneumatycznego

	<p><i>Podczas prowadzenia przewodu pneumatycznego należy upewnić się, że na przewodzie nie znajdują się żadne ruchome części. Niezastosowanie się do tego może spowodować awarię zamka zabezpieczającego, co może skutkować uszkodzeniem lub obrażeniami ciała.</i></p>
---	---

Zasilanie pneumatyczne na miejscu (do którego podłączona jest instalacja pneumatyczna podnośnika) musi być wyposażone w zespół serwisowy składający się z oddzielacza wody, smarownicy i reduktora ciśnienia. Urządzenia te mogą być dostarczone przez producenta na zamówienie.

Aby podłączyć przewody pneumatyczne, należy postępować w następujący sposób:

- Podłącz przewody pneumatyczne wstępnie zmontowane na podnośniku do elektrozaworu powietrza w centrali zgodnie ze schematem pneumatycznym;
- Podłącz układ pneumatyczny podnośnika do zasilania pneumatycznego na miejscu;
- Sprawdź działanie sterowania pneumatycznego pod kątem prawidłowego działania.

#### 4.8 Montaż wyłącznika krańcowego

- Zamocuj wyłącznik krańcowy na platformie podstawowej.

## KD5822

---

- Podnieś podnośnik na wysokość 1850 mm, aby sprawdzić, czy działa prawidłowo;
- Jeśli przełącznik nie działa prawidłowo, wyreguluj położenie dźwigni przełącznika.



Górny wyłącznik krańcowy



Drugi wyłącznik krańcowy

## Rozdział 5 Regulacja

### 5.1 Start

- Upewnij się, że wszystkie kołki i śruby zapewniają prawidłowy montaż
- Upewnij się, że napięcie zasilania układu elektrycznego jest równe napięciu podanemu na tabliczce znamionowej silnika
- Upewnij się, że połączenia elektryczne są zgodne ze schematem elektrycznym.
- Upewnij się, że w przewodzie hydraulicznym nie ma wycieków ani przedmuchiów
- Upewnij się, że w miejscu pracy nie znajdują się ludzie ani przedmioty
- Nasmarować gniazda przesuwne bloków umieszczonych pod platformami i na podstawach
- Wlać olej do zbiornika (około 5 litrów więcej niż jeden raz)
- Sprawdź, czy jednostka sterująca jest zasilana
- Sprawdź, czy kierunek obrotów silnika jest zgodny z podanym na etykiecie, naciskając przycisk W GÓRĘ.  
*Jeżeli silnik nagrzewa się lub wydaje dziwny dźwięk, natychmiast zatrzymaj silnik i ponownie sprawdź połączenia elektryczne*

### 5.2 Krwawienie

- Podnoś podnośnik powoli, naciskając przycisk UP, aż cylindry opadną do dołu i podnośnik się zatrzyma. NIE naciskaj przycisku, gdy podnośnik osiągnie pełną wysokość. Kontynuowanie może spowodować uszkodzenie silnika.
- Cylindry mogą podskakiwać przy pierwszym uruchomieniu, co jest normalne z powodu powietrza uwięzionego w przewodach hydraulicznych. W przypadku, gdy podnośnika nie można podnieść po pierwszym uruchomieniu z powodu powietrza uwięzionego w pompie: poluzować zawór maksymalnego ciśnienia, wcisnąć przycisk GÓRA i ponownie dokręcić zawór po upuszczeniu uwięzionego powietrza, a następnie podnieść podnośnik na pełną wysokość.
- Całkowicie opuść podnośnik.
- Powtórz całkowicie podnoszenie i opuszczanie podnośnika co najmniej 3 razy, aby wyrównać ciśnienie oleju w każdym cylindrze.

### 5.3 Sprawdza brak obciążenia

Wykonać dwa lub trzy pełne cykle opuszczania i podnoszenia i sprawdzić:

- urządzenia zabezpieczające do prawidłowego działania
- właściwy poziom oleju w zbiorniku
- brak wycieków i przedmuchiów w przewodzie hydraulicznym i pneumatycznym
- cylindra do prawidłowego działania
- podnośnik do osiągnięcia maksymalnej wysokości

### 5.4 Sprawdź z obciążeniem

**OSTRZEŻENIE:** Aby uniknąć uszkodzenia podnośnika, należy dokładnie przestrzegać instrukcji zawartych w następnym akapicie.

Wykonaj dwa lub trzy pełne cykle opuszczania i podnoszenia i sprawdź:

- Powtórz sekcję 5.3 i sprawdź, czy podczas podnoszenia i opuszczania nie występują dziwne dźwięki

## Rozdział 6 Instrukcja obsługi

Obsługa windy wyłącznie przez upoważniony personel w wieku powyżej 18 lat.

Zaciągnij hamulec postojowy po ustawieniu pojazdu na podnośniku.

Nie pozwalaj nikomu przebywać w obszarze windy podczas cykli podnoszenia i opuszczania. Uważnie obserwuj pojazd i podnośnik podczas cykli podnoszenia i opuszczania.

Należy przestrzegać nośności znamionowej i rozkładu obciążenia.

Nie pozwalaj nikomu wchodzić na windę ani przebywać w pojeździe.

Po krótkim podniesieniu pojazdu zatrzymaj się i sprawdź, czy adaptery mają pewny kontakt.

Upewnij się, że drzwi pojazdu są zamknięte podczas cykli podnoszenia i opuszczania.



*W przypadku usterek lub usterek, takich jak gwałtowny ruch podnośnika lub deformacja konstrukcji nadbudowy, należy natychmiast podeprzeć lub opuścić podnośnik.*

*Wyłącz zasilanie. Skontaktuj się z wykwalifikowanym personelem serwisu.*

### 6.1 Kontrola

Panel sterowania

PRZEŁĄCZNIK  
ZASILANIA

BRZĘCZYK

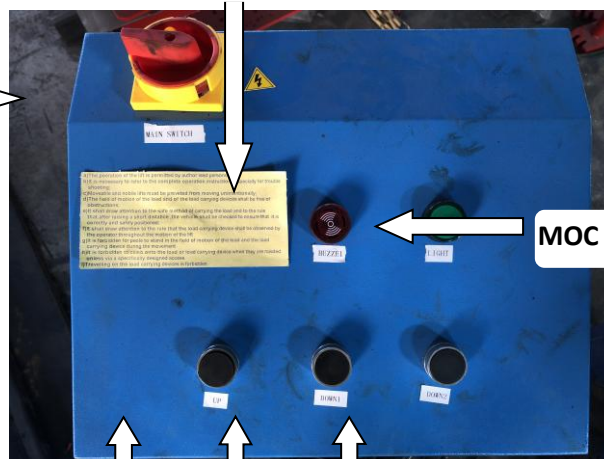

GÓRA DÓŁ

BRZĘCZY

Przycisk  
równowagi

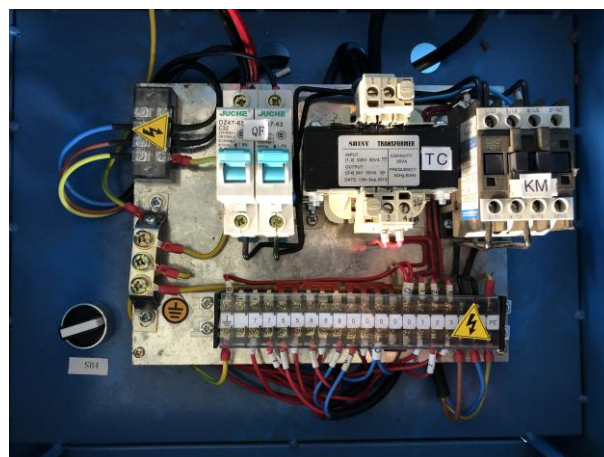

Elementy sterujące do obsługi podnośnika to::

#### PRZEŁĄCZNIK ZASILANIA

Przełącznik można ustawić w dwóch pozycjach:

## KD5822

---

- **pozycja 0:** obwód elektryczny windy nie jest zasilany; wyłącznik można zamknąć na kłódkę, aby uniemożliwić korzystanie z windy.
- **Pozycja 1:** obwód elektryczny windy jest zasilany

### LAMPA MOCY

- Pokazuje, że obwód elektryczny jest zasilany

### PRZYCISK W GÓRĘ

- Po naciśnięciu uruchamiany jest silnik i obwód hydrauliczny, a podnośnik zostaje podniesiony

### PRZYCISK W DÓŁ

- Po naciśnięciu podnośnik w ciągu kilku sekund zwolni blokadę bezpieczeństwa za pomocą zaworu pneumatycznego, po czym zostanie zasilony elektrozawór opuszczania: podnośnik zacznie się obniżać pod własnym ciężarem i ładunek zostanie podniesiony.

### PRZYCISK RÓWNOWAGI

- Po naciśnięciu podnośnik podniesie się do pozycji wysokości, aż obie platformy znajdą się na tej samej wysokości.

## 6.2 Aby podnieść windę

- Ustaw pojazd na środku platformy. Sprawdź, czy pojazd jest zabezpieczony.
- Umieść podkładki w pozycjach
- Ustaw przełącznik zasilania na 1 pozycję
- Naciśnij przycisk UP, aby podnieść pojazd
- Aby ustawić podnośnik w pozycji stojącej na żądanej wysokości, zwolnij przycisk GÓRA.
- Przed podjęciem jakiegokolwiek próby pracy na pojeździe lub w jego pobliżu należy zawsze upewnić się, że podnośnik opiera się na zabezpieczeniu.

## 6.3 Aby obniżyć podnośnik

- Upewnij się, że w obszarze bezpieczeństwa nie znajdują się ludzie ani przedmioty;
- Naciśnij przycisk W DÓŁ;
- Opuść podnośnik do momentu zadziałania drugiego przełącznika, a następnie naciśnij ponownie przycisk W DÓŁ, platforma całkowicie się opuści

## 6.4 Ręczne opuszczanie awaryjne (opcjonalnie)

W przypadku braku zasilania elektrycznego lub awarii zespołu napędowego obciążony pojazd należy ręcznie opuścić do pozycji wyjściowej w następujący sposób:



*Tę operację może wykonywać wyłącznie wykwalifikowany personel. Nieprawidłowa obsługa może spowodować uszkodzenie urządzenia zabezpieczającego.*



- Zablokuj wyłącznik zasilania kłódką;
  - Jeśli zabezpieczenie jest włączone, użyj awaryjnej pompy ręcznej, aby nieco podnieść podnośnik i usunąć zabezpieczenia mechaniczne.
  - Naciskaj przycisk awaryjny na elektrozaworze powietrza;
  - Aby opuścić podnośnik, poluzuj śrubę awaryjną dolnego elektrozaworu, obracając ją w kierunku przeciwnym do ruchu wskazówek zegara. Dokręcenie lub odkręcenie śruby może zmniejszyć lub zwiększyć prędkość opuszczania;
- Dokręcić śrubę awaryjną, obracając ją w kierunku zgodnym z ruchem wskazówek zegara.



*Po ręcznym opuszczeniu podnośnika należy zresetować normalne warunki pracy. Podnośnika nie można podnieść, jeśli zawór opuszczania jest otwarty.*

## Rozdział 7 Konserwacja



*Przed przystąpieniem do serwisowania podnośnika wyłącz i zablokuj główny wyłącznik.*

*Podane poniżej okresy konserwacji dotyczą przeciętnego użytkownika w warsztacie. Podnośnik powinien być poddawany częstszym przeglądom w przypadku zastosowań wymagających intensywnego użytkownika.*

*Do serwisowania windy może być dopuszczony wyłącznie przeszkolony personel, który wie, jak działa winda.*

Aby prawidłowo serwisować windę, należy wykonać następujące czynności:

- Używaj wyłącznie oryginalnych części zamiennych i sprzętu odpowiedniego do wymaganej pracy;
- Postępuj zgodnie z zaplanowanymi okresami konserwacji i kontroli przedstawionymi w instrukcji;
- Odkryj przyczynę możliwych awarii, takich jak zbyt duży hałas, przegrzanie, przedmuch oleju itp.

## KD5822

Aby przeprowadzić konserwację, należy zapoznać się z dokumentacją dostarczoną przez sprzedawcę:

- Rysunek funkcjonalny urządzeń elektrycznych i hydraulicznych
- Widoki rozstrzelone ze wszystkimi danymi niezbędnymi do zamówienia części zamiennych
- Lista możliwych usterek i odpowiednich rozwiązań.

Sprawdź poziom oleju

Zawsze sprawdzaj poziom oleju, poziom oleju musi znajdować się pomiędzy poziomem maksymalnym i minimalnym

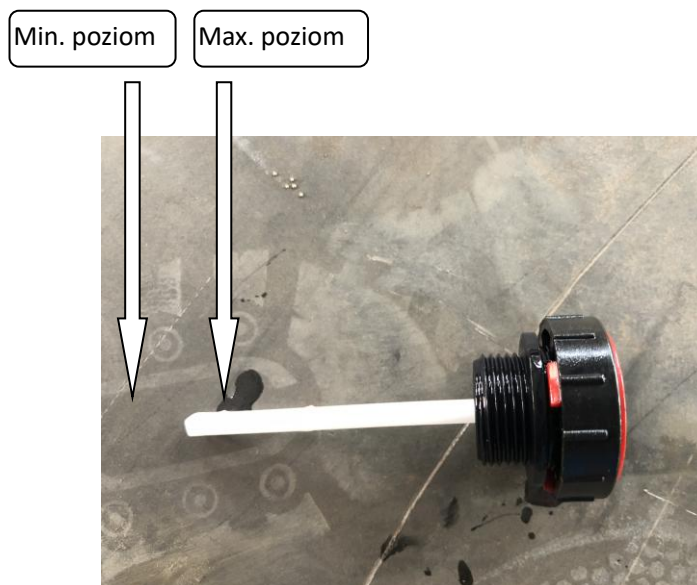

### 7.1 Zwykła konserwacja

Podnośnik należy czyścić co najmniej raz w miesiącu przy użyciu odzieży samoczyszczącej. Smaruj wszystkie sworznie obrotowe co najmniej raz w tygodniu. Upewnij się, że tłoczyśko cylindrów hydraulicznych jest zawsze czyste i nieuszkodzone, ponieważ może to spowodować wyciek z uszczelek, a w konsekwencji możliwe nieprawidłowe działanie.

### 7.2 Konserwacja okresowa

Co 3 miesiące	Obwód hydrauliczny	Sprawdź poziom oleju w zbiorniku; w razie potrzeby uzupełnij olejem; Sprawdź obwód pod kątem wycieków oleju. Sprawdź, czy uszczelki są w odpowiednim stanie i wymień je, jeśli to konieczne;
	Śruby fundamentowe	Sprawdź śruby pod kątem prawidłowego dokręcenia
	Pompa hydrauliczna	Sprawdź, czy podczas pracy pompy nie występują zmiany hałasu i sprawdź, czy śruby mocujące są prawidłowo dokręcone
	System bezpieczeństwa	Sprawdź urządzenia zabezpieczające pod kątem prawidłowego działania
Co 6 miesięcy	Olej	Sprawdź olej pod kątem zanieczyszczeń lub starzenia. Zanieczyszczony olej jest główną przyczyną awarii zaworów i krótszej żywotności pomp zębatych

## KD5822

Co 12 miesięcy	Kontrola ogólna	Sprawdź, czy wszystkie elementy i mechanizmy nie są uszkodzone
	Instalacja elektryczna	Sprawdzenie układu elektrycznego w celu sprawdzenia, czy silnik, wyłącznik krańcowy i panel sterowania działają prawidłowo, musi przeprowadzić wykwalifikowany elektryk
	Olej	Opróżnij zbiornik oleju i wymień olej hydrauliczny

## Rozdział 8 Rozwiązywanie problemów

Poniżej znajduje się lista możliwych problemów i rozwiązań:

Zjawiska niepowodzeń	Przyczyna i zjawiska	Postanowienia
Silnik nie pracuje w trybie podnoszenia.	Podłączenie przewodów zasilających jest nieprawidłowe.	Sprawdź i popraw połączenie przewodów
	Stycznik AC w obwodzie silnika nie jest odbierany.	Jeżeli silnik pracuje przy dociskaniu stycznika za pomocą pręta izolacyjnego, należy sprawdzić obwód sterujący. Jeśli napięcie na dwóch końcach cewki stycznika jest normalne, wymień stycznik.
	Wyłącznik krańcowy nie jest zamknięty.	Sprawdź wyłącznik krańcowy, przewody i wyreguluj lub wymień wyłącznik krańcowy.
	Silnik obraca się do tyłu.	Zmień fazy zasilania wires.

## KD5822

Podczas podnoszenia silnik pracuje, ale nie ma ruchu podnoszenia	Podnoszenie z lekkim ładunkiem jest normalne, ale nie z podnoszeniem dużego ładunku.	Nastawione ciśnienie bezpieczne zaworu przelewowego można zwiększyć poprzez lekkie przekręcenie pokrętki w prawo. Suwak elektrozaworu opuszczania jest zablokowany przez brud. Wyczyść szpulę.
	Ilość oleju hydraulicznego jest niewystarczająca.	Dodaj olej hydrauliczny.
	„Zawór zatrzymujący pracę” nie jest zamknięty.	Przykręć „Zawór zatrzymujący pracę”.
Po naciśnięciu przycisku „Opuszczanie” maszyna nie zostanie opuszczona	Zapadka zabezpieczająca nie uwolniona z zębów	Najpierw lekko podnieś, a potem opuść
	Zapadka zabezpieczająca nie jest podniesiona.	Ciśnienie powietrza jest niewystarczające, zapadka zabezpieczająca jest zablokowana lub rura powietrzna jest uszkodzona, wyreguluj ciśnienie, sprawdź rurę powietrzną i wymień ją.
	Elektrozawór powietrza nie działa.	Jeżeli elektrozawór powietrza jest pod napięciem, ale nie otwiera pętli powietrza, sprawdź lub wymień elektrozawór powietrza.
	Zawór elektromagnetyczny opuszczania jest pod napięciem, ale nie działa	Sprawdź wtyczkę i cewkę elektrozaworu opuszczania, sprawdź dokręcenie prawej nakrętki końcowej miedzianej nakrętki i tak dalej.
	„Zawór przeciwstukowy” jest zablokowany.	Wyjmij „zawór przeciwstukowy” z otworu doprowadzającego olej na dnie cylindra olejowego i wyczyść „zawór przeciwstukowy”.
Przy normalnym obciążeniu maszyna opuszcza się bardzo powoli.	Olej hydrauliczny ma zbyt dużą lepkość, jest zamarznięty, uszkodzony (zimą).	Wymienić na olej hydrauliczny zgodnie z instrukcją.
	„Zawór przeciwstukowy” zapobiegający pęknięciu przewodu olejowego jest zablokowany.	Zdjąć lub zamknąć rurę doprowadzającą powietrze i w ten sposób zablokować zapadkę zabezpieczającą maszyny bez podnoszenia zapadki zabezpieczającej. Wyjmij „zawór przeciwstukowy” z otworu doprowadzającego olej na dnie cylindra olejowego i wyczyść „zawór przeciwstukowy”.

## KD5822

Głośne podnoszenie i opuszczanie.	Smarowanie nie wystarczy.	Nasmaruj wszystkie zawiasy i części ruchome (w tym tłoczysko) olejem maszynowym
	Podstawa lub maszyna jest skręcony.	Ponownie wypoziomuj maszynę i wypełnij lub wyłóż podstawę.

Jeśli problemy nie zostaną rozwiązane, skontaktuj się z pomocą techniczną.

## Rozdział 9 Utylizacja zużytego oleju

Zużyty olej, który jest usuwany z jednostki napędowej i instalacji podczas wymiany oleju, należy traktować jako produkt zanieczyszczający, zgodnie z przepisami prawnymi kraju, w którym dźwig jest zainstalowany.

## Rozdział 10 Rozbiórka maszyn

Maszyna musi zostać rozebrana przez autoryzowanych techników, tak samo jak przy montażu. Części metalowe można złomować jako żelazo. W każdym przypadku wszystkie materiały powstałe w wyniku rozbiórki należy utylizować zgodnie z obowiązującymi normami kraju, w którym regał jest zainstalowany. Na koniec warto przypomnieć, że dla celów podatkowych rozbiórka musi zostać udokumentowana; zgłaszanie roszczeń i dokumentów zgodnie z przepisami obowiązującymi w kraju, w którym regał jest zamontowany w momencie rozbiórki maszyny.



# Załącznik

## 1 Schemat elektryczny

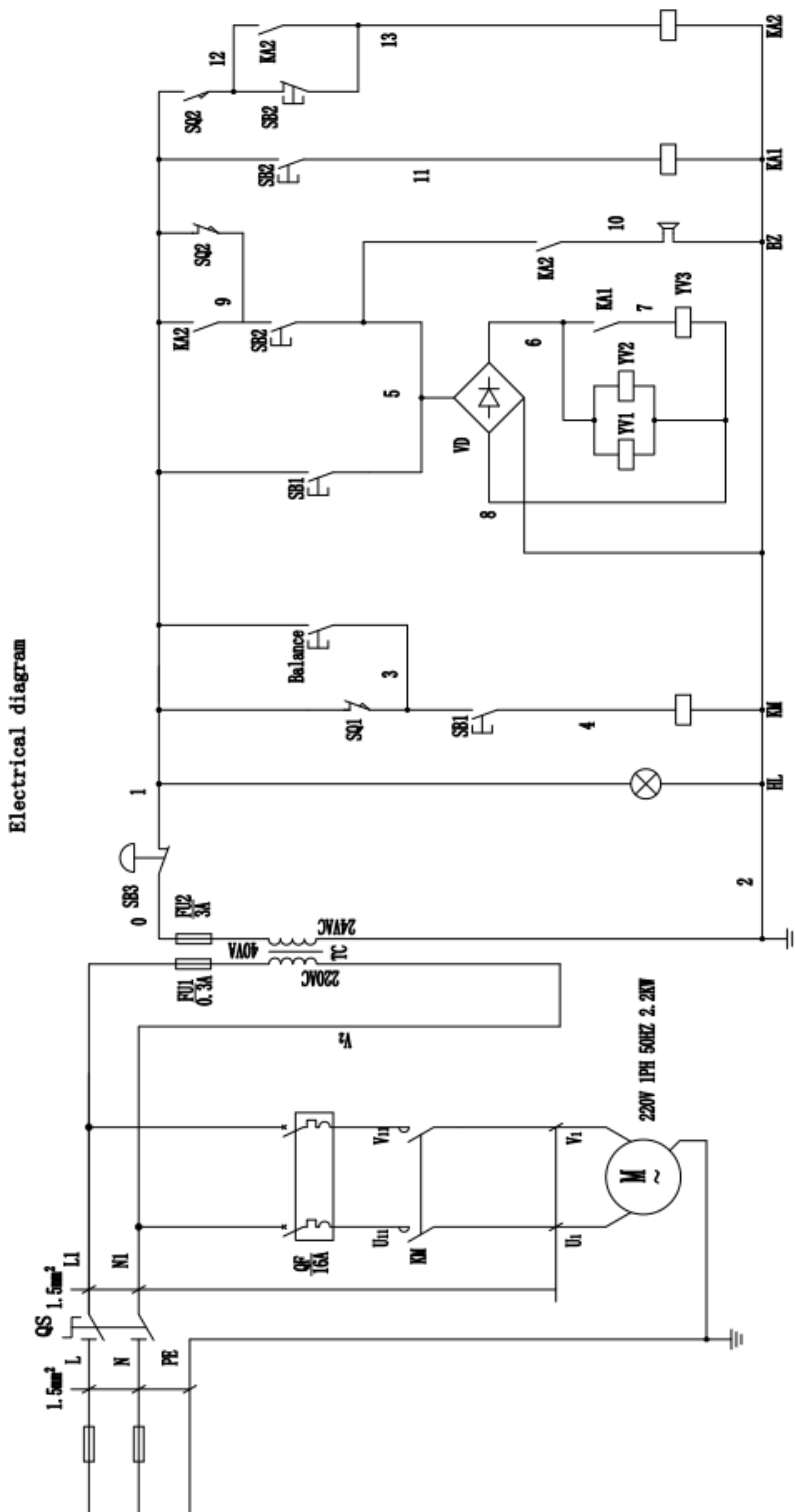

QS	Main switch	Balance button	TC	Isolate transformer	SQ1	Top limit switch	HL	Power light
SQ1	Lift button	FU	HL	Power light	SQ2	Bottom limit switch	BZ	Buzzer
SQ2	Down button	QF	W1 W2	Solenoid valve	KA	Middle relay	VD	Rectifier ridge
SQ3	Emergency stop	KM	W3	Unloading valve	M	Motor		

2 Schemat hydrauliczny

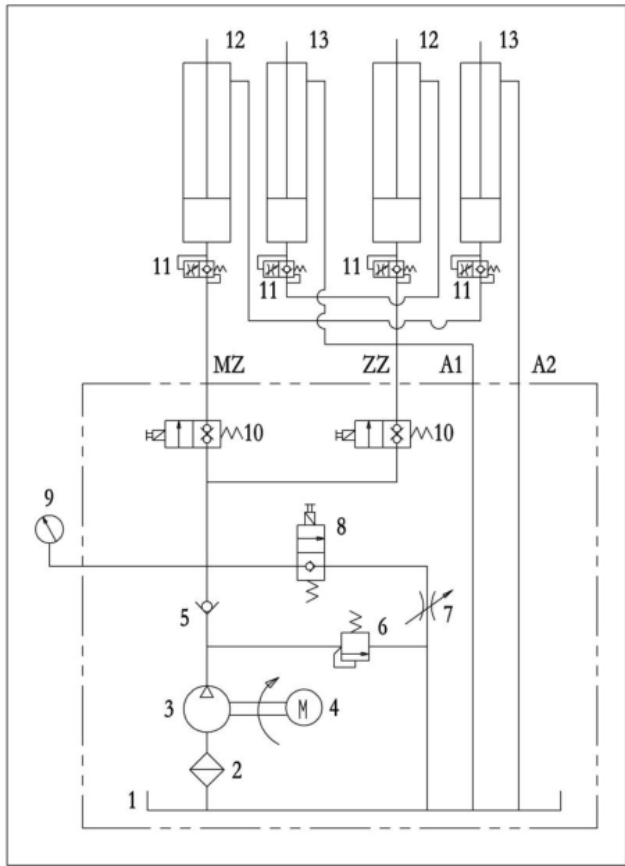

- 1 Oil tank
- 2 Filter
- 3 Hydraulic pump
- 4 Motor
- 5 Retaining valve
- 6 Relief valve
- 7 Throttle valve
- 8 Unloading valve
- 9 Pressure gauge
- 10 Cut-off valve
- 11 Anti-explosion valve
- 12 Main cylinder
- 13 Vice-cylinder

KD5822

**KRAFT&DELE**

## DEKLARACJA ZGODNOŚCI

Według ISO/IEC Guide 22 i EN 45014

**Producent:** Foreintrade S.A

**Adres producenta:** Janówek, ul. modrzewiowa 54 05-555 Tarczyn

DEKLARUJEMY, ŻE PRODUKT JEST ZGODNY Z NORMAMI EUROPEJSKIMI

**Nazwa Produktu:** Podnośnik krzyżowy samochodowy (oznaczona znakiem towarowym Kraft&Dele)

**Model** (oznaczenia handlowe): KD5823

**Deklaracja:**

Wyrób do którego odnosi się niniejsza deklaracja spełnia wymagania Dyrektyw WE:

1. 2006/42/EC Machinery Directive

**Według norm:**

EN ISO 12100:2010; EN 60204-1:2018; EN 1493:2010

Osoba odpowiedzialna za prowadzenie dokumentacji technicznej: Ma Dong Hui,  
Janówek, ul. modrzewiowa 54 05-555 Tarczyn

Ma Dong Hui, Tarczyn, 01.01.2025

Foreintrade S.A  
Janówek, ul. Modrzewiowa 54  
05-555 Tarczyn  
NIP: 521-36-70-752; Regon: 147383292



