

KRAFT&DELE

PROFESSIONAL

WYRZYNARKA 18V

KD1754 (HL-JS07Li-1180)

X-SERIES
by KRAFT&DELE

INSTRUKCJA OBSŁUGI

Tłumaczenie instrukcji oryginalnej



ZACHOWAJ NINIEJSZĄ INSTRUKCJĘ OBSŁUGI

Niniejszy dokument zawiera instrukcje w zakresie bezpieczeństwa oraz obsługi oraz informacje na temat gwarancji.

Dokument wraz z dowodem zakupu należy przechowywać w suchym miejscu.

ZESTAW NIE ZAWIERA BATERII ANI ŁADOWARKI



KD1754

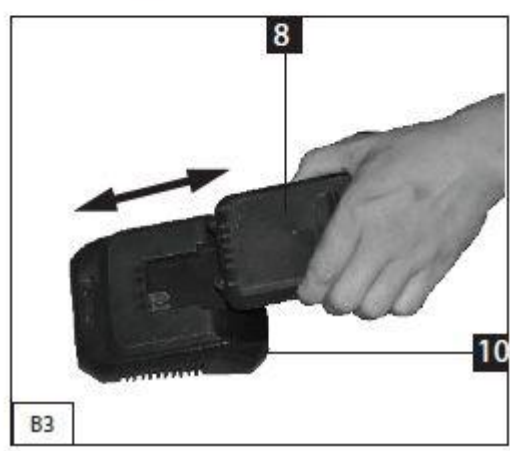
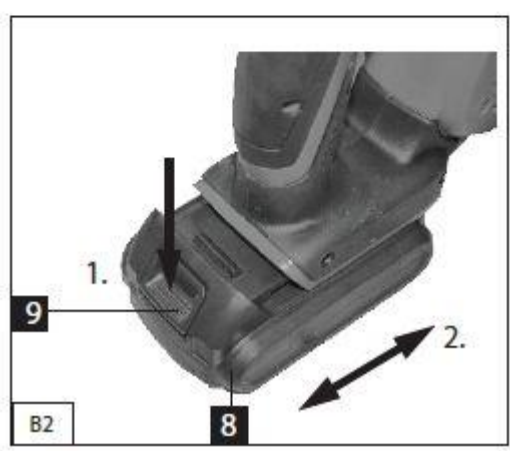
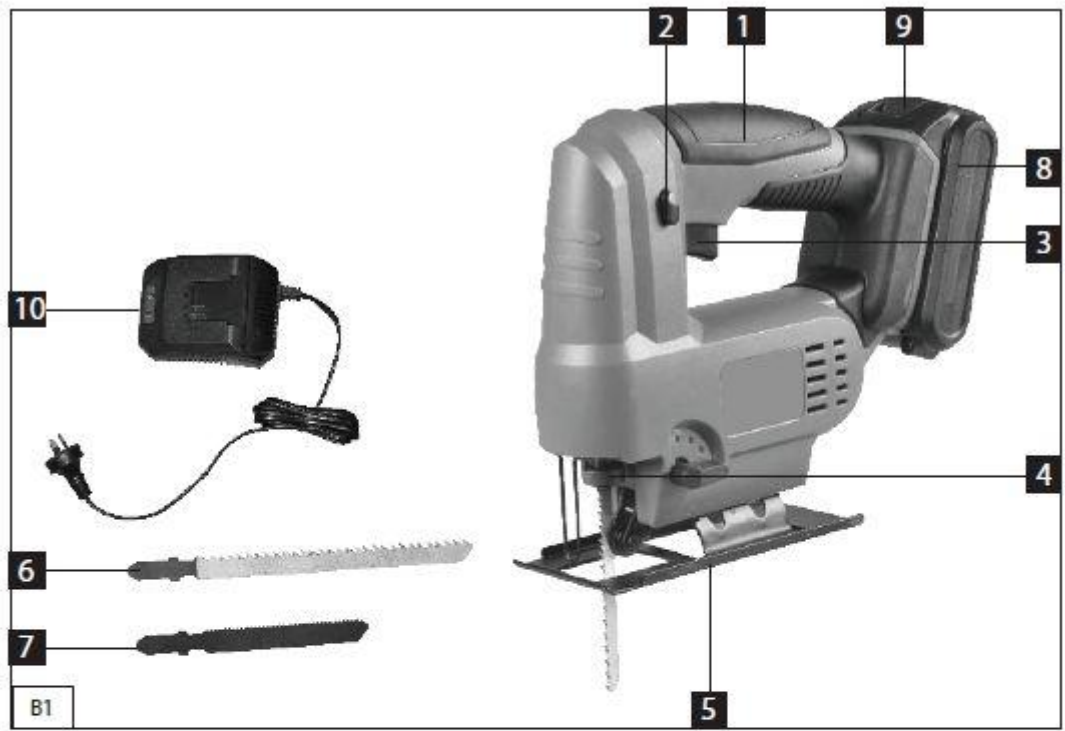

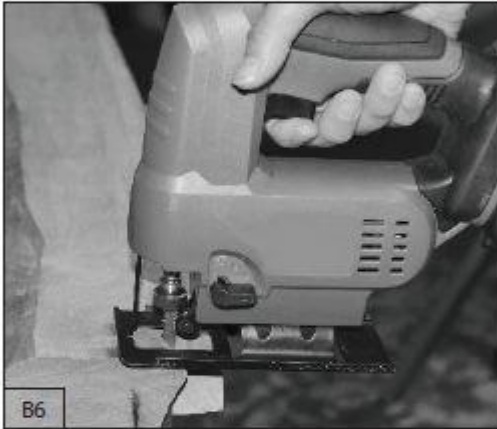
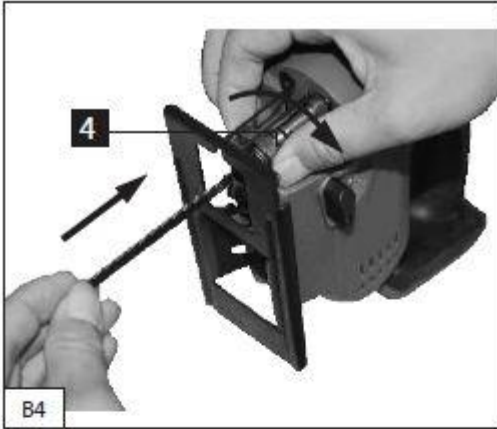

Parametry techniczne

| | |
|---|------------------------------|
| Pojemność: | 18V |
| Nominalna prędkość obrotowa: | 0-2,400/min |
| Długość skoku: | 19mm |
| Głębokość cięcia w drewnie: | 51mm |
| Głębokość cięcia w metalu: | 4mm |
| Waga: | 1,33kgs (bez baterii) |
| Poziom ciśnienia akustycznego | LpA : 76,4dB(A) ; KpA=3dB(A) |
| Moc akustyczna Urządzenia podczas pracy | LwA : 87,4dB(A) ; KwA=3dB(A) |
| Stosuj ochronę słuchu | |

Cięcie drewna

| | |
|--|------------------------------------|
| Wielkość drgań mechanicznych w środowisku pracy działających na kończyny górne | $a_h=8,432m/s^2$; $k=1,5m/s^2$ |
|--|------------------------------------|

Cięcie blachy stalowej

| | |
|--|------------------------------------|
| Wielkość drgań mechanicznych w środowisku pracy działających na kończyny górne | $a_h=5,842m/s^2$; $k=1,5m/s^2$ |
|--|------------------------------------|

1. Prawidłowe użytkowanie

Piła posuwowa jest przeznaczona do cięcia drewna, metali nieżelaznych i tworzyw sztucznych. Należy stosować odpowiednie brzeszczoty do wycinania w różnych materiałach.

2. Instrukcje bezpieczeństwa i ostrzeżenia

Urządzenie zostało zaprojektowane zgodnie z wymaganiami bezpieczeństwa dla sprzętu elektrycznego.

Uwaga! Zapoznaj się z instrukcją użytkowania przed uruchomieniem urządzenia.

Ostrzeżenie! Niewłaściwe użytkowanie może doprowadzić do obrażeń ciała i uszkodzenia mienia. Osoby, które nie zapoznały się z instrukcją, nie mogą używać urządzenia.

Uwaga! Zachowaj instrukcję w bezpiecznym miejscu do wykorzystania w każdej chwili.

Chroń urządzenie przed dziećmi i młodzieżą, które nie mogą używać tego urządzenia.

3. Ogólne zasady bezpieczeństwa

Ogólne zasady dotyczące bezpieczeństwa pracy z elektronarzędziami

Ostrzeżenie! Przeczytaj wszystkie ostrzeżenia i uwagi. Niestosowanie się do ostrzeżeń i instrukcji może skutkować porażeniem prądem elektrycznym, pożarem i/ lub poważnymi obrażeniami.

Zapamiętaj wszystkie ostrzeżenia i instrukcję na przyszłość.

Termin „elektonarzędzie” w ostrzeżeniach odnosi się do elektronarzędzi zasilanych prądem elektrycznym sieciowym (z przewodem) lub bateryjnym (akumulatorowym) elektronarzędziem.

1) Bezpieczeństwo w miejscu pracy

- a) Utrzymuj miejsce pracy w czystości i dobrze oświetlone. Nieład i zaciemnione miejsce pracy sprzyja wypadkom.
- b) Nie używaj elektronarzędzi w atmosferze wybuchowej, takich jak obecność cieczy łatwopalnych, gazów czy pyłów. Elektronarzędzia wytwarzają iskry, które mogą zapalić pył lub opary.
- c) Nie dopuszczaj dzieci ani innych osób do pracy elektronarzędziem. Chwila nieuwagi może spowodować utratę kontroli nad nim.

2) Bezpieczeństwo elektryczne

- a) Wtyczka urządzenia musi być dopasowana do gniazda. Nie modyfikuj wtyczki w jakikolwiek sposób. Nie rób żadnych przejściówek uziemienia. Oryginalne wtyczki i pasujące gniazda zmniejszają ryzyko porażenia prądem.
- b) Należy unikać bezpośredniego kontaktu z podłożem lub uziemionymi powierzchniami, takich jak rury, grzejniki, piece lodówki. Wzrasta ryzyko porażenia prądem, jeśli twoje ciało jest uziemione.
- c) Nie wystawiaj elektronarzędzi na działanie deszczu lub dużej wilgotności. Przedostanie się wody do elektronarzędzia zwiększa ryzyko porażenia prądem.
- d) Nie używaj nigdy kabla, jako sznura. Nigdy nie używaj kabla do przenoszenia, ciągnięcia lub odłączania elektronarzędzia. Trzymaj przewód z dala od źródła ciepła, oleju, ostrych krawędzi i ruchomych części. Uszkodzony lub poplątany przewód zasilający zwiększa ryzyko porażenia prądem.
- e) Gdy używasz elektronarzędzia do pracy na zewnątrz, używaj przedłużacza do użytku na zewnątrz budynków. Użycie właściwego przedłużacza do użytku zewnętrznego zmniejsza ryzyko porażenia prądem.
- f) Jeżeli musisz użyć elektronarzędzia w pomieszczeniu o podwyższonej wilgotności, użyj dodatkowej ochrony w postaci wyłącznika różnicowoprądowego(RCD). Zastosowanie wyłącznika RCD zmniejsza ryzyko porażenia prądem.

3) Bezpieczeństwo osobiste

- a) Bądź ostrożny, uważaj na to, co robisz i podchodź do pracy z zdrowym rozsądkiem, gdy używasz narzędzi. Nie używaj elektronarzędzi, gdy jesteś zmęczony lub pod wpływem narkotyków lub alkoholu lub pod działania leków. Chwila nieuwagi podczas pracy z elektronarzędziem może spowodować poważne okaleczenia.
- b) Używaj środki ochrony osobistej. Zawsze noś okulary ochronne. Zastosowanie wyposażenia ochronnego, takiego jak maska przeciw pyłowa, antypoślizgowe obuwie robocze, kask, ochronniku słuchu, przystosowanego do odpowiednich warunków zmniejsza ryzyko obrażenia ciała.
- c) Zapobiegaj przypadkowemu uruchomieniu urządzeń. Upewnij się, że przełącznik znajduje się w pozycji wyłączonej przed podłączeniem urządzenia do źródła zasilania lub akumulatora, przed zapakowaniem, podniesieniem lub przenoszeniem urządzenia. Przenosząc elektronarzędzie z palcem na przełączniku lub z włączonym zasilaniem narażasz się na ryzyko wypadku.
- d) Usuń klucz regulacyjny przed włączeniem elektronarzędzia. Narzędzie lub klucz pozostawiony w obracającej się części elektronarzędzia może spowodować obrażenia ciała.
- e) Nie przeceniaj swoich możliwości. Zachowaj właściwą postawę i równowagę ciała przez cały czas, pozwoli ci to kontrolować narzędzie w nieprzewidzianych sytuacjach.

f) Ubieraj się odpowiednio. Nie noś luźnej odzieży lub biżuterii. Utrzymuj włosy, ubranie i rękawice z dala od ruchomych części. Luźne ubrania, biżuteria lub długie włosy mogą zostać wkręcone przez ruchome części.

g) Jeśli urządzenie jest przystosowane do podłączenia urządzenia odpylającego lub zbiornika na wióry, upewnij się, że są one prawidłowo zamocowane. Korzystanie z urządzeń odpylających zmniejszy ryzyko wynikających z wdychania kurzu i pyłu.

4) Zastosowanie i konserwacja elektronarzędzi

a) Nie należy przeciążać urządzenia. Używaj elektronarzędzia zgodnie z przeznaczeniem. Dobieraj narzędzie do operacji zgodnie z tym, do jakich czynności zostało zaprojektowane a wykonasz pracę lepiej i bezpieczniej.

b) Nie należy używać elektronarzędzia, jeśli przełącznik nie włącza i wyłącza się prawidłowo. Urządzenia, których nie możesz kontrolować za pomocą wyłącznika stają się niebezpieczne i muszą być natychmiast naprawione.

c) Odłącz wtyczkę od źródła zasilania lub odłącz akumulator przed przystąpieniem do jakichkolwiek regulacji, wymiany akcesoriów lub przed odłożeniem elektronarzędzia unikniesz ryzyka przypadkowego uruchomienia elektronarzędzia.

d) Nieużywane elektronarzędzia przechowuj w miejscu poza zasięgiem dzieci i nie dopuszczaj do pracy osób nieobznajomionych z pracą z elektronarzędziami lub osób, które nie zapoznały się z niniejszą instrukcją. Elektronarzędzia są niebezpieczne w rękach niedoświadczonych użytkowników.

e) Konserwuj elektronarzędzia. Sprawdzaj wszystkie luzy lub zamocowania części ruchomych, pęknięcia oraz wszystkie inne rzeczy, które mogą mieć wpływ na ich funkcjonowanie. W przypadku uszkodzeń, oddaj elektronarzędzie do naprawy przed kolejnym użyciem. Wiele wypadków wynika z niewłaściwej konserwacji elektronarzędzi.

f) Utrzymuj narzędzia do obróbki ostre i czyste. Prawidłowo konserwowane narzędzia z ostrymi krawędziami tnącymi, rzadziej się zacinają i są łatwiejsze do kontrolowania.

g) Używaj elektronarzędzi, akcesoriów i narzędzi, bitów i itp. zgodnych z wskazaniami w instrukcji, biorąc pod uwagę rodzaj prac, jakie będą wykonywane. Używanie elektronarzędzi do prac niezgodnych z ich przeznaczeniem może skutkować zwiększeniem ryzyka wypadku.

5) Użytkowanie i konserwacja akumulatorów

a) Akumulatory ładuj tylko w oryginalnych ładowarkach przewidzianych przez producenta. Ładowarka nadaje się tylko do określonego typu akumulatora, użyta z innym typem baterii może skutkować ryzykiem zapłonu.

b) Używaj elektronarzędzia tylko z dedykowanymi bateriami. Użycie innego akumulatora może skutkować ryzykiem obrażeń i zapłonu.

c) Jeśli nie używasz baterii przechowuj je z dala od innych metalowych przedmiotów, takich jak spinacze, monety, klucze, gwoździe, śruby lub inne drobne elementy metalowe, które mogłyby spowodować zwarcie. Zwarcie styków może spowodować oparzenie lub zapłon.

d) W specyficznych warunkach, płyn może wylać się z akumulatora, unikaj kontaktu z nim. Jeśli dojdzie do kontaktu, splucz wodą. Gdy płyn dostanie się do oczu dodatkowo skontaktuj się z lekarzem. Wyciekający płyn z baterii może spowodować podrażnienia lub oparzenia skóry.

6) Serwis

Czynności serwisowo-naprawcze mogą być wykonywane tylko przez wykwalifikowanych techników przy użyciu oryginalnych części zamiennych. Przestrzeganie zaleceń dotyczących konserwacji i napraw przedłuży żywotność elektronarzędzi i zagwarantuje bezpieczeństwo pracy.

4. Szczególne zasady bezpieczeństwa wyrzynarka

- Trzymaj urządzenie za izolowane powierzchnie uchwytów, ponieważ podczas pracy brzeszczot piły może natrafić na ukryte przewody elektryczne lub własny przewód. Brzeszczot stykając się z przewodem pod napięciem może spowodować zwarcie i porazić prądem operatora.

- Trzymaj dłonie z dala od obszaru cięcia.

Nie sięgaj pod obrabiany element. Kontakt z brzeszczotem może doprowadzić do obrażeń.

- Rozpoczynaj pracę na elemencie przy włączonym urządzeniu. W przeciwnym razie istnieje niebezpieczeństwo odrzutu przy zakleszczeniu brzeszczotu w obrabianym elemencie.

- Należy zwrócić uwagę, aby płyta bazowa (5) spoczywała bezpiecznie na materiale podczas piłowania. Zaklinowany brzeszczot może zostać złamany lub doprowadzić do odrzutu.

- Po zakończeniu cięcia należy wyłączyć urządzenie a następnie wyciągnąć brzeszczot z materiału po całkowitym zatrzymaniu piły.

W ten sposób można uniknąć odbicia i bezpiecznie odstawić urządzenie.

- Używaj wyłącznie ostrych i bez wad brzeszczotów. Wygięty lub nieostry brzeszczot może się złamać lub spowodować odrzut.

- Nie wyhamowuj brzeszczotu przez stosowanie bocznej siły po wyłączeniu piły. Brzeszczot może zostać uszkodzony, złamany lub spowodować odrzut.

- Użyj odpowiednich wykrywaczy, aby ustalić miejsce ukrytych przewodów elektrycznych lub skontaktuj się z lokalnym zakładem elektrycznym w celu uzyskania pomocy. Kontakt z przewodem elektrycznym może doprowadzić do pożaru lub porażenia prądem. Uszkodzenie przewodu gazowego może doprowadzić do wybuchu. Penetracja przewodu instalacji wodnej może doprowadzić do uszkodzenia mienia lub porażenia prądem.

- Zamocuj obrabiany element. Zamocowany element w zaciskach lub imadle jest trzymany bezpieczniej niż w rękach.

- Utrzymuj miejsce pracy w czystości. Mieszanki materiałów są szczególnie niebezpieczne. Pył ze stopów lekkich może się zapalić lub eksplodować.

- Zawsze odczekaj aż narzędzie całkowicie się zatrzyma przed ponownym włożeniem do otworu. Narzędzie może się zaklinować i doprowadzić do utraty kontroli nad elektronarzędziem.

5. Opis stosowanych symboli

Zwróć szczególną uwagę na wszystkie znaki i symbole umieszczone w instrukcji lub na narzędziach. Zapamiętaj znaczenie tych znaków. Jeśli będziesz prawidłowo interpretować powyższe znaki łatwiej i bezpiecznie będziesz pracować z urządzeniem.



Ogólny znak ostrzegawczy



Przeczytaj instrukcję obsługi



Nakaz stosowania ochrony oczu



Nakaz stosowania ochrony słuchu



Nakaz stosowania ochrony rąk



Nakaz stosowania maski przeciwpyłowej



Akumulatory są przeznaczone do wielokrotnego ładowania. Po zakończeniu okresu żywotności należy je zutylizować zgodnie z przepisami o ochronie środowiska naturalnego. W tym celu całkowicie wyczerpać akumulator, wyjąć z elektronarzędzia, zdać do punktu utylizacji akumulatorów lub zdać do sklepu, w którym dokonano zakupu..

6. Budowa

1. Uchwyt
2. Przycisk bezpieczeństwa
3. Przełącznik ON/OFF
4. Uchwyt zamocowania ostrza
5. Płyta bazowa (stopa)
6. Brzeszczot do drewna
7. Brzeszczot do metalu
8. Akumulator
9. Przycisk blokady akumulatora
10. Ładowarka
11. Przełącznik działania wahadła

7. Przed uruchomieniem urządzenia



OSTRZEŻENIE! Zawsze wyjmij baterię z urządzenia przed rozpoczęciem jakichkolwiek prac z pilarką tarczową.

7.1 Ładowanie akumulatora (B2-B3)

1. Wyjmij akumulator (8) z uchwytu naciskając przycisk zaczepu (9) w dół.
2. Sprawdź czy napięcie w sieci jest takie same jak oznaczone na tabliczce znamionowej akumulatora. Podłącz wtyczkę ładowarki(10) do gniazda sieciowego.

3. Wciśnij akumulator do ładowarki. Czerwona dioda zaświeci się, aby wskazać, że akumulator jest ładowany. Gdy proces ładowania zakończy się czerwona dioda zgaśnie i zielona dioda będzie świecić na stałe. Czas do pełnego naładowania akumulatora, od pełnego rozładowania, wynosi ok. 1-godziny.

4. Temperatura akumulatora podczas ładowania może wzrosnąć. To jest normalne.

Jeśli akumulator nie jest ładowany, sprawdź:

- czy jest napięcie w gniazdku
- czy jest właściwe połączenie na stykach ładowarki

Jeśli akumulator nadal nie jest ładowany zwróć ładowarkę, akumulator do serwisu producenta.

Aby zapewnić akumulatorowi długą żywotność powinieneś zadbać o jego regularne ładowanie.

Musisz doładować akumulator, gdy zauważysz spadek mocy wiertarko-wkrętarki.

Nigdy nie rozładowuj całkowicie akumulatora. To może przyczynić się do uszkodzenia baterii.

7.2 Wymiana brzeszczotu (B4)



UWAGA! Zawsze wyjmuj baterie z urządzenia przed rozpoczęciem jakichkolwiek prac nad piłą.

Obróć pierścień uchwytu ostrza (4), jak pokazano na B4, do pojawienia się możliwości wciśnięcia ostrza do uchwytu. Kiedy puścisz pierścień powinien on powrócić do pozycji wyjściowej.

Pociągnij za ostrze, by sprawdzić, czy jest osadzone ciasno w uchwycie.

Aby wyjąć brzeszczot postępuj zgodnie z instrukcją w odwrotnej kolejności.

UWAGA! Proszę ładować regularnie akumulator, na przykład raz na 6-miesiący.

UWAGA! Proszę ładować regularnie akumulator, na przykład raz na 6-miesiący.

8. Działanie

1) Włączanie/wyłączanie ON/OFF (B5)

Włączanie: Naciśnij przycisk bezpieczeństwa (2) w pierwszej kolejności a następnie naciśnij przełącznik ON/OFF (3).

Aby wyłączyć: zwolnij przełącznik ON/OFF

2) Kontrola prędkości (B5)

Bezstopniowa kontrola prędkości jest możliwa za pomocą włącznika/wyłącznika ON/OFF (3). Dalsze naciskanie przycisku, tym wyższa prędkość zostanie osiągnięta.

3) Praca z wyrzynarką B6/B7

Włącz piłę, aby osiągnąć pełną prędkość.

Umieść płytę bazową (stopę) (5) na przedmiocie, który chcesz zobaczyć. Następnie powoli przesuwaj brzeszczot wzdłuż linii cięcia. Do cięcia drewna należy używać właściwy brzeszczot do drewna (6). Do cięcia metalu, używać brzeszczot do metalu(7).

4) Ustawienia oscylacji (B8)

Siłę działania wahadła ostrza wyrzynarki można regulować za pomocą przełącznika wyboru działania wahadła(11).

Można regulować prędkość cięcia, wydajność cięcia i jakość wykończenia obrabianego elementu.

Optymalna kombinacja działania szybkości i wahadła zależy od materiału, który chcesz piłować. Zaleca się wykonać cięcie próbne na kawałkach odpadowych w celu sprawdzenia idealnego ustawienia.

9. Czyszczenie i konserwacja



Zawsze wyjmij baterię z urządzenia przed rozpoczęciem jakichkolwiek prac nad pilarką.

1. Czyszczenie

- Utrzymuj w czystości elektronarzędzie i wszystkie szczeliny powietrza i obudowę silnika na ile to możliwe.

Urządzenie wycieraj czystą ściereczką lub przedmuchiuj sprężonym powietrzem.

- Zalecamy czyszczenie urządzenia każdorazowo, bezpośrednio po zakończonej pracy.
- Czyść urządzenie regularnie wilgotną ściereczką z niewielką ilością szarego mydła. Nie należy używać do czyszczenia detergentów i rozpuszczalników: mogą one uszkodzić plastikowe części wyposażenia. Upewnij się czy woda nie dostała się do urządzenia.

2. Konserwacja

Proszę regularnie ładować akumulator, na przykład raz na 6-miesiący.

10. Naprawa

Należy używać tylko akcesoriów i części zamiennych zalecanych przez producenta.

Jeżeli urządzenie ulegnie uszkodzeniu po kilku dniach, pomimo naszej kontroli jakości i twojej konserwacji, możesz je naprawić wyłącznie autoryzowany elektryk.

11. Ochrona środowiska



Uwaga! Przedstawiony symbol oznacza zakaz umieszczania zużytego sprzętu łącznie z innymi odpadami (pod karą grzywny). Składniki niebezpieczne znajdujące się w sprzęcie elektrycznym i elektronicznym wpływają negatywnie na środowisko naturalne i zdrowie ludzi.

Gospodarstwo domowe powinno przyczyniać się do odzysku i ponownego użycia (recyklingu) zużytego sprzętu. W Polsce i w Europie już istnieje system zbierania zużytego sprzętu, w ramach, którego wszystkie punkty sprzedaży ww. sprzętu mają obowiązek przyjmować zużyty sprzęt. Ponadto istnieją punkty zbiórki w/w sprzętu.

Nigdy nie wyrzucaj wszelkiego rodzaju baterii i akumulatorów, podlegają one szczegółowym zasadom recyklingu i utylizacji. Zabrania się wyrzucania elektronarzędzi na śmieci. Zgodnie z Europejską Dyrektywą 2002/96/WE o przeznaczonych na złomowanie elektronarzędziach i sprzęcie elektronicznym oraz jej konwersji na prawo krajowe, elektronarzędzia należy zbierać osobno i oddać do punktu zbiórki surowców wtórnych.

Akcesoria

1. Ostrze piły

2. Klucz imbusowy

3. Prowadnica równoległa

4. Instrukcja obsługi

Warunki gwarancji:

1. Gwarancji udziela się na okres 12 miesięcy (24 miesięcy przy zakupie konsumenckim).
2. Gwarancja obejmuje tylko wady fizyczne tkwiące w urządzeniu tj. materiałowe lub montażowe.
3. Gwarancją nie są objęte urazy wynikające z przyczyn zewnętrznych, takie jak: urazy mechaniczne, zanieczyszczenia, zalania, zjawiska atmosferyczne, niewłaściwa instalacja lub obsługa, jak również eksploatacja niezgodna z obsługą i z przeznaczeniem. Gwarant nie ponosi odpowiedzialności w przypadku niewłaściwego doboru narzędzia do potrzeb oraz użytkowania go niezgodnie z przeznaczeniem.
4. Ze względu na naturalne zużycie materiałów eksploatacyjnych gwarancją nie są objęte takie rzeczy jak: kable, baterie, ładowarki, przyciski, pokrętła, przełączniki itp.
5. Klient dostarcza towar do serwisu na własny koszt.
6. Urządzenie powinno być dostarczone do punktu serwisowego w oryginalnym, fabrycznym opakowaniu lub opakowaniu zastępczym chroniącym towar przed uszkodzeniami zewnętrznymi.
7. Na opakowaniu powinien być napisany nr identyfikacyjny towaru nadany w dniu sprzedaży.
8. Towar zostaje przyjęty do serwisu za okazaniem dowodu zakupu
9. Naprawa towaru zostaje wydłużona o czas dostarczenia wszystkich dokumentów do serwisu.
10. W sytuacji, gdy klient nie posiada wszystkich dokumentów powinien poinformować serwis o podjętej przez siebie decyzji w sprawie naprawy urządzenia oraz podać w formie pisemnej jedno z rozwiązań wyznaczonych przez serwis.
11. Produkt oddawany lub odsyłany do serwisu powinien być kompletny. W opakowaniu powinien znajdować się produkt wraz ze wszystkimi elementami, które zostały zakupione.
12. Odsyłanie niekompletnych produktów, może wydłużyć termin naprawy lub ją uniemożliwić.
13. Ujawnione w okresie gwarancji wady zostaną usunięte najpóźniej w terminie 14 dni od daty przyjęcia urządzenia do serwisu. W przypadku braku części zamiennych termin naprawy może zostać wydłużony o czas potrzebny na ściągnięcie części.
14. Roszczenia z tytułu gwarancji, rękojmi, umowy sprzedaży będą przyjmowane tylko na podstawie dowodu zakupu określającego tożsamość nabytego narzędzia. **Gwarancja ważna z dowodem zakupu!**
15. W przypadku stwierdzenia przez serwis niemożności usunięcia wady lub ponownego wystąpienia tej samej wady pomimo dokonania trzech napraw, klient otrzyma nowe urządzenie.
16. Gwarancja nie daje prawa Kupującemu do domagania się zwrotów utraconych zysków związanych z uszkodzeniem.
17. Niniejsza gwarancja nie wyłącza, nie ogranicza, ani nie zawiesza uprawnień kupującego wynikających z ustawy z dnia 27 lipca 2002r. (Dziennik ustaw z dnia 5 września 2002r. Nr 141 pozycja 1176).
19. W sprawach nieuregulowanych zastosowanie mają odpowiednie przepisy Ustawy z dnia 27 lipca 2002 roku: O szczególnych warunkach sprzedaży konsumenckiej oraz o zmianie Kodeksu Cywilnego.

UPOWAŻNIONY PRZEDSTAWICIEL PRODUCENTA:

FOREINTRADE SP. Z O.O.; Grochowska 341 lok.174; 03822 Warszawa



DEKLARACJA ZGODNOŚCI

Według ISO/IEC Guide 22 i EN 45014

Upoważniony przedstawiciel producenta: Foreintrade Sp. Z o.o.

Adres upoważnionego przedstawiciela: Grochowska 341 lok.174, 03822 Warszawa

DEKLARUJEMY, ŻE PRODUKT JEST ZGODNY Z NORMAMI EUROPEJSKIMI

Nazwa Produktu: WYRZYNARKA (oznaczona znakiem towarowym Kraft&Dele)

Model (oznaczenia handlowe): HL-JS07Li-1180 / KD1754

Dane produktu: Napięcie: 18V

Deklaracja:

Wyrób do którego odnosi się niniejsza deklaracja spełnia wymagania Dyrektyw WE:

1. 2006/42/EC Machinery Directive
2. 2011/65/UE ROHS 2 Directive
3. 2000/14/WE Noise Emission Directive

Według norm:

EN 60745-1:2009/A11:2010; EN 60745-2-11:2010; EN 50581:2012; EN ISO 3744:2011

Certyfikat o numerze M8A 16 01 61194 253 wydany przez TUV SUD Product Service GmbH (Zertifizierstelle, Ridlerstrasse 65, 80339 Munchen, Germny) z dnia 31.05.2016.

Osoba odpowiedzialna za prowadzenie dokumentacji technicznej: Kamila Cieplak, Grochowska 341 lok.174, 03822 Warszawa

Kamila Cieplak, Warszawa, 05.06.2017