

WYWAŻARKA KOŁA KD5840



OSTRZEŻENIE

- Niniejsza instrukcja stanowi integralną część tego produktu. Prosimy o uważne przeczytanie, aby zapobiec niebezpieczeństwu nieprawidłowej obsługi!
- Zachowaj dobrze niniejszą instrukcję do celów przyszłej konserwacji.
- Niniejsza maszyna służy wyłącznie do wyważania kół, a nie do innych celów.
- Producent nie ponosi odpowiedzialności za szkody spowodowane niewłaściwym użytkowaniem lub użyciem do innych celów.
- Maszyna musi być obsługiwana przez specjalnie przeszkolony i wykwalifikowany personel. Wszelkie modyfikacje części maszyny wykraczające poza zakres użytkowania, bez zgody producenta i wymagań instrukcji, mogą spowodować bezpośrednie lub pośrednie uszkodzenie maszyny.
- Wyważarkę należy zainstalować i zamocować na gładkim podłożu. Nie kładź go na drewnianej podłodze! W przeciwnym razie dokładność zostanie łatwo zmniejszona!
- Należy zachować odległość nie mniejszą niż 0,6 m pomiędzy tyłem wyważarki a ścianą, aby zapewnić dobrą wentylację i odprowadzanie ciepła. Uwaga: należy pozostawić wystarczająco dużo miejsca po lewej i prawej stronie wyważarki, aby umożliwić nieograniczoną pracę.
- Nie przechowuj wyważarki w bardzo gorącym, bardzo zimnym lub bardzo wilgotnym środowisku. Unikaj umieszczania go obok urządzeń grzewczych, kranu, nawilzacza powietrza lub kuchenki i unikaj kontaktu z dużą ilością kurzu, amoniaku, alkoholu, rozcieńczalnika lub kleju w sprayu.
- Podczas pracy należy używać odpowiedniego sprzętu i narzędzi oraz nosić odpowiednie środki ochrony pracy, takie jak: odzież robocza, okulary ochronne, obuwie ochronne.
- Kiedy maszyna pracuje, należy trzymać ją z dala od osób niebędących operatorami. Należy uważać, aby nie dotknąć ruchomych części rękami ani innymi częściami ciała podczas pracy wyważarki.

SPIS TREŚCI

1. przegląd -----	1
2. instalacja -----	4
3. wprowadzenie maszyny -----	5
4. działanie -----	7
5. kalibrowanie-----	13
6. opis problemu -----	15
7. rozwiązywanie problemów -----	16
8. ustawienie parametrów -----	16
9. programu OPT -----	17

A. przegląd

Złe wyważenie dynamiczne kół spowoduje podskakiwanie kół jezdnych i wibracje kierownicy, co będzie miało wpływ na prowadzenie pojazdu, prowadząc do zwiększenia luzu części przegubowej układu kierowniczego, uszkodzenia amortyzatora i części układu kierowniczego oraz zwiększenia prawdopodobieństwa wypadków drogowych. Problemów tych można uniknąć poprzez wyważenie kół.

W tym typie wyważarki dynamicznej kół zastosowano nowy typ systemu sprzętowego z wielkoskalowym układem scalonym, obejmującym szybkie pozyskiwanie, przetwarzanie i obliczanie informacji. Maszyna jest wyposażona w: równowagę dynamiczną DYN, stop aluminium ALU1, stop aluminium ALU2 i stop aluminium ALU3 oraz tryb bezpłatnego wklejania ALUS (łącznie 6 rodzajów trybów) w celu zrównoważenia wszystkich kształtów kół samochodowych.

1. wskaźnik techniczny

- Maks. waga koła: 65 kg
- Moc silnika: 250w
- Napięcie: 110 V/60 HZ ~ 220 v 50 HZ
- Precyzja wagi: 1g
- Prędkość balansu: około 200r/min
- 1 tryb standardowy, 6 trybów równowagi ze stopu aluminium
- cykl równowagi: 8s
- średnica felgi: 10 " ~24 "
- szerokość opon: 1,5"-20"
- pozostała przestrzeń z tyłu: <240mm
- hałas: mniej niż 70db
- masa netto: 80kg z kapturem: 88 kg

2. 2. wydajność

- w trybie Alu możesz wybrać pozycję na godzinie 12 lub 6, aby wkleić ciężarki wyważające
- wiele trybów pracy wagi może realizować niezrównoważone mocowanie ciężarków, wklejanie itp.
- automatyczna diagnostyka usterek i funkcja zabezpieczająca.
- nadaje się do różnych obręczy o konstrukcji stalowej i konstrukcji ze stopu aluminium.
- opcjonalna jest funkcja automatycznej linijki pomiarowej siatki, która może automatycznie zmierzyć wartość obręczy A \ D.
- opcjonalna jest funkcja dotycząca lasera, który może wskazywać położenie przyklejonych ciężarków.
- funkcja blokowania silnika jest opcjonalna, co jest wygodne przy znajdowaniu punktu bloku prowadzącego i segmentacji obręczy.

3. 3. środowisko pracy

- temperatura otoczenia: -5 ~ 50 °C
- wysokość: ≤4000 米
- wilgotność względna: ≤85%

B.Instalacja

1. kontrola rozpakowania

Sprawdź, czy części nie brakuje lub są uszkodzone, zgodnie z listą przewozową. Jeśli masz jakieś pytania, skontaktuj się z dostawcą na czas. Szczegóły listy są następujące:

Nr.	nazwa	ilość
1	suwmiarka	1
2	#1 stożek	1
	#2 stożek	1
	#3 stożek	1
	#4 stożek	1
3	szybka nakrętka	1
4	śruba pociągowa	1
5	odwrotne ustawienie miski	1
6	odwrotne ustawienie poduszki miski	1
7	młotek balansowy	1
8	Przewód balansujący 100g	1

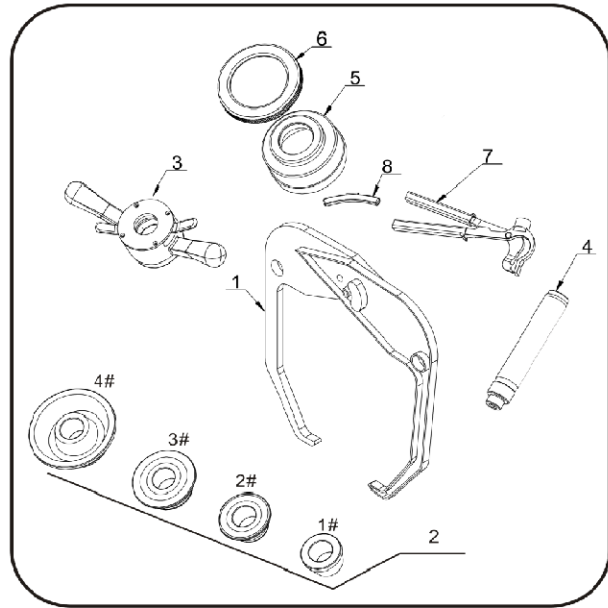

2. instalacja maszyny

Urządzenie należy zainstalować na solidnej podłodze cementowej lub podobnej. Jeżeli podłoże nie jest stałe, wystąpi błąd pomiaru. Wokół urządzenia powinna być przestrzeń zapewniająca łatwą obsługę. Zobacz poniżej:

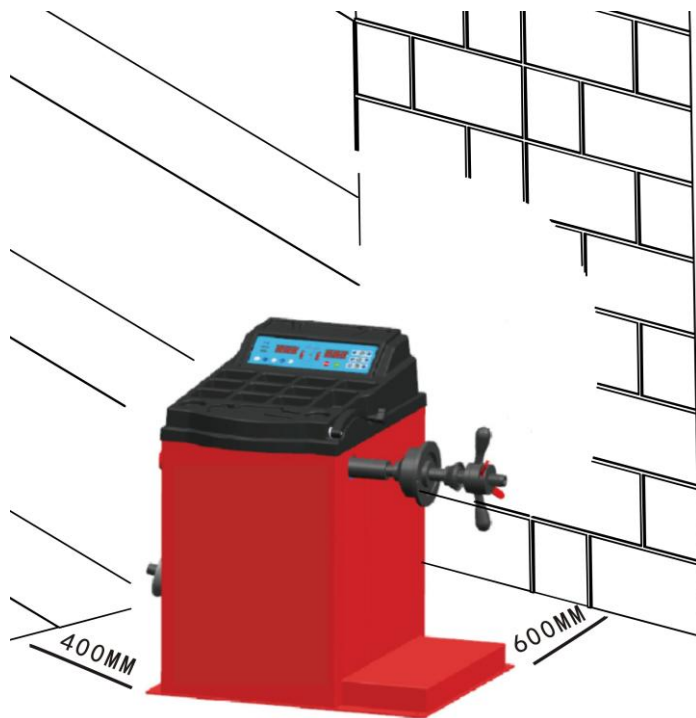

Uwaga:
 Ten rysunek nie przedstawia
 rzeczywistego kształtu
 zakupionego sprzętu, służy
 jedynie jako odniesienie do
 miejsca instalacji.

3. Położenie otworu montażowego podstawy maszyny należy ustalić śrubą rozporową.
4. Montaż śruby wału głównego
 Zamontuj wyposażoną śrubę na głównym wale i dokręć ją (patrz rysunek poniżej)

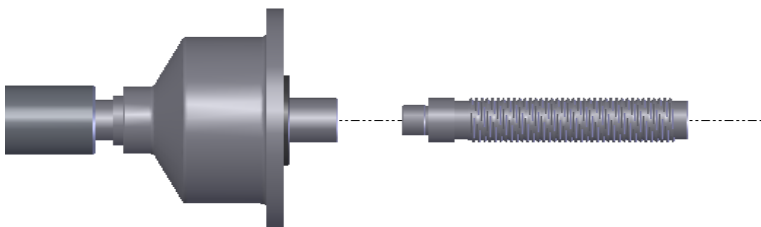

Uwaga: podczas montażu i demontażu kół nie wolno dopuścić, aby koła ślizgały się po śrubie wału głównego unikając zadrapań



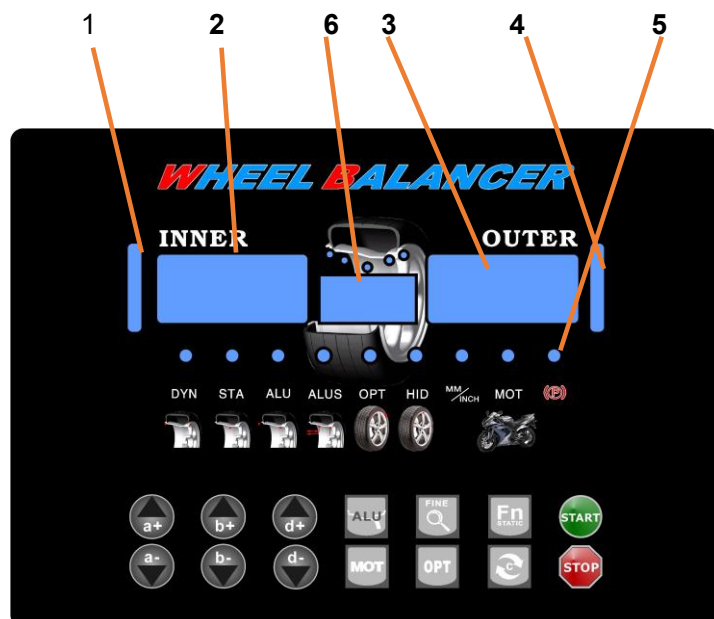

C wprowadzenie do maszyny

okno wystawowe (G)



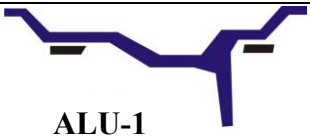
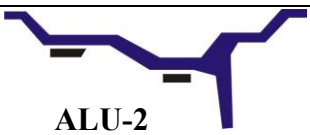

KD5840









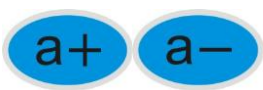

1. wyświetlić pasek wskazujący pozycję niewyważenia wewnętrznego
2. wyświetlić wartość niewyważenia wewnętrznego
3. wyświetlić zewnętrzną wartość niewyważenia
4. wyświetlić pasek wskazujący położenie niewyważenia zewnętrznego
5. Wskaźnik trybu równowagi, może realizować następujący tryb równowagi:
6. Wskaźnik wyboru trybu ALU

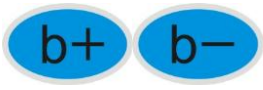
postać	tryb równowagi	metoda działania	wyjaśnienie
 DYN	standardowy tryb równowagi	<ol style="list-style-type: none">1. włącz maszynę2. wprowadź wartość a, b, d3. uruchom, poczekaj, aż się zatrzyma	Ciężary niewyważenia jest przycięty w płaszczyznach wyrównania na dwóch krawędziach obręczy
 ALU-1	Tryb balansu ALU1	<ol style="list-style-type: none">1. włącz maszynę4. wprowadź wartość a, b, d5. Naciśnij klawisz ALU, aby włączyć lampkę trybu6. uruchom, poczekaj, aż się zatrzyma	Nierównoważone ciężary to wklejony na dwóch płaszczyznach wyrównania wewnętrznej i zewnętrznej strony szprychy obręczy
 ALU-2	Tryb balansu ALU2	<ol style="list-style-type: none">1. włącz maszynę2. wprowadź wartość a, b, d3. Naciśnij klawisz ALU, aby włączyć lampkę trybu4. uruchom, poczekaj, aż się zatrzyma	Przypnij nierównoważone ciężarki na wewnętrznej płaszczyźnie wyrównania i wklej nierównoważone ciężarki na zewnątrz.
 ALU-3	Tryb balansu ALU3	<ol style="list-style-type: none">1. włącz maszynę2. wprowadź wartość a, b, d3. naciśnij klawisz ALU, aby włączyć lampkę trybu4. uruchom, poczekaj, aż się zatrzyma	Nierównowaga ciężarów jest wklejony w dwóch płaszczyznach wyrównania, wewnątrz i na zewnątrz szprych felgi
 ALU-4	Tryb balansu ALU4	<ol style="list-style-type: none">1. włącz maszynę2. wprowadź wartość a, b, d3. naciśnij klawisz ALU, aby włączyć lampkę trybu4. uruchom, poczekaj, aż się zatrzyma	Przypnij nierównoważone ciężarki na wewnętrznej płaszczyźnie wyrównania i wklej niewyważony blok na zewnątrz.
 ALU-5	Tryb balansu ALU5	<ol style="list-style-type: none">1. włącz maszynę2. wprowadź wartość a, b, d3. naciśnij klawisz ALU, aby włączyć lampkę trybu4. uruchom, poczekaj, aż się zatrzyma	wklej nierównoważone ciężarki na wewnętrznej płaszczyźnie wyrównania i przypnij niewyważone ciężarki na zewnątrz.

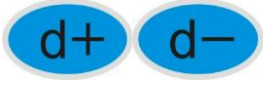
KD5840

 <p>ALU-S</p>	<p>Tryb równowagi ALUS</p>	<ol style="list-style-type: none"> 1. włącz maszynę 2. naciśnij klawisz ALU, aby włączyć lampkę trybu 3. wprowadź wartość ①②③ 4. uruchom, poczekaj, aż się zatrzyma. 	<p>Wklej ciężarki niewyważenia na dwóch płaszczyznach korekcyjnych, wewnętrznej i zewnętrznej stronie szprych określonej felgi</p>
 <p>ST</p>	<p>Tryb równowagi statycznej (motocykl)</p>	<ol style="list-style-type: none"> 1. Włącz maszynę 2. wprowadź wartość a, b, d 3. naciśnij klawisz ALU, aby uruchomić tryb 4. uruchom, poczekaj, aż się zatrzyma 	<p>Wklej ciężarki niewyważenia na środku obręczy koła w płaszczyźnie zbieżności</p>

Funkcja przycisku (H)

postać	opis funkcji	postać	opis funkcji
	<p>odległość główki zacisku od wewnętrznej obręczy</p>		<p>programu OPT</p>
	<p>wprowadź szerokość opony</p>		<p>wybór trybu równowagi</p>
	<p>wejściowa średnica opony</p>		<p>kombinacja/podział</p>
	<p>przeliczyć ponownie wyniki bilansu</p>		<p>wyświetlić rzeczywistą wartość niewyważenia</p>
	<p>start</p>		<p>zatrzymać lub anulować</p>

D.operacja

1. Standardowy tryb równowagi

1) zamontuj koło

- ★ Przed wykonaniem jakiegokolwiek operacji należy usunąć całą przeciwwagę. Sprawdź, czy ciśnienie w oponach jest zgodne z podaną wartością. Sprawdź, czy nie ma żadnych odkształceń na powierzchni ustalającej felgi i otworze montażowym. W zależności od budowy felgi wybierz odpowiednią metodę montażu opony. Wybierz dwie poniższe metody montażu w zależności od konstrukcji felgi:

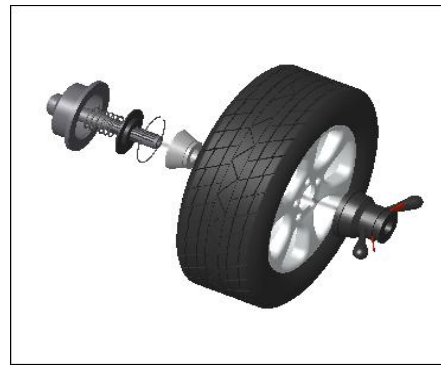

Uwaga: podczas montażu lub demontażu koła nie wolno przesuwając koła na śrubie wału głównego, aby uniknąć zarysowań.

2) włącz wyłącznik zasilania

3) wprowadź wartość a b d (automatyczna linijka jest opcjonalna) Jeśli nie ma automatycznej linijki, wprowadź ją ręcznie

- odległość (a) wartość: przeciągnij skalę do pozycji jak na rys. 1 i przytrzymaj ją przez 4 sekundy, odczytaj tę wartość ze skali pomiarowej i wprowadź wartość ręcznie przez **a+** **a-**.
- szerokość (b) wartość: odczytaj ją bezpośrednio z felgi lub zmierz za pomocą wyposażonej suwmiarki jak na rys. 2 i wprowadź wartość ręcznie za pomocą **b+** **b-**
- średnica (d) wartość: odczytaj ją bezpośrednio z obręczy i wprowadź wartość ręcznie **d+** **d-**

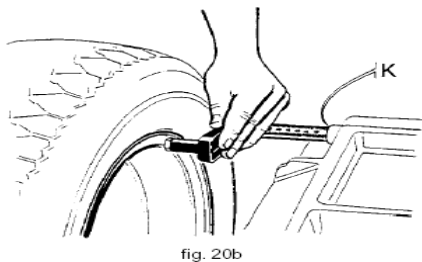

Rys.1

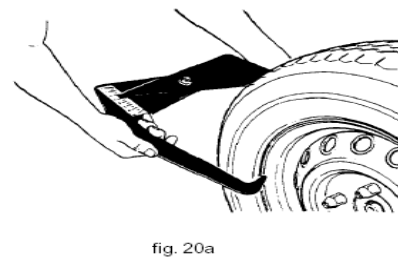

Rys.2

4) odłóż maskę lub naciśnij **START** klucz do obracania koła

5) Gdy koło się zatrzyma, cyfrowy w kształcie tuby wyświetli nie zrównoważony ciężar, naciśnij **FINE** aby odczytać rzeczywistą masę niewyważenia.

6) Powoli obracaj oponę w kierunku przeciwnym do ruchu wskazówek zegara, aż zaświeci się zewnętrzna lampka kontrolna. W tym momencie najwyższy punkt (godzina 12) zewnętrznej obręczy jest właściwym punktem niewyważenia. Dodaj odpowiednie ciężarki w tej pozycji. Zobacz rys.3

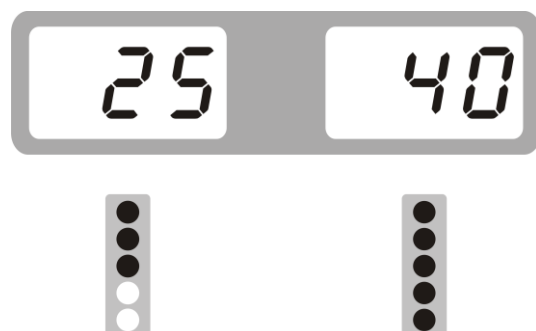
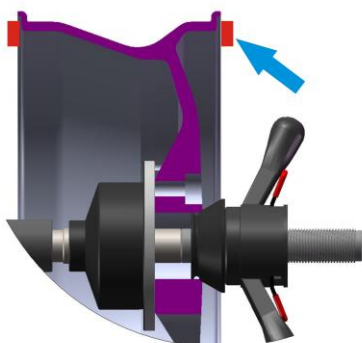

Rys.3

7) Powoli obracaj oponę w kierunku przeciwnym do ruchu wskazówek zegara, aż zaświeci się wewnętrzna lampka kontrolna. W tym momencie najwyższy punkt (godzina 12) wewnętrznej obręczy jest właściwym punktem niewyważenia. Dodaj odpowiednie ciężarki w tej pozycji. Zobacz zdjęcie 4



Rys.4

8) Po założeniu ciężarków naciśnij **START** klucz do obracania koła, jeśli nie ma błędu podczas pracy, fot. Pojawi się cyfra 5, co oznacza, że równowaga dynamiczna przebiegła pomyślnie



Rys.5

2. Tryb balansu ALU-2 (przyklejane ciężarki na obręczy) (ALU-1, ALU-3 są takie same, tylko inna pozycja)

1) Proszę. odnosi się do wyżej wymienionego sposobu pomiaru a, b, d, trzech wartości.

2) W zależności od kształtu obręczy naciśnij **ALU** kluczyk do podświetlenia ALU2.

3) **START** klucz do obracania opony.

4) w kształcie tuby, wświetli niewyważony ciężar, naciśnij **FINE** aby

5) w kierunku przeciwnym do ruchu wskazówek zegara, aż zaświeci się wewnętrzna lampka kontrolna. W tym momencie najwyższy punkt (godzina 12) wewnętrznej obręczy jest właściwym punktem niewyważenia. Dodaj odpowiednie ciężarki w tej pozycji. Zobacz zdjęcie 4

6) powoli obracaj opony w kierunku przeciwnym do ruchu wskazówek zegara, aż zaświeci się cała wewnętrzna strona kierunkowskazów, w punkcie na godzinie 12 (12H wyłączone) lub 9 (9H włączone) znajdują się punkty niewyważenia płaszczyzn zbieżności. Płaszczyzny wyrównania balansu są takie, jak pokazano na poniższych ilustracjach. Wklej odpowiedni ciężarek wyważający po wewnętrznej stronie felgi. Patrz rys.7.

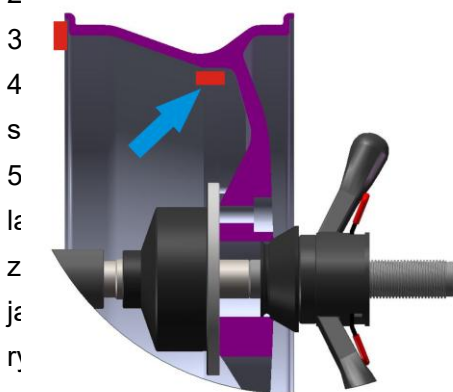

Rys.6

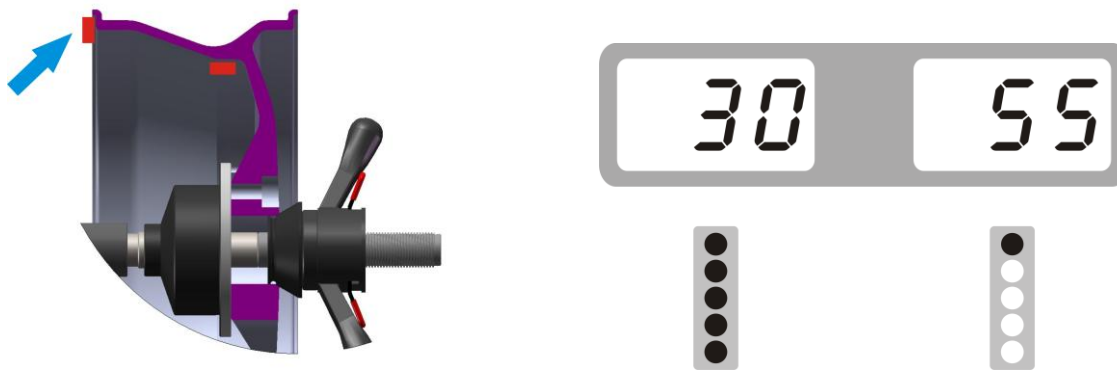

Rys.7

7) Po umieszczeniu zbalansowanego przewodu naciśnij **START** klucz do obracania koła. Jeśli operacja przebiegnie prawidłowo, zobaczymy zdjęcie. 8. Oznacza, że równoważenie powiodło się.



Pic.8

3. ALU—Tryb balansu (automatyczna linijka jest opcjonalna) Jeśli nie ma automatycznej linijki, wprowadź ją ręcznie (automatyczna linijka jest opcjonalna) Jeśli nie ma automatycznej linijki, wprowadź ją ręcznie

★Ta funkcja ma zastosowanie do bardzo specjalnych felg, a zwykle metody alu-1 i alu-2 nie mogą zagwarantować wystarczającej dokładności wyważenia. Wybierz ten tryb równowagi.

1) Wprowadź wartość a1, aE, d

- Wartość odległości: Wyciągnij główkę linijki, jak pokazano na rys. 9 i przytrzymaj go w pozycji F1 przez 4 sekundy, automatycznie odczytaj dane „odległości a1” z linijki pomiarowej ręcznie popraw dane poprzez wprowadzenie **a+** **a-** (**pomiar automatyczny jest opcjonalny**)
- Wartość odległości AE: wyciągnij najpierw główkę linijki, jak pokazano na rys. 9 i przytrzymaj ją w pozycji FE przez 4 sekundy, a następnie automatycznie odczytaj dane „odległości aE” ze skali pomiarowej i ręcznie popraw dane poprzez wprowadzenie **b+** **b-** (**pomiar automatyczny jest opcjonalny**).
- średnica (d) wartość: automatycznie odczytaj ją z obręczy, wprowadź **d+** **d-**

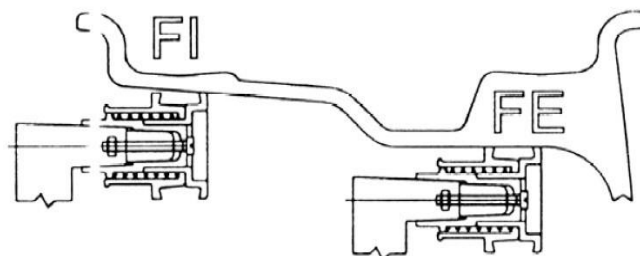

Rys.9

2) odłóż osłonę i naciśnij **START** klucz, następnie wał główny zacznie się obracać

3) Wyniki niezrównoważone można obsługiwać na dwa sposoby

3.1 Powoli obracaj oponę ręcznie w kierunku przeciwnym do ruchu wskazówek zegara, aż zaświecą się wszystkie kontrolki po zewnętrznej stronie, a godzina 12 będzie punktem niewyważenia płaszczyzny

KD5840

wyrównania. Płaszczyzny wyrównania balansu są takie, jak pokazano na poniższych ilustracjach. Wklej odpowiednie obciążniki wyważające na zewnątrz felgi. Zobacz rys. 10

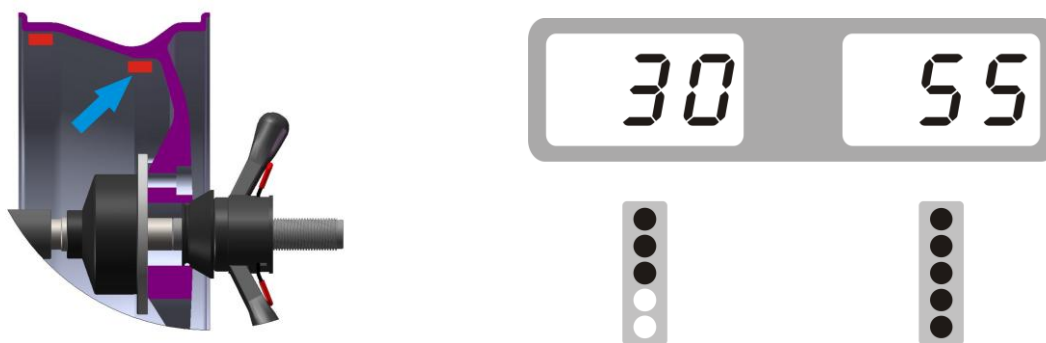

Rys.10

3.3 Obracaj powoli oponę ręcznie w kierunku przeciwnym do ruchu wskazówek zegara, aż zapalą się wszystkie lampki kontrolne po wewnętrznej stronie, a godzina 12 będzie punktem niewyważenia płaszczyzny wyrównania. Płaszczyzny wyrównania balansu są takie, jak pokazano na poniższych ilustracjach. Wklej odpowiednie obciążniki wyważające po wewnętrznej stronie felgi. Patrz rys. 11

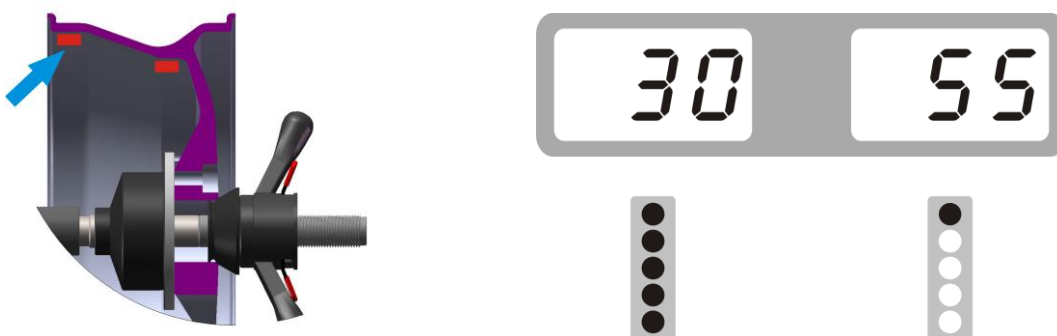

Rys.11

3.4 Po umieszczeniu zbalansowanego przewodu naciśnij **START** klucz do obracania wału głównego. Jeśli operacja przebiegnie prawidłowo, zobaczymy zdjęcie. 12. Oznacza, że równoważenie powiodło się.



Rys.12

5. Jeśli jest wyposażona w funkcję automatycznej linijki pomiarowej, możesz użyć główki linijki ciągnącej, aby znaleźć miejsce do wklejenia ciężarków



Rys.13

4.1 powoli obracaj oponę w kierunku przeciwnym do ruchu wskazówek zegara, aż zaświecą się wszystkie kontrolki na zewnątrz (Rys. 14),

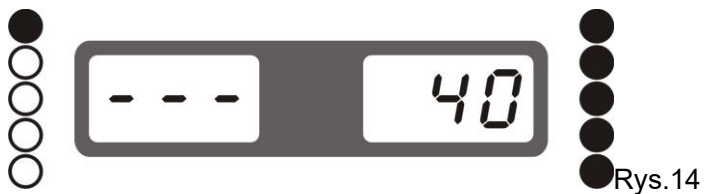

4.2 Wyrwij odpowiedni ciężarek (Rys.15) i umieść go na główce linijki (Rys.16),

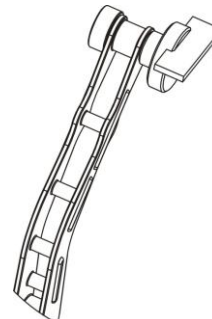
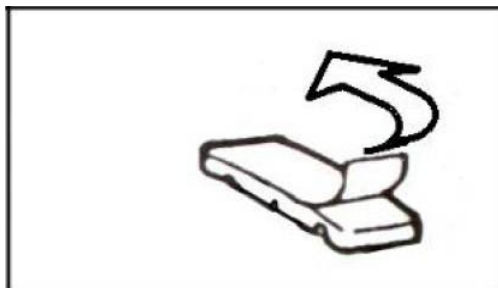

4.3 Wyciągnij linijkę, aż zobaczysz położenie zewnętrznego punktu niewyważenia na obręczy na zewnątrz (Rys. 17)



4.4 Wklej przewód w niewyważonym miejscu zewnętrznej felgi, fot. 18.

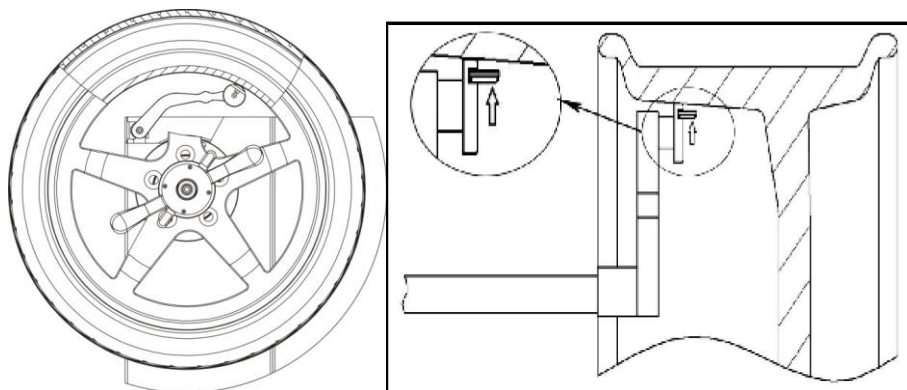

4.5 Powoli obracaj oponę w kierunku przeciwnym do ruchu wskazówek zegara, aż zapalą się wszystkie kierunkowskazy (Rys. 19)

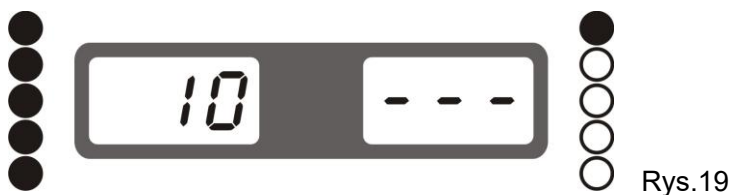

4.6 Wyrwij odpowiedni ciężarek (Rys. 15) i umieść go na główce linijki (Rys. 16) , wyciągnij linijkę, aż zobaczysz położenie wewnętrznego punktu niewyważenia na obręczy wewnątrz (Rys. 20)



4.7 Na oponę naklej ciężarek, Rys.21

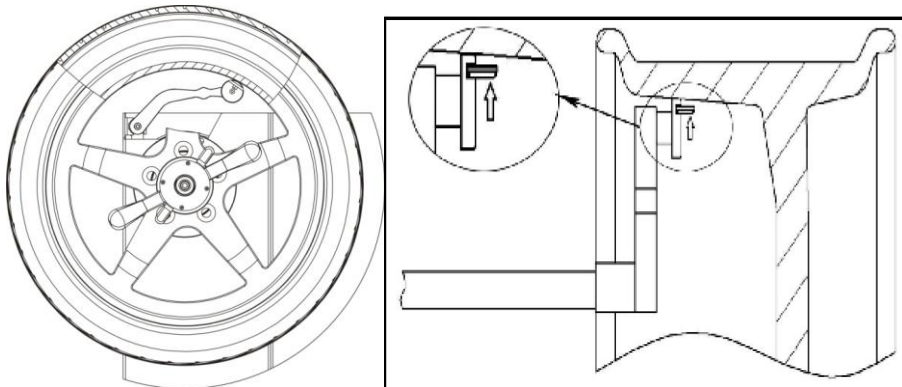

4.8 Po umieszczeniu ciężarka naciśnij **START** klucz lub odłóż maskę, pokazano rys. 22. Oznacza to, że równoważenie powiodło się.







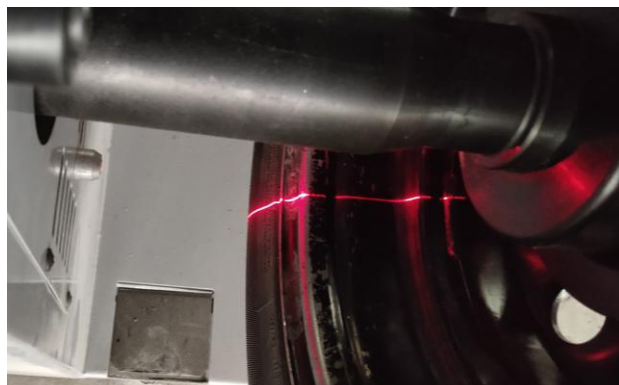







Uwaga: funkcja lasera (opcjonalnie)

Jeżeli urządzenie wyposażone jest w funkcję pozycjonowania laserowego, gdy funkcja lasera jest włączona i używana jest funkcja ALU-S, położenie przeciwwag powinno znajdować się w pozycji „godziny szóstej” felgi (bezpośrednio pod wałkiem), czyli odpowiednie dwie pozycje (wewnętrzna i zewnętrzna) wskazywane przez linię lasera. W tej chwili nie można używać linijki do wklejania ciężarków (jak pokazano na rysunku).



5. Operacja podziału salda ALU-S

1	W przypadku trybu ALU-S pojawi się niewyważony ciężar, naciśnij 	wyświetlacz	
2	Wprowadź ilość szprych wg   , następnie naciśnij 	wyświetlacz	
3	Przytrzymaj jedną ze szprych na obręczy na godzinie 12, a następnie naciśnij 	wyświetlacz	
4	Powoli obracaj oponę w kierunku przeciwnym do ruchu wskazówek zegara, aż zaświecą się wszystkie kontrolki nierównoważenia SP1 po zewnętrznej stronie (położenie niewyważenia jest określone zgodnie z ustawieniem SLC przed rozpoczęciem pracy)	wyświetlacz	
5	Powoli obracaj oponę w kierunku przeciwnym do ruchu wskazówek zegara, aż zaświecą się wszystkie kontrolki niewyważenia SP2 po zewnętrznej stronie (położenie niewyważenia jest określone zgodnie z ustawieniem SLC przed rozpoczęciem pracy)	wyświetlacz	
6	Odlóż kaptur, naciśnij  klucz, aby obrócić wał główny, aż się zatrzyma		
Operacja zakończyła się sukcesem!			

E. kalibrowanie

5.kalibracja wagi



★ Uwaga: procedurę samokalibracji należy przeprowadzić podczas pierwszej instalacji, jeśli istnieje podejrzenie, że użycie lub przetestowanie odważnika niewyważonego jest niedokładne, aby zapewnić dokładność wyważarki (należy pamiętać, że przewód równoważący o masie 100 g używany do samokalibracji powinien być dokładny, w przeciwnym razie nie jest to poprawne co do wyniku końcowego i bezpośrednio wpływa na precyzję wagi!)

5. 1 Włącz zasilanie i włącz wyłącznik zasilania urządzenia

5. 2 Zamontuj oponę średniej wielkości (13 „-18”), która umożliwi przypięcie przewodu wyważającego zarówno po wewnętrznej, jak i zewnętrznej stronie felgi, wprowadź dane obręczy

1	Naciśnij i przytrzymaj  klawisz, w międzyczasie naciśnij klawisz 	wyświetlacz	
2	Odlóż kaptur, naciśnij  klucz, aby obrócić wał główny, poczekaj, aż się zatrzyma	wyświetlacz	
3	Otwórz maskę, obróć obręcz, aby zobaczyć, czy wszystkie zewnętrzne lampki kontrolne są włączone, dodaj 100 gramów przewodu balansującego na godzinie 12 i opuść pokrywę, naciśnij	wyświetlacz	

KD5840





	 klucz, aby obrócić wał główny, poczekaj, aż się zatrzyma		
4	Otwórz maskę, obróć obręcz, aby zobaczyć, czy wszystkie wewnętrzne lampki kontrolne są włączone, dodaj 100 gramów przewodu balansującego na godzinie 12 i opuść pokrywę, naciśnij  klucz, aby obrócić wał główny, poczekaj, aż się zatrzyma.	wyświetlacz	
Samokalibracja zakończyła się sukcesem!			

6. Kalibracja linijki odległości (funkcja opcjonalna, nie ma automatycznej linijki, nie jest wymagana kalibracja.)

		wyświetlacz	
Wyciągnij linijkę do pozycji zerowej i naciśnij  klucz, aby potwierdzić		wyświetlacz	
Wyciągnij linijkę do pozycji 15 i naciśnij  klucz, aby potwierdzić		wyświetlacz	
Samokalibracja zakończyła się sukcesem!			

7. Kalibracja linijki średnicy (funkcja opcjonalna, nie ma automatycznej linijki, nie jest wymagana kalibracja).

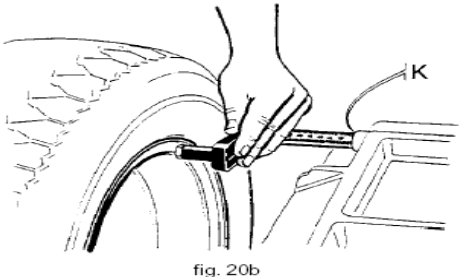
7. 1 załóż oponę i wprowadź średnicę wg   (na przykład, jeśli ma 14 cali, wpisz 14)

		wyświetlacz	
Wyciągnij linijkę do obręczy opony i przytrzymaj ją		wyświetlacz	
Następnie naciśnij  klawisz, aby potwierdzić, co oznacza zakończenie		wyświetlacz	

F. Opis problemu

★ Gdy maszyna wykazuje następujące usterki, należy przeprowadzić diagnostykę usterek i na czas wymienić uszkodzone części, aby zapewnić bezpieczne użytkowanie !

Nr.	Wyświetlony ekran	Powody	Rozwiązania
1		1. Brak obrotu. 2. Z obrotem.	1. Sprawdź lub wymień panel zasilania. 2. Sprawdź lub wymień czujnik położenia lub panel komputera. 3. Wyreguluj uchwyt panelu fotoelektrycznego
2		1. Opona nie jest zamocowana. 2. Czujnik położenia.	1. Zamocuj oponę. 2. Sprawdź lub wymień czujnik położenia.
3		1. W oponie nie ma ciśnienia. 2. Zniekształcenie opon jest poza zakresem	1. Zamontuj oponę i napompuj ją. 2. Sprawdź oponę.
4		1. Coś nie tak z czujnikiem położenia. 2. Płyta komputera jest coś nie tak.	1. Sprawdź lub wymień czujnik położenia 2. Sprawdź lub wymień płytę komputera
5		1. Przełącznik podróżny jest uszkodzony. 2. Płyta komputera jest coś nie tak.	1. Sprawdź lub wymień przełącznik jazdy. 2. Sprawdź lub wymień płytę komputera
6		1. Płyta zasilająca jest uszkodzona. 2. Płyta komputera I jest coś nie tak.	1. Sprawdź lub wymień płytę zasilającą 2. Sprawdź lub wymień płytę komputera
7		1. Utrata danych klienta. 2. Płyta komputera jest coś nie tak.	1. Ponowna samokalibracja. 2. Sprawdź lub wymień płytę komputera
8		1. Odważniki 100g nie są dodawane po samodzielnej kalibracji. 2. Panel komputera jest uszkodzony. 3. Panel zasilania jest uszkodzony.	1. Ponowna samokalibracja. 2. Sprawdź lub wymień płytę komputera 3. Sprawdź lub wymień płytę zasilającą
9		1. Przełącznik podróżny jest uszkodzony. 2. Panel komputera jest coś nie tak.	1. Sprawdź lub wymień przełącznik jazdy. 2. Sprawdź lub wymień płytę komputera
10		1. Panel komputera uległ awarii. 2. Panel zasilania jest uszkodzony.	1. Sprawdź lub wymień panel komputera. 2. Sprawdź lub wymień panel zasilania.

G. Rozwiązywanie problemów

★ W normalnym trybie gotowości naciśnij i jednocześnie, aby wejść, naciśnij aby przeprowadzić

następny test, naciśnij klucz do wyjścia.

Zamówienie testowe	Wyświetlony ekran	Nazwa funkcji	Definicja normalnej funkcji
--------------------	-------------------	---------------	-----------------------------

KD5840

1		Rozpoczęcie testów	Wszystkie światła są włączone
2		Czujnik położenia	Obróć wał główny, wahaj się od 0-127
3		Czujnik linijki odległości (opcjonalnie)	Wartość pokazana w oknie waha się w zakresie 327-335 po wyciągnięciu linijki
4		Czujnik linijki średnicy (opcjonalnie)	Wartość pokazana w oknie waha się w zakresie 327-335, gdy obrócisz pręt linijki w innym kierunku
5		Czujnik linijki szerokości (opcjonalnie)	Wartość pokazana w oknie waha się w zakresie 327-335, gdy obrócisz pręt linijki w innym kierunku
6		Czujnik ciśnienia	Wartość waha się od 4X-4X do 6X-6X po naciśnięciu głównego wału.

H. Konfiguracja parametrów

1. Konfiguracja działania

★ w normalnym trybie gotowości naciśnij klawisz, w międzyczasie naciśnij klucz do wejścia, i służą do poprawiania, klucz jest dla następnego elementu.

★ Maszyna posiada następujące funkcje, które można dostosować do własnych wymagań.

Sekwencja funkcji	Wyświetlony ekran	Definicja funkcji	oPCJA
1		Ukryta niewyważona waga	5/10/15
2		Szybki ton	otwarte/zamknięte
3		jasność	klasy 1-8
4		Przełącznik calowy	Cal otwarty/cal zamknięty
5		ALU- do wklejenia na godz. 9.00	Tryb ALU do wklejenia o godzinie 12/trzyb ALU do wklejenia o godzinie 9
6		Przełącznik trybu ALU-S do wklejania na główce linijki	WYŁ. oznacza wklejenie o godzinie 12. WŁ. oznacza wklejenie na główce linijki
7		Bardzo mała obsługa koła	WYŁ/WŁ

2. konfiguracja okapu

★ w normalnym trybie gotowości naciśnij , w międzyczasie naciśnij klawisz, automatycznie przełączający się pomiędzy stanami



★ Maszyna posiada następujące funkcje, które można dostosować do własnych wymagań.

Sekwencja funkcji	Wyświetlony ekran	funkcjonować	definicja
-------------------	-------------------	--------------	-----------



KD5840

1		kaptur	Aby rozpocząć, odłóż kaptur
2		kaptur	Odłóż kaptur +  klucz, aby rozpocząć

3. konfiguracja jednostki wagi

★ w normalnym trybie gotowości naciśnij , w międzyczasie naciśnij  klawisz, automatycznie przełączy się pomiędzy dwoma stanami.







★ Maszyna posiada następujące funkcje, które można dostosować do własnych wymagań.

Sekwencja funkcji	Wyświetlony ekran	funkcjonować	definicja
1		Jednostka wagi	Wyniki ważenia pokazują gramy
2		Jednostka wagi	Wyniki ważenia pokazują uncje

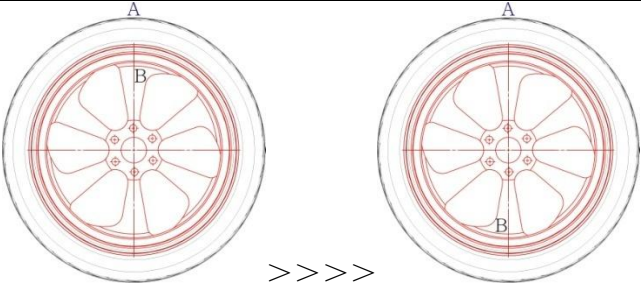

I.Program OPT

* Funkcję tę można wykonać w przypadku, gdy ciężar niewyważenia jest zbyt duży lub felga jest zdeformowana *

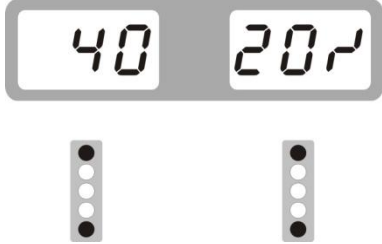
Wybierz odpowiedni tryb montażu w zależności od kształtu felgi i wprowadzonych danych felgi

1	Naciśnij przycisk 	wyświetlacz	
2	Odłóż kaptur, naciśnij przycisk 	wyświetlacz	
3	Zdejmij oponę z felgi i zrób znak, a następnie zamontuj ją ponownie w odwrotnej pozycji pod kątem 180 stopni.	wyświetlacz	
4	Po zakończeniu odłóż kaptur, naciśnij 	wyświetlacz	
5	Znajdź pozycję C felgi i zrób znak	wyświetlacz	

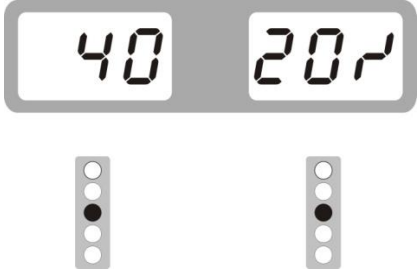
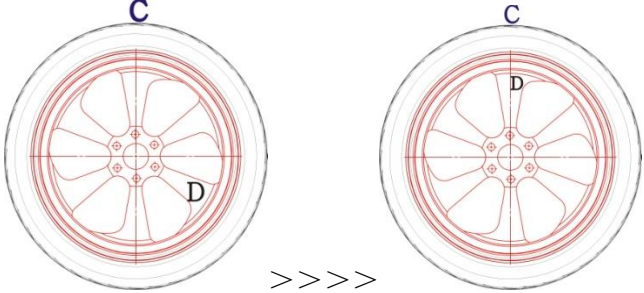
KD5840

6	Znajdź położenie D felgi i zaznacz	wyświetlacz	
7	Zrób znak na feldze D i oponie C, zdejmij oponę z felgi, a następnie zamontuj ją ponownie, tak aby te dwa punkty nałożyły się na siebie.	wyświetlacz	
8	Po zakończeniu odłóż kaptur, naciśnij 	wyświetlacz	Nie zrównoważona waga jest mniejsza niż poprzednio

KRAFT&DELE

DEKLARACJA ZGODNOŚCI

Według ISO/IEC Guide 22 i EN 45014

Producent: Foreintrade S.A

Adres producenta: Janówek, ul. modrzewiowa 54 05-555 Tarczyn

DEKLARUJEMY, ŻE PRODUKT JEST ZGODNY Z NORMAMI EUROPEJSKIMI

Nazwa Produktu: Wyważarka elektryczna do kół z laserem (oznaczona znakiem towarowym Kraft&Dele)

Model (oznaczenia handlowe): KD5840

Deklaracja:

Wyrób do którego odnosi się niniejsza deklaracja spełnia wymagania Dyrektyw WE:

1. 2006/42/EC Machinery Directive

Według norm:

EN ISO 12100:2010

EN 60204-1:2018

Osoba odpowiedzialna za prowadzenie dokumentacji technicznej: Ma Dong Hui,
Janówek, ul. modrzewiowa 54 05-555 Tarczyn

Ma Dong Hui, Tarczyn, 01.01.2025

Foreintrade S.A
Janówek, ul. Modrzewiowa 54
05-555 Tarczyn
NIP: 521-36-70-752; Regon: 147383292



