

INSTRUKCJA OBSŁUGI

Tłumaczenie instrukcji oryginalnej

KD11748

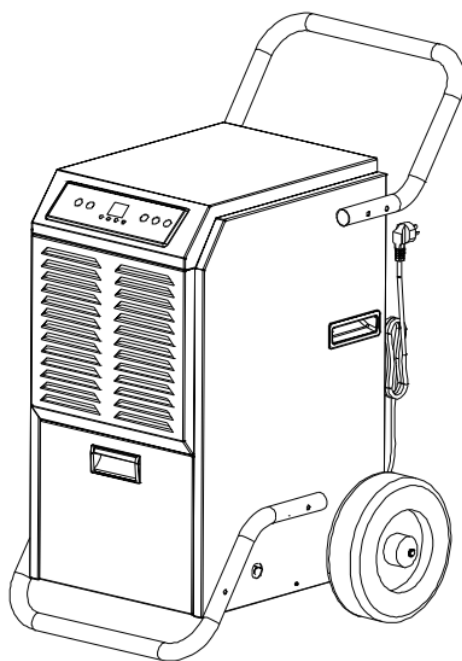

R290



Prosimy zachować tę instrukcję do wykorzystania w przyszłości!

Dziękujemy za wybór naszych osuszaczy powietrza. Niniejsza instrukcja szczegółowo opisuje prawidłowe użytkowanie i konserwację tych osuszaczy. Prosimy o poświęcenie kilku minut na przeczytanie niniejszej instrukcji i zachowanie jej do wykorzystania w przyszłości.

1. ZANIM ZACZNIESZ

1.1 OPIS PRODUKTU

Osuszacz powietrza służy do usuwania nadmiaru wilgoci z powietrza. Wynikające z tego obniżenie wilgotności względnej chroni budynki i ich zawartość przed niekorzystnym wpływem nadmiernej wilgoci. Jako czynnik chłodniczy zastosowano przyjazny dla środowiska czynnik R290. R290 nie ma szkodliwego wpływu na warstwę ozonową (ODP), nie powoduje znaczącego efektu cieplarnianego (GWP) i jest dostępny na całym świecie. Ze względu na swoje energooszczędne właściwości, R290 doskonale nadaje się jako czynnik chłodniczy do tego zastosowania. Ze względu na wysoką palność czynnika chłodniczego należy zachować szczególne środki ostrożności..

1.2 SYMBOLE Z URZĄDZENIA I INSTRUKCJI OBSŁUGI



W tym urządzeniu zastosowano łatwopalny czynnik chłodniczy.

warning

W przypadku wycieku czynnika chłodniczego i jego kontaktu z ogniem lub elementem grzewczym powstaje szkodliwy gaz, co stwarza ryzyko pożaru..



Przed rozpoczęciem użytkowania należy uważnie przeczytać INSTRUKCJĘ OBSŁUGI.



Więcej informacji znajdziesz w INSTRUKCJI OBSŁUGI, INSTRUKCJI SERWISOWEJ i tym podobnych..



Przed rozpoczęciem użytkowania personel serwisowy zobowiązany jest do dokładnego zapoznania się z INSTRUKCJĄ OBSŁUGI i INSTRUKCJĄ SERWISOWĄ..

W CELU ZAPEWNIENIA BEZPIECZEŃSTWA NALEŻY ZAWSZE PRZESTRZEGAĆ NASTĘPUJĄCYCH ZASAD

- Urządzenie to jest przeznaczone do użytku przez doświadczonych lub przeszkolonych użytkowników w warsztatach, w przemyśle lekkim i na farmach lub do użytku komercyjnego przez osoby nieposiadające specjalistycznej wiedzy..
- To urządzenie może być używane przez dzieci w wieku od 8 lat oraz osoby o

ograniczonej sprawności fizycznej, sensorycznej lub umysłowej, a także osoby z brakiem doświadczenia i wiedzy, pod warunkiem, że będą one nadzorowane lub poinstruowane w zakresie bezpiecznego korzystania z urządzenia i zrozumieją związane z tym zagrożenia. Dzieci nie powinny bawić się urządzeniem. Czyszczenie i konserwacja nie powinny być wykonywane przez dzieci bez nadzoru..

- Urządzenie jest przeznaczone wyłącznie do użytku z gazem R-290 (propan) jako wyznaczonym czynnikiem chłodniczym.

- **Pętla czynnika chłodniczego jest szczelna. Tylko wykwalifikowany technik powinien podejmować próby serwisowania.!**

- Nie wypuszczaj czynnika chłodniczego do atmosfery.

- R-290 (propan) jest łatwopalny i cięższy od powietrza.

- Najpierw gromadzi się w nisko położonych miejscach, ale może być rozprowadzana przez wentylatory.

- W przypadku obecności lub podejrzenia obecności gazu propan nie należy pozwalać osobom nieprzeszkolonym na podejmowanie prób znalezienia przyczyny.

- Gaz propanowy stosowany w urządzeniu jest bezwonny.

- Brak zapachu nie oznacza braku ulatniającego się gazu.

- W przypadku wykrycia wycieku należy natychmiast ewakuować wszystkie osoby ze sklepu, przewietrzyć pomieszczenie i skontaktować się z lokalną strażą pożarną, aby poinformować ją o wycieku propanu..

- Nie wpuszczaj żadnych osób z powrotem do pomieszczenia, dopóki nie przybędzie wykwalifikowany technik serwisowy i nie poinformuje, że powrót do sklepu jest bezpieczny..

- Wewnątrz lub w pobliżu jednostek nie należy używać otwartego ognia, papierosów ani innych możliwych źródeł zapłonu.

- Części składowe są przeznaczone do propanu, nie wymagają iskrzenia i nie powodują zapłonu. Części składowe należy wymieniać wyłącznie na identyczne części zamienne.

NIEPRZESTRZEGANIE TEGO OSTRZEŻENIA MOŻE SPOWODOWAĆ WYBUCH, ŚMIERĆ, OBRAŻENIA CIAŁA I USZKODZENIE MIENIA.



PRZED PIERWSZYM UŻYCIEM URZĄDZENIA NALEŻY UTRZYMYWAĆ JE W POZYCJI PIONOWEJ PRZEZ 24 GODZINY.

PODCZAS UŻYTKOWANIA NALEŻY ZAWSZE TRZYMAĆ URZĄDZENIE W POZYCJI PIONOWEJ.

2. WAŻNE INSTRUKCJE BEZPIECZEŃSTWA

Twoje bezpieczeństwo jest dla nas najważniejsze!



2.1 ŚRODKI OSTROŻNOŚCI OPERACYJNE

OSTRZEŻENIE – aby zmniejszyć ryzyko pożaru, porażenia prądem elektrycznym lub obrażeń osób lub mienia:

- Jeśli przewód zasilający jest uszkodzony, musi zostać wymieniony przez producenta, serwisanta lub osobę o podobnych kwalifikacjach, aby uniknąć zagrożenia.
- Poziom ciśnienia akustycznego A wynosi poniżej 45 dB.
- Podczas konserwacji urządzenie należy odłączyć od źródła zasilania.
- Zawsze należy podłączać urządzenie do źródła zasilania o takim samym napięciu, częstotliwości i parametrach znamionowych, jak podano na tabliczce znamionowej produktu.
- Zawsze należy korzystać z gniazdka elektrycznego z uziemieniem.
- Odłączać przewód zasilający podczas czyszczenia lub gdy urządzenie nie jest używane.
- Nie obsługiwać urządzenia mokrymi rękami. Zapobiegać zalaniu urządzenia wodą.
- Nie zanurzać ani nie wystawiać urządzenia na działanie deszczu, wilgoci ani innych płynów.
- Nie pozostawiać włączonego urządzenia bez nadzoru. Nie przechylać ani nie obracać urządzenia.
- Nie odłączać urządzenia od zasilania podczas pracy.
- Nie odłączaj urządzenia, ciągnąc za przewód zasilający.
- Nie używaj przedłużacza ani adaptera.

- Nie kładź żadnych przedmiotów na urządzeniu.
- Nie wspinasz się na urządzenie ani nie siadaj na nim.
- Nie wkładaj palców ani innych przedmiotów do wylotu powietrza.
- Nie dotykaj wlotu powietrza ani aluminiowych żeberk urządzenia.
- Nie używaj urządzenia, jeśli zostało upuszczone, uszkodzone lub wykazuje oznaki nieprawidłowego działania.
- Nie czyść urządzenia żadnymi środkami chemicznymi.
- Upewnij się, że urządzenie znajduje się z dala od ognia, materiałów łatwopalnych lub wybuchowych.
- Urządzenie należy zainstalować zgodnie z krajowymi przepisami dotyczącymi instalacji elektrycznych.
- Nie używaj środków przyspieszających proces odszraniania ani do czyszczenia innych niż zalecane przez producenta.
- Urządzenie należy przechowywać w pomieszczeniu bez źródeł ciągłego działania (np. otwartego ognia, działającego urządzenia gazowego lub działającego grzejnika elektrycznego).
- Urządzenie należy przechowywać w sposób zapobiegający uszkodzeniom mechanicznym.
- Nie dzielić na kawałki ani nie spalać, nawet po zużyciu.
- Należy pamiętać, że czynniki chłodnicze mogą być bezwonne.
- Rurociągi należy chronić przed uszkodzeniami mechanicznymi i nie należy ich instalować w niewentylowanym pomieszczeniu, jeśli jego powierzchnia jest mniejsza niż 12 m².
- Należy przestrzegać krajowych przepisów dotyczących gazu.
- Utrzymywać wszystkie wymagane otwory wentylacyjne w czystości.

- Urządzenie należy przechowywać w dobrze wentylowanym pomieszczeniu, którego powierzchnia odpowiada powierzchni pomieszczenia określonej dla eksploatacji..

 OSTRZEŻENIE	<p>Każda osoba pracująca przy obwodzie czynnika chłodniczego lub dokonująca włamania do niego powinna posiadać aktualny, ważny certyfikat wydany przez akredytowany w branży organ oceniający, który potwierdza jej kompetencje do bezpiecznego obchodzenia się z czynnikami chłodniczymi zgodnie z branżową, uznaną specyfikacją oceny..</p>
 OSTRZEŻENIE	<p>Serwisowanie należy wykonywać wyłącznie zgodnie z zaleceniami producenta urządzenia. Konserwacja i naprawy wymagające pomocy wykwalifikowanego personelu powinny być wykonywane pod nadzorem osoby posiadającej uprawnienia do obsługi łatwopalnych czynników chłodniczych..</p>

2.2 ŚRODKI OSTROŻNOŚCI PODCZAS SERWISOWANIA

Należy przestrzegać poniższych ostrzeżeń podczas wykonywania poniższych czynności podczas serwisowania osuszacza powietrza z czynnikiem R290.

2.2.1 Sprawdzanie obszaru

Przed rozpoczęciem prac nad systemami zawierającymi łatwopalne czynniki chłodnicze konieczne jest przeprowadzenie kontroli bezpieczeństwa w celu zminimalizowania ryzyka zapłonu. W przypadku naprawy systemu chłodniczego, przed przystąpieniem do prac należy podjąć następujące środki ostrożności.

2.2.2 Procedura pracy

Prace należy wykonywać w sposób kontrolowany, aby zminimalizować ryzyko obecności łatwopalnych gazów lub oparów podczas wykonywania prac.

2.2.3 Ogólny obszar pracy

Wszyscy pracownicy konserwacyjni i inne osoby pracujące w okolicy muszą zostać poinstruowani o rodzaju wykonywanych prac. Należy unikać prac w przestrzeniach zamkniętych. Obszar wokół miejsca pracy powinien być wydzielony. Należy upewnić się, że warunki w tym obszarze są bezpieczne poprzez kontrolę materiałów łatwopalnych..

2.2.4 Sprawdzanie obecności czynnika chłodniczego

Przed rozpoczęciem i w trakcie prac należy sprawdzić obszar za pomocą odpowiedniego detektora czynnika chłodniczego, aby upewnić się, że technik jest świadomy obecności potencjalnie łatwopalnych atmosfer. Należy upewnić się, że używany sprzęt do wykrywania nieszczelności jest odpowiedni do stosowania z łatwopalnymi czynnikami chłodniczymi, tj. nie powoduje iskrzenia, jest odpowiednio uszczelniony lub iskrobezpieczny..

2.2.5 Obecność gaśnicy

W przypadku konieczności przeprowadzenia prac na urządzeniach chłodniczych lub ich częściach, należy zapewnić odpowiedni sprzęt gaśniczy. W pobliżu miejsca ładowania należy umieścić gaśnicę proszkową lub na CO₂.

2.2.6 Brak źródeł zapłonu

Żadna osoba wykonująca prace związane z systemem chłodniczym, które wiążą się z odstąpieniem rurociągów zawierających lub zawierających łatwopalny czynnik chłodniczy, nie może używać źródeł zapłonu w sposób, który mógłby prowadzić do ryzyka pożaru lub wybuchu. Wszystkie możliwe źródła zapłonu, w tym palenie papierosów, powinny być odpowiednio oddalone od miejsca instalacji, naprawy, demontażu i utylizacji, ponieważ podczas tych prac może dojść do uwolnienia łatwopalnego czynnika chłodniczego do otaczającej przestrzeni. Przed rozpoczęciem prac należy sprawdzić teren wokół urządzenia, aby upewnić się, że nie występują żadne zagrożenia związane z łatwopalnością lub ryzykiem zapłonu. Należy umieścić znaki zakazu palenia..

2.2.7 Wentylowany obszar

Przed otwarciem systemu lub wykonaniem jakichkolwiek prac wymagających wysokiej temperatury należy upewnić się, że obszar jest otwarty lub odpowiednio wentylowany. Wentylacja powinna być utrzymywana przez cały czas trwania prac. Wentylacja powinna bezpiecznie rozprzewadzać uwolniony czynnik chłodniczy i najlepiej odprowadzać go na zewnątrz do atmosfery..

2.2.8 Kontrole urządzeń chłodniczych

W przypadku wymiany podzespołów elektrycznych, muszą one być odpowiednie do przeznaczenia i zgodne ze specyfikacją. Należy zawsze przestrzegać wytycznych producenta dotyczących konserwacji i serwisu. W razie wątpliwości należy zwrócić się o pomoc do działu technicznego producenta.

W przypadku instalacji z łatwopalnymi czynnikami chłodniczymi należy przeprowadzić następujące kontrole:

- Wielkość napełnienia jest zgodna z wielkością pomieszczenia, w którym zainstalowane są części zawierające czynnik chłodniczy;
- Urządzenia wentylacyjne i wyloty działają prawidłowo i nie są zatkane;
- W przypadku stosowania pośredniego obiegu chłodniczego należy sprawdzić obieg wtórny pod kątem obecności czynnika chłodniczego;
- Oznaczenia urządzenia muszą być widoczne i czytelne. Nieczytelne oznaczenia i znaki należy poprawić;
- Rury lub podzespoły chłodnicze są zainstalowane w miejscu, w którym jest mało prawdopodobne, aby były narażone na działanie substancji mogących powodować korozję podzespołów zawierających czynnik chłodniczy, chyba że podzespoły te są wykonane z materiałów z natury odpornych na korozję lub odpowiednio zabezpieczonych przed korozją..

2.2.9 Kontrole urządzeń elektrycznych

Naprawa i konserwacja podzespołów elektrycznych powinna obejmować wstępne kontrole bezpieczeństwa i procedury kontroli podzespołów. W przypadku wystąpienia usterki, która może zagrozić bezpieczeństwu, zasilanie elektryczne nie może być podłączone do obwodu do czasu jej usunięcia. Jeśli usterki nie można natychmiast usunąć, ale jest to konieczne do kontynuowania pracy, należy zastosować odpowiednie rozwiązanie tymczasowe. Należy o tym powiadomić właściciela urządzenia, aby powiadomić wszystkie strony.

Wstępne kontrole bezpieczeństwa powinny obejmować:

- rozładowanie kondensatorów: należy to zrobić w sposób bezpieczny, aby uniknąć iskrzenia;
- sprawdzenie, czy podczas ładowania, odzyskiwania lub oczyszczania systemu nie są odsłonięte żadne elementy elektryczne ani przewody pod napięciem;
- zapewnienie ciągłości uziemienia.

3.CECY

- Duża pojemność
- Mobilność i łatwość przechowywania
- Wbudowany system automatycznego odszraniania chroniący kluczowe elementy robocze
- Regulowana wilgotność
- Czas pracy
- Cicha praca

- Energooszczędna konstrukcja

4.SPECYFIKACJE

MODEL	KD11748
Napięcie znamionowe	AC220~240V
Częstotliwość znamionowa	50Hz
Maksymalna znamionowa moc wejściowa	920W (30°C,RH80%)
Pojemność zbiornika na wodę	5.5L
Poziom ciśnienia akustycznego	≤52dB(A)
Ładunek czynnika chłodniczego	R290
Wydajność	70L / 24h

5. RYSUNKI PRODUKTU

Front

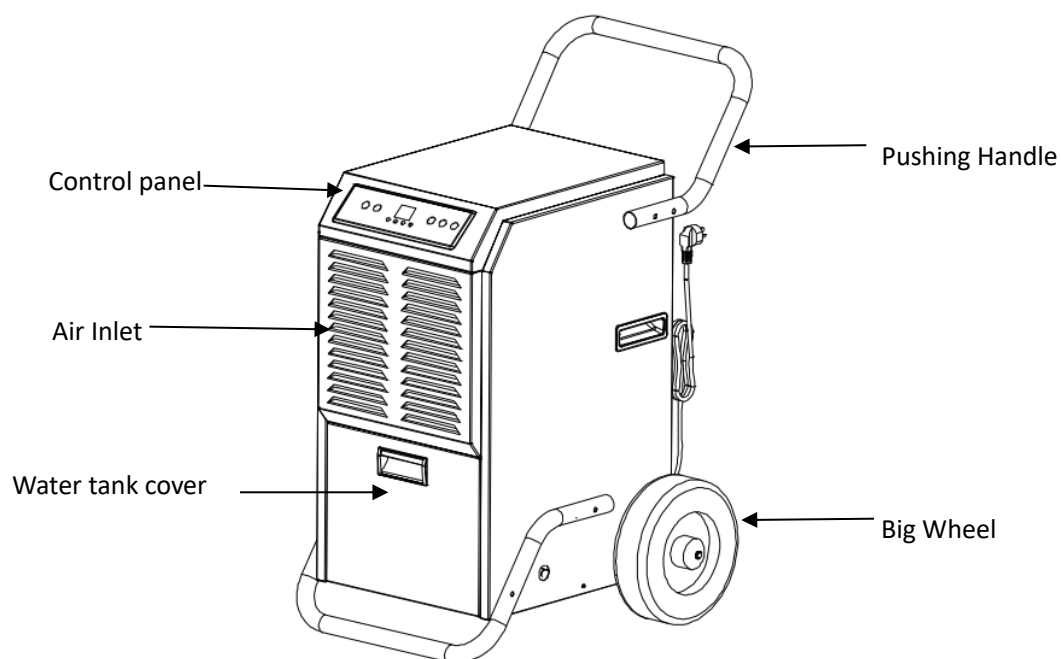

Back

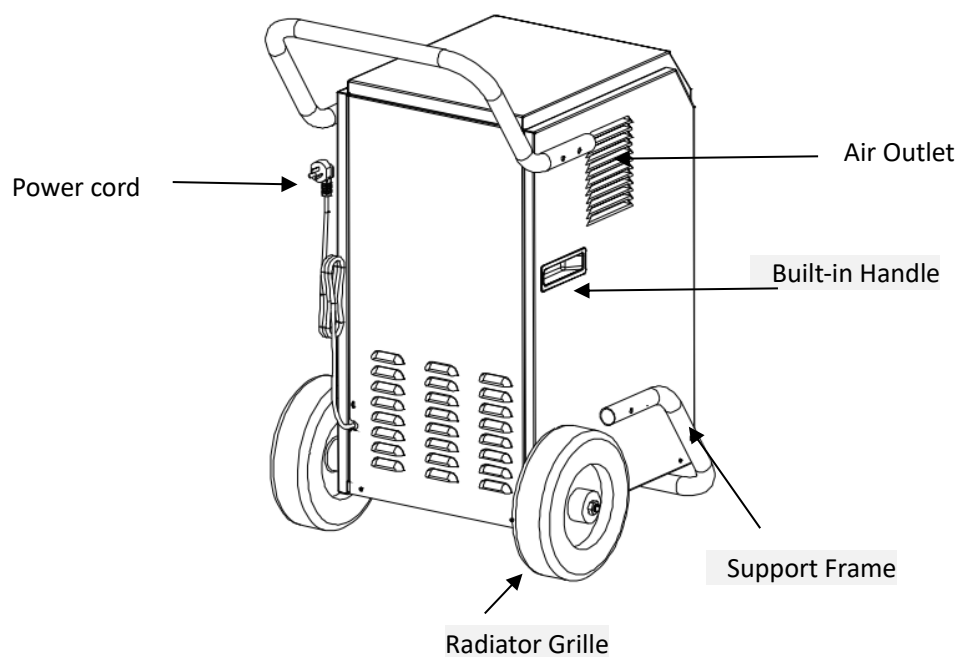

6. MONTAŻ

6.1 Montaż uchwytu i ramy nośnej

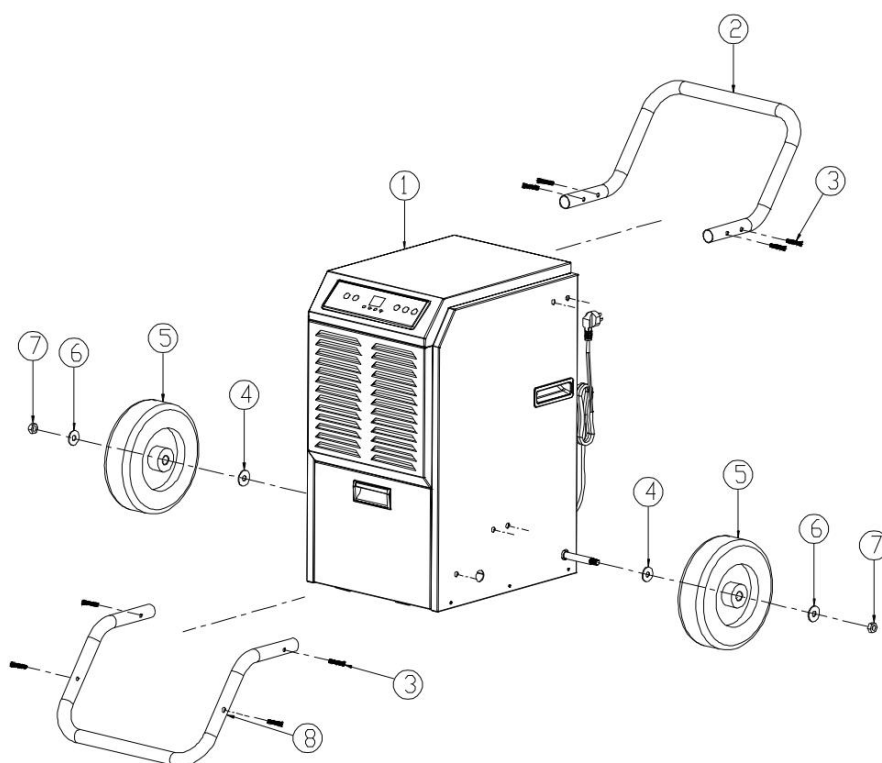

1 Main Body

2 Handle

3 Stainless Steel Bolt

4 Spacer

5 Wheel

6 Spacer

7 Nut

8 Support Frame

6.2 Instalacja drenażowa

- 1) Gdy zbiornik jest pełny, zaświeci się kontrolka „FULL”.
- 2) Urządzenie wyda również dźwięk brzęczenia. Aby go wyłączyć, naciśnij przycisk zasilania.
- 3) Aby wyczyścić zbiornik na wodę, otwórz przedni panel, aby uzyskać do niego dostęp.
- 4) Chwyć uchwyt zbiornika na wodę i wyciągnij go poziomo.
- 5) Po opróżnieniu zbiornika z wody włóż go z powrotem i zamknij przedni panel.

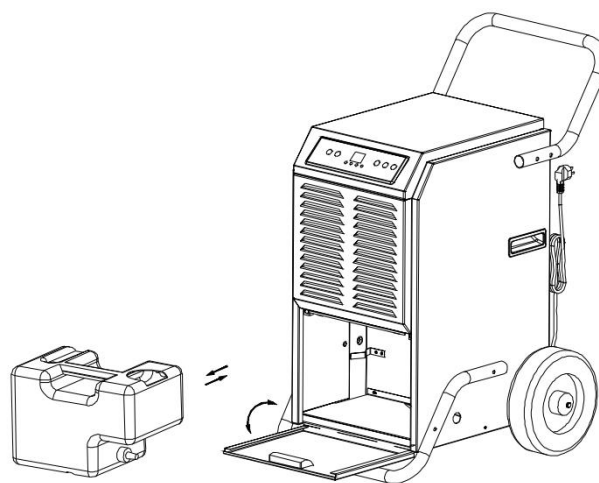

Ciągły drenaż

1. W ekstremalnie wilgotnych warunkach zbiornik może wymagać częstego czyszczenia. Można go ustawić na ciągłe odprowadzanie wody, wykonując następujące czynności:
2. 1. Otwórz przednią pokrywę, wyjmij zbiornik i usuń z niego wodę.
3. 2. Wyjmij korek i zamontuj dołączoną rurę spustową w złączu. Przed uruchomieniem urządzenia skieruj rurę w żądane miejsce. Patrz poniższe ilustracje.
4. 3. Upewnij się, że zbiornik na wodę i rura spustowa nie są zablokowane, a następnie zamknij

przedni panel.

5. 4. Jeśli nie korzystasz z ciągłego odprowadzania wody i chcesz ponownie użyć zbiornika na wodę, po prostu użyj korka, aby zatrzymać wypływ wody ze złącza..

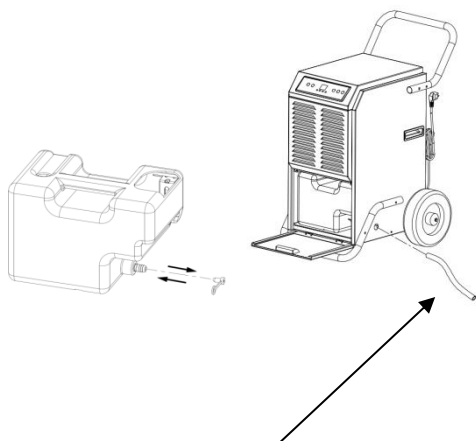

Continuous drainage pipe

- **OSTRZEŻENIE:** Nie zatykaj węża spustowego. Koniec rury spustowej nie powinien znajdować się wyżej niż otwór wylotowy. Jeśli koniec rury spustowej będzie znajdował się wyżej niż otwór wylotowy, woda nie będzie mogła prawidłowo odpłynąć i może uszkodzić podzespoły urządzenia.

7. KONFIGURACJA I OBSŁUGA MASZYNY

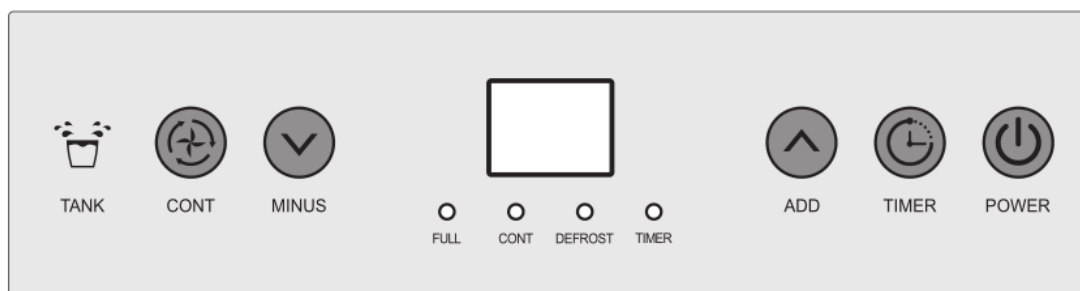

7.1 Przycisk Funkcja



(1)

Naciśnij ten przycisk, gdy urządzenie jest zasilane prądem, a ekran się zaświeci. Maszyna automatycznie przejdzie w tryb ciągły. Na wyświetlaczu pojawi się wilgotność otoczenia, sprężarka włączy się po 3 sekundach pracy wentylatora. Ponowne naciśnięcie tego przycisku spowoduje zatrzymanie sprężarki, a na wyświetlaczu pojawi się wilgotność otoczenia. Maszyna przejdzie w tryb czuwania. Wentylator będzie pracował jeszcze przez minutę, a następnie się zatrzyma.



(2)

Naciśnij ten przycisk, gdy urządzenie jest włączone. Dopóki nie zaświeci się kontrolka przycisku, naciśnij „MINUS” „ADD”, aby ustawić czas uruchomienia urządzenia. Po zakończeniu odliczania wentylator i sprężarka zaczną działać.

Naciśnij ten przycisk, gdy urządzenie jest włączone. Dopóki nie zaświeci się kontrolka przycisku, naciśnij „MINUS” „ADD”, aby ustawić czas zatrzymania urządzenia. Po zakończeniu odliczania wentylator i sprężarka zaczną działać.

Naciśnij i przytrzymaj jednocześnie przycisk TIMER & POWER przez 5 sekund, a na wyświetlaczu pojawi się aktualna temperatura w pomieszczeniu. Po około 10 sekundach ponownie wyświetli się aktualna wilgotność w pomieszczeniu..

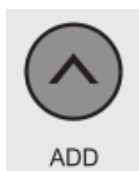

(3)

Zwiększ wilgotność naciskając ten przycisk w trybie normalnym. Każde naciśnięcie zwiększa wilgotność o 5% RH. Po każdym naciśnięciu rozlegnie się dźwięk brzęczyka. Naciśnij przycisk przez 1 sekundę, aby zwiększyć wilgotność w sposób ciągły. Naciśnij ten przycisk, aby ustawić czas po naciśnięciu „TIMER”.

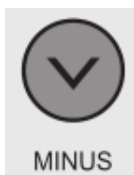

(4)

Naciskając ten przycisk w trybie normalnym, zmniejsz wilgotność o 5% RH po każdym naciśnięciu. Po każdym naciśnięciu usłyszysz dźwięk brzęczyka. Naciśnięcie przycisku przez 1 sekundę umożliwia ciągle zmniejszanie wilgotności. Naciśnij ten przycisk, aby ustawić czas po naciśnięciu „TIMER”.

Informacja:

1) Domyślna wilgotność względna wynosi 50% RH. Można ją zwiększać i zmniejszać w następujący sposób:

20%-25%--30%-35%-40%45%-50%-55%-60%-65%-70%-75%-80%-85%-90%

2) Wilgotność otoczenia i wilgotność ustawiona przez maszynę decydują o stanie sprężarki i wentylatora w następujący sposób:

Wilgotność otoczenia \geq wilgotność ustawiona przez maszynę +3%, sprężarka i wentylator uruchamiają się.

Wilgotność otoczenia \geq wilgotność ustawiona przez maszynę +3%, sprężarka i wentylator zatrzymują się.

Naciśnij przycisk „Kontynuuj” w trybie ciągłym, aby przejść do normalnego trybu osuszania i ręcznie ustawić wilgotność..

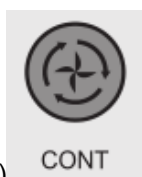

(5)

Tryb ciągły --- (ekran wyświetla aktualną wilgotność). Urządzenie pracuje nieprzerwanie, kontrolka trybu ciągłego świeci się, ustawiony poziom wilgotności jest nieprawidłowy, ustawiony czas jest dostępny. Naciśnij przycisk trybu ciągłego, aby przełączyć się do trybu normalnego. Kontrolka trybu ciągłego gaśnie, ustawiony poziom wilgotności działa.

7.2 Działanie

1) 5 sekund po napełnieniu zbiornika wody włącza się alarm, lampka zbiornika wody zapala się na czerwono, brzęczyk dzwoni 15 razy, sprężarka i wentylator zatrzymują się. Po opróżnieniu zbiornika wody urządzenie automatycznie przełącza się do poprzedniego trybu, a sprężarka uruchamia się po 3 minutach w ramach samozabezpieczenia. Alarm wyłącza się po 3 sekundach od opróżnienia i ponownego włożenia zbiornika wody, uruchamia się wentylator, a sprężarka uruchamia się po 3 minutach.

2) Sprężarka nie potrzebuje 3 minut na samozabezpieczenie, jeśli urządzenie było uruchamiane po raz pierwszy, naciśnij przycisk „POWER” i wyłącz urządzenie; po włączeniu urządzenia naciśnij przycisk „POWER”, sprężarka uruchamia się natychmiast.

3) System posiada funkcję automatycznej pamięci. Po zakończeniu wszystkich ustawień trybu, jeśli nastąpi nagła przerwa w dostawie prądu podczas pracy lub gniazdo zasilania zostanie odłączone, system może zapisać aktualny stan sprzed przerwy w dostawie prądu i automatycznie przejść do trybu pracy sprzed przerwy w dostawie prądu po ponownym podłączeniu zasilania..

7.3 Funkcja rozmrażania

1) Temperatura otoczenia $<5^{\circ}\text{C}$ lub $>38^{\circ}\text{C}$, sprężarka i wentylator zatrzymują się.

2) Wymagane odszranianie: sprężarka pracuje przez 30 minut, czujnik temperatury wykryje temperaturę $\leq -1^{\circ}\text{C}$ (przez 10 sekund), sprężarka zatrzymuje się, rozpoczyna się odszranianie, wentylator kontynuuje pracę, zapala się kontrolka odszraniania. Gdy temperatura rur spadnie do 5°C lub odszranianie potrwa 15 minut, odszranianie zostaje przerwane.

Uwaga: podczas odszraniania kontrolka nie zgaśnie, dopóki odszranianie się nie zakończy.

8. BŁĘDY

(1) „E1”: Jeśli czujnik temperatury uległ awarii, wyświetli się komunikat „E1”. System pracuje w trybie osuszania przez 30 minut i rozmrażania przez 15 minut. Należy wymienić uszkodzony czujnik temperatury na nowy.

(2) „E2”: Jeśli czujnik wilgotności uległ awarii, wyświetli się komunikat „E2”. Przycisk regulacji wilgotności nie będzie działał. System pracuje w trybie osuszania przez 30 minut i rozmrażania przez 15 minut. Należy wymienić uszkodzony czujnik wilgotności na nowy.

Osuszacz powietrza nie będzie działał w następujących sytuacjach:

- 1) Temperatura otoczenia jest niższa niż 4°C.
- 2) Temperatura otoczenia jest równa lub wyższa niż 35°C.
- 3) Wilgotność otoczenia jest niższa niż 20%.

9. KONSERWACJA

9.1 Wyczyść urządzenie miękką, wilgotną ściereczką.

9.2 Wyciągnij żaluzję na panelu przednim, aby uzyskać dostęp do filtra..

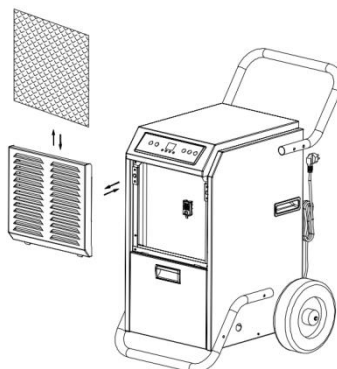

9.3 Wyjmij siatkę filtra z urządzenia.

9.4 Użyj czystej szmatki, aby wchłonąć kurz z powierzchni siatki filtra. Jeśli filtr jest bardzo zabrudzony, przepłucz go wodą z kranu. Dokładnie osusz filtr przed ponownym włożeniem go

do kratki wlotu powietrza. Czysty filtr zwiększy wydajność urządzenia..

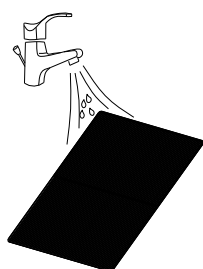

10. MAGAZYN MASZYN

Jeśli urządzenie nie będzie używane przez dłuższy czas, należy je przechowywać zgodnie z poniższymi krokami:

(1) Wyczyść siatkę filtra.

(2) UWAGA: parownik wewnątrz urządzenia musi zostać wysuszony przed zapakowaniem urządzenia, aby uniknąć uszkodzenia podzespołów i pleśni. Odłącz urządzenie od zasilania i umieść je w suchym, otwartym miejscu na kilka dni, aby wyschło. Innym sposobem na wysuszenie urządzenia jest ustawienie wilgotności o ponad 2% wyższej niż wilgotność otoczenia, aby wymusić na wentylatorze osuszenie parownika przez kilka godzin.

(3) Zbierz przewód zasilający, zwiąż go i powieś w kieszeni na przewód zasilający z tyłu urządzenia.

(4) Przechowuj w czystym, suchym miejscu.

11.ROZWIĄZYWANIE PROBLEMÓW

Prosimy o potwierdzenie poniższych warunków w serwisie posprzedażowym.

Problem	Przyczyna	Rozwiązanie
Maszyna nie działa	Jednostka nie jest podłączona	Podłącz urządzenie
	Temperatura w pomieszczeniu poniżej 5 stopni lub powyżej 35 stopni.	Aby chronić urządzenie, należy go używać wyłącznie w temperaturze otoczenia od 5 do 35 stopni.
Maszyna działa, ale nie osusza powietrza	Gdy ustawiona wartość wilgotności jest o 2% wyższa od wilgotności otoczenia.	Zmniejsz wilgotność do niższego poziomu lub wyłącz urządzenie, jeśli poziom wilgotności jest zadowalający.

Zmniejszona wydajność osuszacza	Zacięta siatka filtra	Wyczyść siatkę filtra zgodnie z instrukcją
	Zablokowane żaluzje wlotowe i wylotowe powietrza.	Usuń blokadę z otworów wentylacyjnych wlotu i wylotu powietrza.
Brak wlotu powietrza	Zablokowana siatka filtra lub żaluzja wlotu powietrza.	Wyczyść filtr zgodnie z instrukcją lub usuń blokadę żaluzji
Głośna praca	Maszyna umieszczona na pochyłości lub spadku	Przejdź na płaski teren
	Zablokowana siatka filtra.	Wyczyść siatkę filtra zgodnie z instrukcją

Środki ostrożności: W przypadku wystąpienia jakichkolwiek nieprawidłowości należy natychmiast wyłączyć urządzenie i odłączyć je od zasilania. Następnie należy skontaktować się z wykwalifikowanym elektrykiem.

Nie wyrzucaj urządzeń elektrycznych do niesegregowanych odpadów komunalnych, korzystaj z oddzielnych punktów zbiórki.



KRAFT&DELE

DEKLARACJA ZGODNOŚCI

Według ISO/IEC Guide 22 i EN 45014

Producent: Foreintrade S.A

Adres producenta: Janówek, ul. Modrzewiowa 54, 05-555 Tarczyn

DEKLARUJEMY, ŻE PRODUKT JEST ZGODNY Z NORMAMI EUROPEJSKIMI

Nazwa Produktu: Osuszacz powietrza (oznaczone znakiem towarowym Kraft&Dele)

Model (oznaczenia handlowe): KD11748

Deklaracja:

Wyrób do którego odnosi się niniejsza deklaracja spełnia wymagania Dyrektyw WE:

1. 2006/42/EC Machinery Directiv
2. 2014/30/EU EMC Directive
3. 2011/65/UE ROHS 2 Directive
4. 2000/14/WE Noise Emission Directive
5. 2014/35/eu Low Voltage Directive

Według norm:

EN 60335-1:2012+A11+A13+A1+A14+A2+A15

EN 60335-2-40:2003+A11+A12+A1+A2+A13

EN 62233:2008

AfPS GS 2019:01 PAK

EK1 527-12 Rev. 2

Osoba odpowiedzialna za prowadzenie dokumentacji technicznej: Ma Dong Hui,
Modrzewiowa 54, 05-555 Janówek

Ma Dong Hui, Janówek, 21.07.2025

