

KRAFT&DELE

Professional

INSTRUKCJA OBSŁUGI

Areator wertykulator spalinowy

KD5191



WAŻNE

Ważne jest, aby zachować, dokładnie przeczytać i zrozumieć niniejszą instrukcję bezpieczeństwa i obsługi. Nieprawidłowe użycie spowoduje, że urządzenie nie będzie działać prawidłowo.

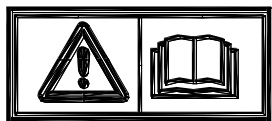

UWAGA: Przeczytaj uważnie instrukcję przed użyciem.



UWAGA: Trzymaj inne osoby z dala od obszaru zagrożenia.



UWAGA: Ryzyko obrażeń dłoni i stóp.

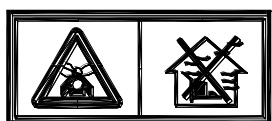

UWAGA: Emisje toksycznego gazu.

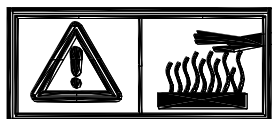

UWAGA: Gorące powierzchnie

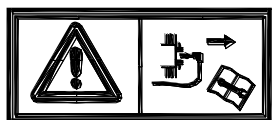

UWAGA: Przed wykonaniem jakiegokolwiek operacji zatrzymaj silnik i zdejmij nasadkę świecy zapłonowej



UWAGA: Nigdy nie uzupełniaj paliwa gdy urządzenie jest włączone

1- Główne części-----	3
2- Montaż-----	3
Zmontuj sprzęt, jak pokazano na ilustracji(rys. A)	
3- Napełnienie oleju(rys. B)-----	3
4- Napełniania paliwa-----	4
5- Ustawianie wysokości koszenia(rys.C)-----	4
6- Uruchamianie urządzenia(rys. D)-----	5
7- Wyłączanie urządzenia-----	5
8- Operacje(rys. E)-----	5
9- Instalacja i wyjmowanie kosza na trawę(rys. P-G)-----	6
10- Montaż wałka spulchniającego(rys. H-I)-----	6
11- Błędy oraz możliwe przycz-----	7

1. Główne części

1=Podwozie 2=Silnik 3=Dolna rączka 4=Dźwignia sprzęgająca 5=Górna rączka
6=Kosz na trawę 7=Śruba zabezpieczający

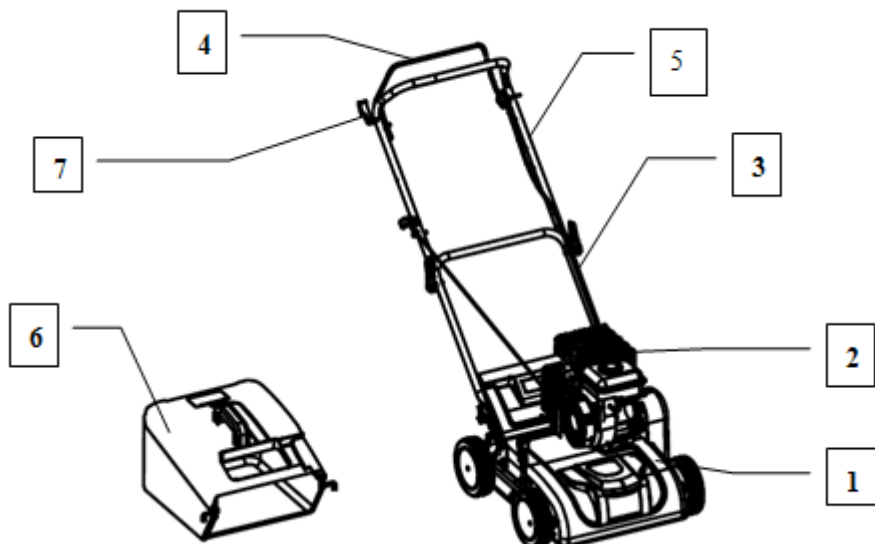

2. Montaż

Zmontuj sprzęt, jak pokazano na ilustracji(rys. A)



Picture A

Otwórz uchwyt i przykręć części uchwytu za pomocą dwóch śrub i czerwonych plastikowych nakrętek. Następnie zablokuj dwie nakrętki gwiazdkowe. Umieść rozrusznik po prawej stronie rękojeści i zamocuj linkę plastikowym kołnierzem. Wprowadzić linkę uchwytu rozrusznika na linkę prowadzącą podtrzymującą.

3. Napełnianie oleju.(rys. B)

Urządzenie jest dostarczane bez oleju: dodaj około 0.5l oleju przed uruchomieniem

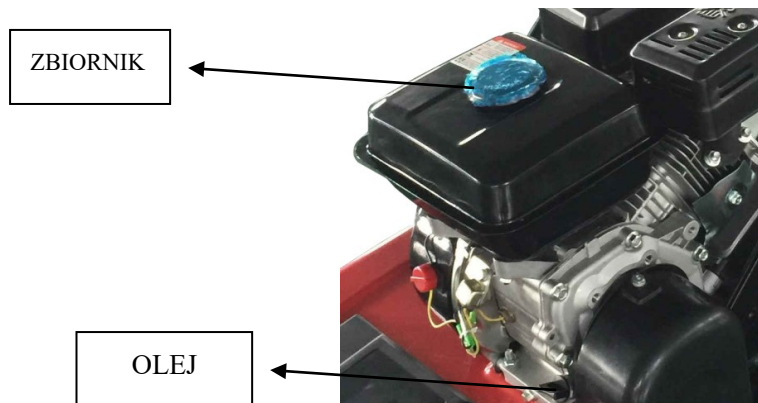

Picture B

4. Napełnianie benzyną

OSTRZEŻENIE: BENZYNA JEST WYSOCE ŁATWOPALNA.

- Przechowuj benzynę w kanistrze specjalnie przygotowanym do tego celu.
- Napełnij zbiornik lejkiem, wykonaj operację na zewnątrz. Nie pal. Nie używaj telefonu komórkowego.
- Napełnić benzyną i olejem przed uruchomieniem silnika. Nigdy nie otwieraj korka zbiornika paliwa w celu dodania benzyny, gdy silnik pracuje lub jest jeszcze gorący.
- Nie uruchamiaj silnika, jeśli wokół jest rozlana benzyna, odsuń kosiarkę od miejsca, w którym benzyna została rozszczepiona i unikaj kontaktu z gorącym źródłem, o ile rozszczepiona benzyna jest całkowicie eksploatowana.
- Dokręcić korek wlewu paliwa i szczelnie zamknąć korek kanistry.

5. Ustawianie wysokości koszenia(rys. C)



Ustaw wysokość koszenia za pomocą górnego pokrętki regulacyjnego w górę lub w dół, tak aby ostrze lub grabie przeczysywały trawę bez dotykania gleby.
(Pozycja wysokości roboczej: 8 stopni, -8 ~ +10mm)

Picture C

6. Uruchamianie silnika(rys. D)

7. Silnik dostarczony bez oleju i paliwa: Napelnij benzyną bezolowiową i olejem przed
8. wpatrując się w silnik.

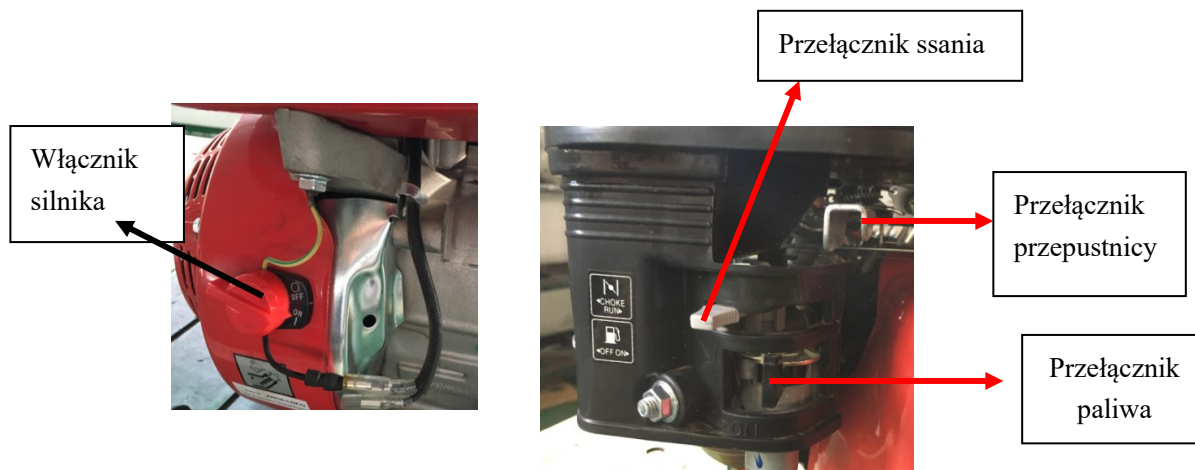

Picture D

- a) Ustaw przełącznik silnika w pozycji ON.
- b) Ustaw przełącznik paliwa w pozycji ON, naciskając pokrętko.
- c) Ustaw przełącznik ssania w pozycji OFF.
- d) Delikatnie pociągnij za uchwyt rozrusznika ręcznego, aż zatrząśnie się i pociągnij mocno, aby uruchomić silnik.
- e) Po uruchomieniu silnika przełącznik klinowy należy przesunąć do pozycji ON.
- f) Gdy maszyna pracuje, możesz wyregulować przełącznik przepustnicy, aby dostosować prędkość silnika.

7. Wyłączanie silnika

- Zawsze wyłączaj silnik i poczekaj na zatrzymanie się obracających się noży. Jeśli nie, możesz spowodować zagrożenie dla swojego bezpieczeństwa i uszkodzenie kosiarki.
- Zwolnij dźwignię sprzęgu.
- Przekręć wyłącznik silnika do pozycji OFF, gdy ostrze się zatrzyma.

8. Operacje(rys. E)

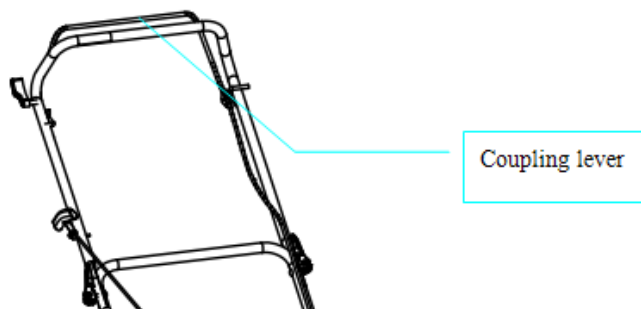

Picture E

- Po uruchomieniu przytrzymaj dźwignię sprzęgła, aby napędzać ostrza.
- Urządzenie musi być prawidłowo zmontowane przed użyciem.
- Przed użyciem dokładnie sprawdź urządzenie pod kątem uszkodzeń. Jeśli zauważysz jakąkolwiek usterkę, nie używaj go i zanieś do lokalnego sklepu z narzędziami w celu naprawy.
- Wymień zużyte lub uszkodzone części na oryginalne części zamienne, ponieważ części niewyprodukowane przez producenta mogą spowodować obrażenia.
- Przed wertykulacją ustaw kosz na trawę na swoim miejscu.
- Przed użyciem wszystkie przedmioty należy usunąć z trawnika,
- Pracować tylko przy świetle dziennym lub wystarczająco dobrym oświetleniu sztucznym.
- Nie uruchamiaj silnika w zamkniętym i/lub słabo wentylowanym pomieszczeniu, gdzie gaz silnika zawiera tlenek węgla, który jest niebezpieczny dla zdrowia.
- Nosić odpowiednią odzież roboczą i obuwie antypoślizgowe.
- Nie używaj urządzenia, gdy pada deszcz lub gdy trawa jest mokra.
- Szczególne środki ostrożności należy zachować podczas użytkowania urządzenia na zboczach lub zjazdach. Kosić po zboczach, nigdy w dół ani w górę.
- Wyłącz silnik, jeśli musisz pozostawić urządzenie bez nadzoru, przesunąć je lub pochylić.
- Nigdy nie podnoś tylnej części kosiarki podczas uruchamiania silnika i nigdy nie wkładaj ręk i stóp pod platformę, gdy silnik pracuje.

OSTRZEŻENIE: Po zatrzymaniu silnika ostrze lub grabie są nadal w ruchu przez kilka sekund.

9. Instalowanie i wyjmowanie kosza na trawę (rys. F-G)

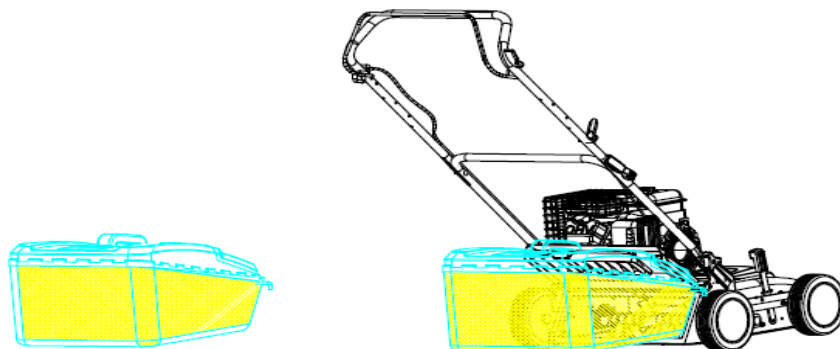

Picture F

Picture G

- a) Kosz na trawę jest już zainstalowany (Rys. F)
- b) Podnieś deflektor i umieść kosz na trawę na swoim miejscu. (Rys. G)

10. Montaż wałka wertykującego i wałka napowietrzającego (rys. H-I)

Uwaga! Odłącz zasilanie i załóż rękawice ochronne przed obsługą ostrzy.

- Zużyte ostrza mogą pogorszyć wydajność i przeciążyć silnik. Przed każdym użyciem sprawdź stan ostrzy i jeśli to konieczne, naostrz je w lokalnym sklepie z narzędziami.
- Odkręcić 2 śruby (1) od spodu obudowy za pomocą dostarczonego klucza imbusowego.
- Wyjąć cylinder wertykujący z obudowy.
- Poluzuj z drugiej strony nakrętki sześciokątne 2 i zdejmij kolejno kołpak 3 kołnierz 4 ostrze 5 i pierścienie dystansowe 6 z osi 7.
- Upewnij się, że nosisz rękawice ochronne.
- Wsuń nakrętkę sześciokątą (1) w wał napędowy (2)
- Przymocuj drugą stronę do obudowy za pomocą 2 śrub

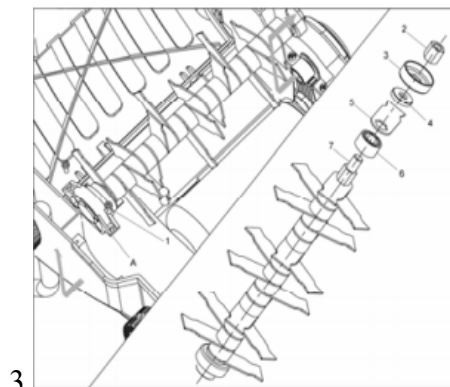

(Picture H)

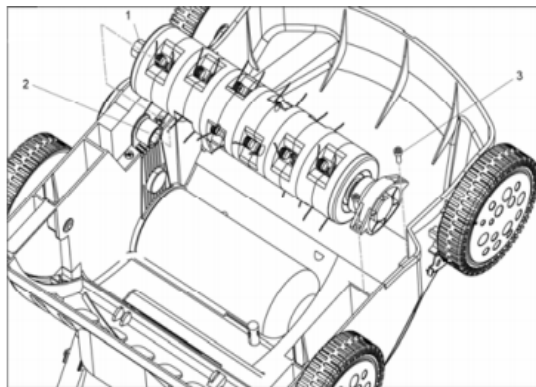

(Picture I)

Dzięki cylindrowi grabiacemu urządzenie może służyć jako grabie do usuwania zmatowiałej trawy i mchu z trawnika. Zaleca się używanie nasadki grabi co 4-6 tygodni, w zależności od stanu trawnika.

Aby osiągnąć dobre wyniki i wydłużyć żywotność cylindra grabiącego, przed rozpoczęciem skos trawnik na krótszą wysokość (mniej niż 4 cm).

11. Błędy oraz środki zaradcze

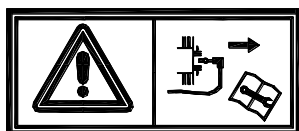

OSTRZEŻENIE: Zatrzymaj silnik i odłącz przewód świecy zapłonowej przed jakąkolwiek naprawą lub czynnościami konserwacyjnymi.

- W przypadku silnika czterosuwowego należy uważnie przeczytać instrukcję obsługi silnika. Regularnie sprawdzaj poziom oleju i w razie potrzeby dolej trochę oleju lub wymień go.
- Często sprawdzaj maszynę i upewnij się, że wszystkie osady trawy zostały usunięte spod platformy.
- Regularnie smaruj oś koła i łożyska smarem.
- W regularnych odstępach czasu sprawdzaj dokręcenie wszystkich śrub i wkrętów. Zużycie lub złe dokręcenie nakrętek i śrub może spowodować poważne uszkodzenia silnika lub ramy.
- Jeśli nóż uderzy gwałtownie w przeszkodę, zatrzymaj wertykulator i zanieś go do uzgodnionego serwisu.

Problem	Możliwa przyczyna	Możliwa naprawa
Brak napędu ostrzy	Uszkodzony pasek	Wymień pasek
	Zepsuty napinacz sprężyny	Wymień sprężynę
	Uszkodzone sprzęgło odśrodkowe	Wymień sprzęgło
Słabe zbieranie trawy i wydajność	Ostrza są zaokrąglone na dolnej krawędzi	Wymień ostrza
	Ostrza są zużyte	
Silnik się nie uruchamia	Złącze świecy zapłonowej nie jest podłączone	Podłącz świecę zapłonową
	Dźwignia ssania nie jest uruchomiona	Uruchom ssanie
	Zbiornik paliwa jest pusty	Uzupełnij paliwo
	Zatkany przewód paliwowy	Wyczyść przewód paliwowy
	Uszkodzona świeca zapłonowa	Wymień świecę zapłonową
	Silnik ma za dużo paliwa	Wysusz i wyreguluj świecę zapłonową, uruchom silnik
Silnik się przegrzewa	Mała ilość oleju	Uzupełni natychmiast olej
	Uszkodzone chłodzenie	Wyczyść wentylator chłodzący
	Zatkany filtr powietrza	Wyczyść filtr powietrza

- Jeśli problem nie zostanie usunięty, zatrzymaj maszynę i zanieś ją do uzgodnionego serwisu.

DEKLARACJA ZGODNOŚCI

Według ISO/IEC Guide 22 i EN 45014

Upoważniony przedstawiciel producenta: Foreintrade Sp. Z o.o.

Adres upoważnionego przedstawiciela: Grochowska 341 lok.174, 03822 Warszawa

DEKLARUJEMY, ŻE PRODUKT JEST ZGODNY Z NORMAMI EUROPEJSKIMI

Nazwa Produktu: Rozdrabniacz spalinowy

Model (oznaczenia handlowe): KD5204

Dane produktu: Silnik: 196cm³ / 4,8kW / 6,5KM

Deklaracja:

Wyrób do którego odnosi się niniejsza deklaracja spełnia wymagania Dyrektyw WE:

1. 2006/42/EC Machinery Directive
2. 2011/65/UE ROHS 2 Directive
3. 2000/14/WE Noise Emission Directive
4. 2014/30/EU EMC Directive

Według norm:

EN ISO 14982:2009

Certyfikat o numerze AE 50475515 0001 wydany przez TUV Rheinland (Unit 707, AVIC Bldg, no 10B Central Road, East 3rd Ring Road, Chaoyang District, Benijing, 100022 P.R China) z dnia 22.072020.

Osoba odpowiedzialna za prowadzenie dokumentacji technicznej: Ma Dong hui, Grochowska 341 lok.174, 03822 Warszawa

Ma Dong Hui, Warszawa, 9.05.2021