

# KRAFT&DELE

PROFESSIONAL

Bruzdownica

KD1537 (Z1R-BR01-150AJ-1700)

INSTRUKCJA OBSŁUGI

Tłumaczenie instrukcji oryginalnej



**ZACHOWAJ NINIEJSZĄ INSTRUKCJĘ OBSŁUGI**

**Niniejszy dokument zawiera instrukcje w zakresie bezpieczeństwa oraz obsługi oraz informacje na temat gwarancji.**

**Dokument wraz z dowodem zakupu należy przechowywać w suchym miejscu.**





**Przed rozpoczęciem pracy z urządzeniem, należy dokładnie zapoznać się z niniejszą instrukcją. Zachować na przyszłość.**



## **WYJAŚNIENIE SYMBOLI**

Na tabliczce znamionowej, elektronarzędziu i niniejszej instrukcji znajdują się między innymi następujące symbole i informacje. Przed użyciem elektronarzędzia należy zapoznać się z ich znaczeniem.



Bezpieczna obsługa tego urządzenia jest możliwa tylko wtedy, gdy przestrzegane są instrukcje i wskazówki dotyczące bezpieczeństwa. Przed pierwszym użyciem należy dokładnie zapoznać się z urządzeniem oraz dokładnie przeczytać instrukcję obsługi. Zachowaj instrukcję obsługi w celu późniejszego jej wykorzystania.



Rękawice robocze są obowiązkowe.



Ochrona układu oddechowego jest obowiązkowa.



Ochrona słuchu i oczu jest obowiązkowa.



Nie wolno korzystać z urządzenia podczas noszenia luźnej odzieży.



Nie wolno dotykać obracającej się diamentowej tarczy tnącej.



Nie wolno demontować urządzeń zabezpieczających i nalepek ostrzegawczych podczas obsługi urządzenia.



Nie wolno czyścić, smarować i naprawiać części znajdujących się w ruchu.



Należy zachować rozwagę oraz czujność i pamiętać o ogólnych zagrożeniach. Ten znak ostrzegawczy występuje między innymi w związku z innymi ostrzeżeniami i symbolami. Uszkodzenie urządzenia mogą być spowodowane nieprzestrzeganiem niniejszych instrukcji.



Niebezpieczeństwo spowodowane odpadającymi elementami obrabianego obiektu.



Niebezpieczeństwo, napięcie!

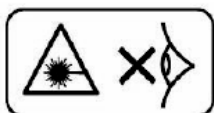

Niebezpieczeństwo spowodowane wiązką lasera! Nie wystawiaj oczu na bezpośrednie działanie promienia lasera.



Jeśli przewód zasilający zostanie uszkodzony lub przecięty, nie dotykaj go, ale natychmiast odłącz wtyczkę sieciową. Nie używaj urządzenia, jeśli przewód zasilający jest uszkodzony. Urządzenie nie może być wilgotne i nie może być używane w pomieszczeniu o bardzo dużej wilgotności



Przed wprowadzeniem jakichkolwiek regulacji, takich jak transport, montaż, rozmowa, czyszczenie i utrzymanie urządzenia należy odłączyć wtyczkę sieciową



Nie wolno wyrzucać tego urządzenia wraz z domowymi odpadami.



Poprzez zastosowanie znaku CE producent potwierdza, że produkt odpowiada wszystkim obowiązującym europejskim dyrektywom

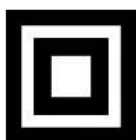

Niniejsze urządzenie jest zgodne z klasą ochrony II. Oznacza to, że urządzenie elektryczne jest wyposażone we wzmocnioną podwójną izolację.

## Zastosowanie

Odpowiednie zastosowanie tego urządzenia obejmuje:

- Cięcie murów za pomocą diamentowych tarcz tnących.
- Nie należy wykorzystywać urządzenia do cięcia następujących materiałów: materiały syntetyczne, metal, szkło i materiały szkodliwe.

Nie używaj narzędzia:

- do szlifowania za pomocą bocznej strony tarczy diamentowej.
- z innymi tarczami niż tarcze diamentowe. Podczas obsługi urządzenia należy postępować zgodnie z instrukcjami producenta.

Postępuj zgodnie z niniejszymi instrukcjami, aby zapewnić bezpieczny montaż i użycie narzędzia. Narzędzie to jest przeznaczone wyłącznie do użytku domowego. Zabronione jest wykorzystywanie urządzenia do wszelkich innych zastosowań.

## Informacje techniczne

Uwaga:

Podana wartość emisji drgań została zmierzona zgodnie z normą EN 60745-1 i EN 60745-2-22

Uwaga: określona wartość emisji wibracji została zmierzona za pomocą standardowych procedur testowych i może być stosowana do porównywania narzędzi elektrycznych ze sobą.

Dodatkowo podana wartość jest odpowiednia do oszacowania obciążenia dla użytkownika, który może wystąpić z powodu drgań z wyprzedzeniem.



**Ostrzeżenie! Właściwa wartość wytwarzania wibracji może różnić się od tej podanej w instrukcji. Zależy to od sposobu użycia urządzenia**

Podejmij środki zabezpieczające przed wibracją. Przestrzegaj wszelkich procedur podczas wykonywania pracy, włączając w to momenty, gdy elektronarzędzie pracuje bez obciążenia lub pod obciążeniem.

Odpowiednimi środkami zapobiegawczym są regularna konserwacja i pielęgnacja narzędzi elektrycznych i głowic narzędzi, regularne przerwy w pracy oraz dobra organizacja pracy.

## Dane techniczne

Informacje ogólne	
Typ	Z1R-BR01-150AJ-1700
Napięcie znamionowe	230V-240V~
Częstotliwość znamionowa	50Hz
Moc znamionowa	3100W

Klasa ochrony	II
Prędkość bez obciążenia $n_0$	4000min <sup>-1</sup>
<b>Laser</b>	
Klasa	2
Długość wiązki	650nm
Moc wyjściowa	≤1mW
Kąt rozproszenia	<1.5mrad
<b>Tarcza tnąca</b>	
Maksymalna średnica	150mm
Maksymalna głębokość cięcia	40mm
Szerokość otworu	6mm
Grubość	2,4mm
<b>Poziomy hałas</b>	
Poziom ciśnienia akustycznego $L_{pA}$	101.9dB(A)
Poziom mocy akustycznej $L_{WA}$	112.9dB(A)
Niepewność K	3dB(A)
<b>Poziom wibracji</b>	
Cięcie betonu I, $a_h$	9,564m/s <sup>2</sup>
Niepewność K	1,5m/s <sup>2</sup>

## Ogólne instrukcje bezpieczeństwa



### **OSTRZEŻENIE!**

Nieprzestrzeganie wszystkich instrukcji znajdujących się poniżej może prowadzić do porażenia prądem elektrycznym, pożaru i/lub poważnych obrażeń. Pojęcie 'urządzenie elektryczne' znajdujące się w ostrzeżeniach w niniejszym dokumencie oznacza urządzenie elektryczne podłączone do źródła zasilania elektrycznego za pomocą przewodu zasilającego lub urządzenie elektryczne zasilanie bateriami (bezp przewodowe).

### **1. Miejsce pracy**

a) Miejsce pracy powinno być czyste, uporządkowane i dobrze oświetlone. Zanieczyszczone oraz ciemne miejsca mogą być przyczyną wypadków.

b) Nie używaj urządzeń elektrycznych w środowisku zagrożonym wybuchem, w obecności płynów łatwopalnych, gazów lub pyłu. Urządzenie elektryczne wytwarzają iskry elektryczne, które mogą spowodować zapłon pyłu lub oparów.

c) Nie dopuszczaj dzieci i osób postronnych do miejsca pracy. Pilnuj, by dzieci i inne osoby Cię nie rozpraszały, gdyż może dojść do zagrożenia dla operatora urządzenia.

### **2. Bezpieczeństwo w zakresie elektryczności**

a) Wtyczki urządzenia muszą pasować do gniazd zasilających. W żadnym wypadku nie wolno modyfikować wtyczki. Stosowanie oryginalnych elementów zasilających (wtyczki, gniazda) zapewniają większe bezpieczeństwo niż jakiegokolwiek modyfikowane elementy.

b) Unikaj dotykania uziemionych elementów, jak na przykład rury, grzejniki, piece i chłodziarki. Istnieje podwyższone ryzyko porażenia prądem, jeżeli Twoje ciało jest uziemione.

c) W żadnym wypadku nie wolno wykorzystywać przewodu zasilającego do noszenia, przesuwania lub odłączenia od gniazda urządzenia. Przewód zasilający nie może znajdować się w pobliżu źródeł ciepła, olejów, ostrych krawędzi oraz części ruchomych. Uszkodzone lub przedłużane przewody zasilające zwiększają ryzyko porażenia prądem

d) Podczas korzystania z urządzenia na zewnątrz, należy stosować przedłużacze przeznaczone do pracy na zewnątrz. Użycie nieodpowiedniego przewodu podczas pracy na wolnym powietrzu może prowadzić do porażenia prądem.

### **3. Bezpieczeństwo osobiste**

a) Zawsze zachowuj uwagę. Koncentruj się na swojej pracy. Postępuj rozsądnie. Nie używaj maszyny, gdy jesteś zmęczony lub znajdujesz się pod wpływem leków, alkoholu lub innych używek. Każdy moment nieuwagi może być przyczyną poważnego wypadku.

b) Noś wyposażenie ochronne i zawsze korzystaj z okularów bezpieczeństwa. Stosowanie odpowiednich środków ochrony osobistej dla danego typu urządzenia oraz wykonywanej pracy (np. maska przeciwpyłowa, odzież antypoślizgowa, kask bezpieczeństwa lub ochraniacze uszu) zmniejsza ryzyko zranienia.

c) Unikaj niezamierzonego uruchomienia urządzenia. Przed podłączeniem wtyczki urządzenia do gniazda zasilającego, upewnij się, że włącznik na urządzeniu jest wyłączony. Chwytnie urządzenia w pobliżu przełącznika zasilania podczas przenoszenia może doprowadzić do wciśnięcia przełącznika oraz poważnego wypadku.

d) Przed uruchomieniem urządzenia usuń wszelkie klucze regulacyjne. Klucz lub jakiegokolwiek inne narzędzie pozostawione na ruchomych częściach urządzenia może być przyczyną wypadku.

e) Utrzymuj stabilną postawę. Utrzymuj stabilną postawę, by nie stracić równowagi w pozycji roboczej.

f) Stosuj odpowiednią odzież ochronną. Należy zawsze nosić ochraniacze na uszy.

Nie noś luźnej odzieży ani biżuterii, gdyż mogą one zostać pochwycone przez

obracające się elementy urządzenia. Jeżeli operator ma długie włosy, należy zakładać specjalną siatkę ochronną.

g) W przypadku, gdy maszyna jest wyposażona w urządzenia odsysające lub zbierające, należy upewnić się, że są one dobrze i dokładnie przymocowane do maszyny. Wykorzystanie tych urządzeń może zmniejszyć ryzyko niebezpieczeństw związanych z emisją pyłu.

#### **4. Prawidłowe obchodzenie się i obsługa urządzenia elektrycznego**

- a) Nie przeciążaj urządzenia. Używaj tylko odpowiedniego urządzenia do danej pracy. Zastosowanie odpowiedniego urządzenia do danego rodzaju wykonywanej pracy będzie bezpieczniejsze i bardziej praktyczne.
- b) Nie korzystaj z urządzenia, jeżeli przełącznik nie działa lub jest uszkodzony. Korzystanie z urządzenia z niesprawnym przełącznikiem jest niebezpieczne.
- c) Przed dokonaniem jakichkolwiek regulacji, wymiany akcesoria lub odłożeniem urządzenia, należy zawsze odłączyć urządzenie od gniazda zasilającego. Takie środki ostrożności pozwalają na uniknięcie niezamierzonego uruchomienia urządzenia
- d) Urządzenie należy przechowywać z dala od dostępu dzieci. Należy również podjąć wszelkie środki ostrożności, aby jakiegokolwiek inne osoby nie uzyskały dostępu do urządzenia oraz nie korzystały z niego bez odpowiedniej wiedzy i doświadczenia. Urządzenie w rękach osoby niedoświadczonej może być bardzo niebezpieczne.
- e) Dokonuj regularnych przeglądów urządzenia. Sprawdź urządzenie pod względem uszkodzeń, płynności pracy elementów obracających się w urządzeniu i innych. W przypadku wykrycia uszkodzenia, urządzenie należy przekazać do naprawy. Użytkowanie urządzenia z uszkodzonymi elementami może być bardzo niebezpieczne.
- f) Narzędzia tnące muszą być ostre i czyste. Odpowiednia konserwacja elementów tnących zapewnia odpowiednią wydajność oraz jakość obróbki

#### **5. Serwisowanie**

- a) Urządzenie może być serwisowane tylko przez wykwalifikowanego serwisanta. Podczas naprawy lub wymiany należy stosować oryginalne części zamienne. Dzięki temu mamy gwarancję bezpiecznej pracy urządzenia.

### **Instrukcje bezpieczeństwa dotyczące cięcia**

Instrukcja bezpieczeństwa maszyn do cięcia ściernego.

A) Osłona ochronna musi być odpowiednio przymocowana i wyregulowana, aby zagwarantować maksymalne bezpieczeństwo. Obserwatorzy powinni zachować bezpieczną odległość od obracającej się tarczy szlifierskiej. Osłona ochronna ma chronić użytkownika przed fragmentami odskakującymi od obrabianego przedmiotu i niezamierzonym kontaktem z tarczą ścierną.

B) Należy używać tylko i wyłącznie wzmocnionych lub diamentowych tarcz tnących do niniejszego urządzenia elektrycznego. Ocenianie przydatności akcesoriów do niniejszego urządzenia elektrycznego tylko na podstawie tego, czy pasują do urządzenia, czy nie nie gwarantuje bezpiecznego użytkowania urządzenia.

C) Dopuszczalna liczba obrotów przymocowanego akcesorium musi być co najmniej tak wysoka jak najwyższa liczba obrotów urządzenia elektrycznego. Osprzęt lub akcesoria, które obracają się szybciej niż jest to dopuszczalne, mogą pęknąć i odłamywać się podczas pracy.

D) Należy używać tarcz ściernych tylko do celów do których zostały stworzone. Na przykład, nie należy szlifować za pomocą bocznej powierzchni tarczy tnącej. Tarcze tnące przeznaczone są do cięcia materiału przy użyciu krawędzi tarczy. Siła boczna działająca na tarcze ścierne może spowodować ich pęknięcie.

E) Zawsze używaj nieuszkodzonych kołnierzy zaciskowych o odpowiednim rozmiarze i kształcie dla stosowanej tarczy tnącej. Odpowiednie kołnierze podpierają tarczę tnącą i zmniejszają ryzyko jej pęknięcia.

F) Nie używaj zużytych tarcz tnących od większych elektronarzędzi, ponieważ większe narzędzia nie są przystosowane do pracy na wysokich obrotach i w takiej sytuacji może dojść do uszkodzenia mniejszego urządzenia oraz tarczy tnącej.

G) Średnica zewnętrzna i grubość akcesoriów muszą być zgodne ze specyfikacją urządzenia elektrycznego. Niewłaściwie dobrane akcesoria nie mogą być w wystarczający sposób kontrolowane.

H) Tarcze tnące i kołnierz muszą być dokładnie dopasowane do wału szlifierskiego urządzenia elektrycznego. Akcesoria, które nie pasują, obracają się w sposób nieregularny, silnie wibrują i mogą prowadzić do utraty kontroli nad elektronarzędziem.

I) Nie należy używać uszkodzonych tarcz tnących. Przed każdym użyciem należy sprawdzić tarczę tnącą pod kątem ewentualnych pęknięć i uszkodzeń. Jeśli urządzenie elektryczne lub tarcza tnąca zostało upuszczone, należy sprawdzić, czy nie doszło do uszkodzenia. Jeżeli doszło do uszkodzenia tarczy tnącej, należy je wymienić. Po sprawdzeniu i założeniu tarczy tnącej, należy upewnić się, że obserwatorzy znajdują się w bezpiecznej odległości od obracającej się tarczy tnącej. Należy uruchomić urządzenie i pozwolić, aby popracowało przez minutę na najwyższych obrotach. Uszkodzone tarcze zwykle pękają podczas tego testu.

J) Należy nosić wyposażenie ochrony osobistej. W zależności od warunków pracy należy używać pełnej ochrony twarzy, ochrony oczu, ochroniaczy na uszy, rękawic ochronnych lub specjalnego fartucha, który uchroni operatora przed małymi elementami odskakującymi od obrabianego elementu podczas pracy. Oczy powinny być chronione przed latającymi zanieczyszczeniami lub cząstkami pyłu, które mogą być wytwarzane podczas pracy urządzenia przy różnych zastosowaniach. Maski przeciwpyłowa lub maska oddechowa zapewniają odpowiednią filtrację pyłu powstającego podczas pracy elektronarzędzia. W przypadku narażenia na hałas przez długi okres czasu, może dojść do uszkodzenia słuchu.

K) Upewnij się, że inne osoby znajdujące się w miejscu pracy urządzenia zachowują bezpieczną odległość od miejsca pracy. Każda osoba, która wchodzi w obszar pracy urządzenia, musi nosić osobiste wyposażenie ochronne. Złamane kawałki obrabianego materiału lub inne wyłamane elementy mogą być odrzucane podczas cięcia i mogą spowodować obrażenia również poza obszarem miejsca pracy urządzenia elektrycznego.

L) Urządzenie należy trzymać tylko za izolowaną powierzchnię uchwytu. Urządzenie należy ustawić w takiej pozycji, aby nie dochodziło o kontaktu urządzenia z przewodem zasilającym. Kontakt z przewodem zasilającym może spowodować porażenie prądem elektrycznym.

M) Kable zasilające należy trzymać z dala od obracających się elementów. W przypadku utraty kontroli nad elektronarzędziem kabel zasilający można dostać się do tarczy tnącej i zostać przecięty. Przy utracie kontroli nad urządzeniem może również dojść do zranienia operatora w wyniku zbliżenia ręki do tarczy tnącej i innych obracających się części urządzenia.

N) Nie należy odkładać elektronarzędzia zanim nie nastąpi całkowite zatrzymanie się tarczy tnącej. Obracające się części urządzenia mogą wejść w kontakt z powierzchnią na którą położone zostanie urządzenie, co z kolei może spowodować utratę kontroli nad elektronarzędziem.

O) Nie wolno dopuścić do uruchomienia narzędzia podczas jego przenoszenia. W takiej sytuacji może dojść do wciągnięcia m.in. ubrań operatora przez obracające się części urządzenia lub do kontaktu tarczy tnącej z ciałem operatora lub innych osób znajdujących się w pobliżu.

P) Należy regularnie czyścić otwory wentylacyjne narzędzia elektrycznego. Wentylator silnika wciąga kurz do obudowy, a duża akumulacja zanieczyszczeń może spowodować zagrożenia elektryczne.

Q) Nie wolno używać urządzenia w pobliżu łatwopalnych materiałów. Pojawiające się podczas cięcia iskry mogą spowodować zapłon tych materiałów.

R) Nie należy używać tarcz, które wymagają środka chłodzącego. Użycie wody lub innych płynów chłodzących może spowodować porażenie prądem elektrycznym

## **Informacje bezpieczeństwa dotyczące cięcia:**

### **Przyczyny odrzutu i czynności mające na celu zapobieganie odrzutowi**

Odrzut jest nagłą reakcją, spowodowaną zaczepiającą się, zaklinowaną lub niewłaściwie ustawioną tarczą tnącą i prowadzi do nagłego oderwania się urządzenia od obrabianego przedmiotu oraz jego ruchu zwrotnego w kierunku osoby obsługującej urządzenie.

Zaczeplenie lub zaklinowanie się jakichkolwiek elementów w tarczy może doprowadzić do jej zablokowania, co z kolei spowoduje odrzut urządzenia w kierunku osoby obsługującej urządzenie. W takiej sytuacji może również dojść do pęknięcia lub uszkodzenia tarczy tnącej.

Niewłaściwie ustawienie lub skręcenie tarczy podczas cięcia może spowodować zablokowanie się tylnej krawędzi zębów w obrabianym materiale, następstwem czego będzie wyskoczenie tarczy i odbicie urządzenia w kierunku osoby obsługującej urządzenie. W takiej sytuacji może również dojść do pęknięcia lub uszkodzenia tarczy tnącej.

**Odrzut jest wynikiem niewłaściwej użycia urządzenia. Aby zapobiec odrzutowi należy korzystać z urządzenia w sposób opisany w niniejszym podręczniku.**

A) Urządzenie należy trzymać mocno dwoma rękami. Operator powinien zawsze znajdować się w odpowiedniej pozycji. Należy zawsze używać dodatkowego uchwytu, o ile jest on dostępny wraz z urządzeniem. Dodatkowy uchwyt zapewnia dodatkowe wsparcie przy kontroli urządzenia podczas ewentualnego odrzutu. W przypadku odrzutu, urządzenie może zostać odrzucone do tyłu. Nie mniej jednak operator ma możliwość kontroli nad siłą odrzutu poprzez zachowanie odpowiednich środków ostrożności.

B) Nie należy zbliżać rąk w obszar znajdujący się w pobliżu obracającego się elementu. Odrzut może spowodować, że tarcza tnąca zostanie skierowana w kierunku rąk operatora.

C) Unikaj obszaru przed i za obracającą się tarczą tnącą. Odrzut może spowodować, że narzędzie zostanie skierowane w kierunku przeciwnym do ruchu tarczy tnącej w zablokowanej pozycji.

D) Należy zachować szczególną ostrożność podczas pracy w narożnikach oraz przy ostrych krawędziach, itp. Upewnij się, że dołożono wszelkich starań, aby tarcza tnąca nie została zablokowana lub unieruchomiona w obrabianym materiale. Obracające się tarcze mają tendencję do zacinań się w narożach oraz przy ostrych krawędziach. Może to spowodować utratę kontroli nad urządzeniem lub odrzut.

E) Nie należy używać tarcz zębatach do pilarek lub zębatach tarcz diamentowych o szczelinach większych niż 10mm. Takie tarcze często powodują odrzut lub utratę kontroli nad elektronarzędziem.

F) Podczas pracy z urządzeniem należy uważać, aby nie doszło do kontaktu tarczy tnącej z jakąkolwiek przeszkodą. Nie należy również wywierać zbyt dużego nacisku na urządzenie podczas cięcia. Nie wolno używać elektronarzędzia do wykonywania prac na zbyt dużych kawałkach materiału do obróbki. Przeciążenie tarczy tnącej może spowodować jej uszkodzenie, odrzut lub pęknięcie.

G) Jeśli tarcza tnąca zostanie zablokowana lub przestanie działać, należy wyłączyć urządzenie i poczekać, aż tarcza przestanie się obracać. Nigdy nie należy uruchamiać urządzenia po umieszczeniu tarczy tnącej w obrabianym materiale, gdyż może dojść do odrzutu. W przypadku zablokowania się urządzenia, należy odłączyć urządzenie elektryczne od gniazda zasilającego i rozwiązać przyczynę blokady.

H) Nie należy włączać ponownie narzędzia, dopóki nie zostanie ono uwolnione z blokady. Przed rozpoczęciem cięcia, należy poczekać, aż tarcza osiągnie maksymalną prędkość obrotową. W przeciwnym razie tarcza może zostać zablokowana, złamana, uszkodzona lub spowodować odrzut.

I) Płyty podtrzymujące i duże elementy zmniejszają ryzyko odrzutu z powodu zakleszczenia się tarczy tnącej w obrabianym materiale. Duże elementy mogą ulec osłabieniu pod własnym ciężarem. Część robocza materiału musi być podparta po obu stronach tarczy.

J) Zachowaj szczególną ostrożność podczas wykonywania "specjalnych cięć" w ścianach i innych miejscach, które nie są widoczne. Zaklinowanie się tarczy tnącej może spowodować odrzut podczas cięcia przewodów gazowych, przewodów wodnych, przewodów elektrycznych lub innych przedmiotów.

## Otwory w ścianach nośnych

Otwory w ścianach nośnych mogą być wykonywane tylko zgodnie z pewnymi standardami i normami. Należy w takiej sytuacji skonsultować się z architektem.

Maksymalna głębokość wycinania otworów oraz głębokość cięcia różnią się w zależności od grubości ściany, długości otworu oraz materiału z którego wykonana jest ściana.

## Instrukcje bezpieczeństwa dotyczące lasera



**Ostrzeżenie!** Laser zamocowany do elektronarzędzia odpowiada klasie lasera II. Jego maksymalna moc wiązki wynosi 1 MW, a długość fali 650 nm. Niemniej jednak, jeśli spojrzysz bezpośrednio w laser, może to spowodować chwilową ślepotę. Dlatego nigdy nie należy patrzeć bezpośrednio w laser. Długotrwałe uszkodzenie wzroku może mieć miejsce w przypadku celowego patrzenia na wiązkę lasera przez dłuższy okres czasu.

- Nigdy nie należy patrzeć bezpośrednio na wiązkę lasera! Oko ludzkie nie może być narażone na promieniowanie lasera przez więcej niż 0,25 sekundy!
- Nigdy nie kieruj wiązki lasera w stronę innych osób, zwierząt lub przedmiotów wrażliwych na światło. Laser może powodować poważne obrażenia oczu.
- Nigdy nie ustawiaj lasera w taki sposób, aby inne osoby patrzyły na laser.
- Nie patrz w wiązkę lasera podczas noszenia urządzeń optycznych.
- Nie wolno używać lasera w pobliżu dzieci i nie pozwalać dzieciom go obsługiwać.
- Należy wyłączyć laser, gdy nie jest używany.
- Wyjmij baterie, jeśli laser nie jest używany przez dłuższy czas.
- Nie próbuj samodzielnie naprawiać lasera.
- Nie próbuj wymieniać części lasera (z wyjątkiem baterii).
- Naprawy mogą być wykonywane tylko przez producenta lasera lub przedstawiciela serwisu autoryzowanego przez producenta.

**Pozycja lasera:**

**Ostrzeżenie!**

**Nie należy patrzeć na wiązkę lasera!**



**Oznaczenie lasera:  
Nie wolno patrzeć na wiązkę lasera!**

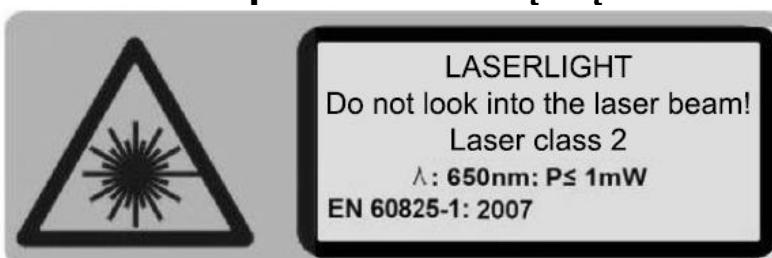

**Wymiana baterii:**

Otwórz pokrywę komory baterii. Wymień dwie baterie. Następnie zamknij ponownie komorę baterii.

Należy używać wyłącznie baterii DC 1.5V.  
Rozmiar baterii: AAA.

**Działanie:**

Przesuń przycisk w pozycję „ON”: wyświetlona zostanie linia cięcia laserowego.

Przesuń przycisk w pozycję „OFF”: laser zostaje wyłączony.



**Ostrzeżenie!** Narzędzie wytwarza pole elektromagnetyczne podczas pracy. W pewnych okolicznościach pole to może kolidować z implantami medycznymi.

W celu zmniejszenia ryzyka poważnych lub śmiertelnych obrażeń zaleca się, aby pacjenci z implantami medycznymi skonsultowali się z lekarzem i producentem implantu przed użyciem narzędzia.

## Inne ryzyko

Nawet jeżeli urządzenie jest używane w sposób opisany w niniejszej instrukcji to nie ma możliwości wyeliminowania wszystkich dodatkowych zagrożeń. Poniżej znajduje się lista zagrożeń jakie mogą mieć miejsce w związku z konstrukcją urządzenia:

- Uszkodzenie płuc w przypadku niestosowania odpowiedniej maski przeciwpyłowej.
- Uszkodzenie słuchu w przypadku niestosowania odpowiedniego sprzętu ochrony słuchu.
- Pogorszenie stanu zdrowia w związku z wibracjami powstającymi podczas długiej pracy z urządzeniem lub użytkowaniem urządzenia w sposób niezgodny z zaleceniami.
- Zranienia i uszkodzenia ciała i mienia spowodowane wylatującą elementem podczas cięcia.

## Dodatkowe informacje dotyczące bezpieczeństwa

- Zawsze nosić okulary ochronne.
- Zawsze nosić maskę przeciwpyłową.
- Zawsze stosować ochronę słuchu.
- Zawsze nosić okulary bezpieczeństwa i wytrzymałe obuwie.
- Bezpieczna eksploatacja jest możliwa tylko po przeczytaniu instrukcji obsługi oraz wszystkich wskazówek, instrukcji i ostrzeżeń dotyczących bezpieczeństwa.
- Wyłączyć urządzenie i odczekać, aż do całkowitego zatrzymania tarczy tnącej, przed jego opuszczeniem.
- Nie należy pracować na materiałach zawierających azbest.
- Należy używać tylko tarcz diamentowych do cięcia na sucho zgodnie ze specyfikacją producenta. Tarcze tnące muszą być dostosowane do maksymalnej prędkości obrotowej. Tarcze diamentowe nie mogą mieć średnicy większej niż 150mm. Nie są dopuszczalne adaptory i pierścienie regulacyjne.
- Tarcze diamentowe nie mogą być uszkodzone i muszą być odpowiednio zmontowane.
- Po uruchomieniu urządzenia, należy pozwolić, aby urządzenie popracowało w trybie bez obciążenia przez 20 sekund. Nie należy używać uszkodzonych, zniekształconych lub wibrujących tarcz.
- Należy chronić tarcze przed uderzeniem i smarami.
- Narzędzie elektryczne należy trzymać obiema rękami podczas pracy. Należy również utrzymywać stałą postawę.
- Zawsze należy prowadzić przewody zasilające z tyłu urządzenia.
- Nigdy nie należy dotykać obracających się tarcz. Należy trzymać dłonie z dala od obszaru cięcia. Należy korzystać z dodatkowego uchwytu, jeżeli urządzenie jest w nie wyposażone.
- Należy zwrócić uwagę na kierunek obrotów tarczy tnącej. Urządzenie należy ustawić w taki sposób, aby iskry i pył nie były skierowane w kierunku operatora. Iskry mogą spowodować pożar.
- Zachowaj ostrożność podczas pracy na ścianach nośnych. W razie potrzeby skonsultuj się z inżynierem.
- Upewnij się, że pod powierzchnią ściany, na której pracujesz, nie ma ukrytych kabli, przewodów wodnych lub gazowych.
- Kontakt z przewodami pod napięciem elektrycznym może mieć skutek śmiertelny i powodować pożar.

- Uszkodzone przewody mogą prowadzić do znacznego uszkodzenia mienia, eksplozji i porażenia prądem elektrycznym.
- Użyj skorzystać z detektora kabla lub rur, aby zlokalizować ukryte przewody lub skonsultować się z inżynierem.
- Nie należy wykonywać prac na ścianach wykonanych z drewna (lub z innych materiałów), ponieważ wysokie temperatury, które są generowane podczas pracy, mogą spowodować pożar.
- Zawsze należy używać elektronarzędzia w bezpiecznej odległości od materiału łatwopalnego.
- Należy pamiętać, że iskry mogą spowodować pożar.



**Ostrzeżenie!** Tarcze tnące obracają się jeszcze przez jakiś okres czasu po wyłączeniu zasilania elektrycznego. Nigdy nie należy próbować zatrzymać tarczę.

- Używaj narzędzia elektrycznego w połączeniu z odpowiednim urządzeniem odpylającym, wyposażonym w specjalny filtr do kurzu mineralnego, który nadaje się do pracy z pyłem mineralnym.
- Zawsze zakładaj maskę przeciwpyłową odpowiednią do kurzu mineralnego!



**Ostrzeżenie!** Podczas pracy tarcze tnące nagrzewają się. Przed wymianą tarczy należy odczekać, aż tarcza ochłodzi się.

- Jeśli jeden z przewodów zasilających ulegnie uszkodzeniu, należy natychmiast odłączyć urządzenie od sieci. Uszkodzone kable można wymieniać tylko przy użyciu części zamiennych producenta.
- Należy zawsze trzymać dzieci z dala od elektronarzędzia.
- Należy zawsze trzymać urządzenie na izolowany uchwyt. Kontakt z przewodami pod napięciem może spowodować porażenie prądem elektrycznym.
- Narzędzie elektryczne może spowodować odrzut. Może również dojść do uszkodzenia lub pęknięcia tarczy, gdy zostanie ona zablokowana lub zaklinowana w obrabianym materiale. W takiej sytuacji, należy natychmiast wyłączyć urządzenie oraz spróbować rozwiązać problem.

## Instrukcje dotyczące cięcia

**Narzędzie to służy wyłącznie do wykonywania suchych nacięć na murze.**

Przed uruchomieniem narzędzia narysuj linię podziałową. Ustaw głębokość i szerokość wycięcia. Trzymaj elektronarzędzie obiema rękami.

Przesuń przednią krawędź ogranicznika głębokości do ściany. Włącz urządzenie i poczekaj, aż osiągnie maksymalną prędkość, a następnie powoli zbliż do ściany, aż do momentu, gdy obracająca się tarcza tnąca dotknie ściany. Zawsze trzymaj urządzenie obiema rękami.

**UWAGA:** Podczas pracy urządzenia może dojść do jego przemieszczenia się w kierunku operatora. Ważne jest, aby narzędzie zawsze było mocno trzymane.

Podczas całego cięcia należy zachować odpowiedni i taki sam nacisk na całej linii cięcia oraz postarać się wykonać jak najrówniejsze cięcie. Należy się upewnić, że cięcie jest wykonywane we właściwym kierunku! Należy zawsze pracować w kierunku przeciwnym do

kierunku obrotu tarczy. Kierunek obrotu tarczy oznaczony jest strzałką na osłonie urządzenia. W ten sposób unikniesz utraty kontroli nad urządzeniem.



**WAŻNE INFORMACJE:**

Przed odłożeniem urządzenia, należy poczekać, aż tarcza przestanie się obracać.

Nie wolno spawalniać tarczy diamentowej naciskając na jej boki.

Wyjmij pozostałe kawałki muru z wycięcia za pomocą dołączonego do zestawu dłuta.

Nie należy wykonywać łuków za pomocą tego narzędzia, ponieważ diamentowe tarcze mogą przy takich czynnościach zostać zablokowane. Płytki i podobne materiały muszą być umieszczone na wytrzymałej i sztywnej powierzchni lub być podparte w jakikolwiek inny sposób, aby uniknąć uszkodzenia.

Podczas cięcia bardzo trudnego materiału, takiego jak beton z silikonem, tarcze diamentowe mogą się przegrzać i uszkodzić podczas cięcia. Wyznacznikiem przegrzania i uszkodzenia jest powstawanie bardzo dużych ilości iskier i płomieni, które obracają się wraz z ruchem obrotowym tarczy. Słaba wydajność cięcia oraz obracające się iskry sugerują, że tarcza diamentowa została uszkodzona.

Tarcza może zostać naostrzona poprzez wykonanie krótkich cięć w materiałach szlifierskich.

## Lista części

1. Osłona kabla	2. Uchwyt	3. Włącznik/wyłącznik zasilania	4. Śruba mocująca ogranicznika głębokości	5. Osłona
6. Ogranicznik głębokości	7. Diamentowa tarcza tnąca	8. Wylot pyłu	9. Adapter wylotu	10. Przełącznik blokujący
11. Kółko samonastawne	12. Przycisk awaryjny	13. Dodatkowy uchwyt	14. Długo do ściany	15. Klucz
16. Włącznik/wyłącznik lasera	17. Laser z miejscem na baterie	18. Kołnierz mocujący	19. Wał	20. Element dystansowy
21. Dodatkowy kołnierz	22. Kołnierz wału			

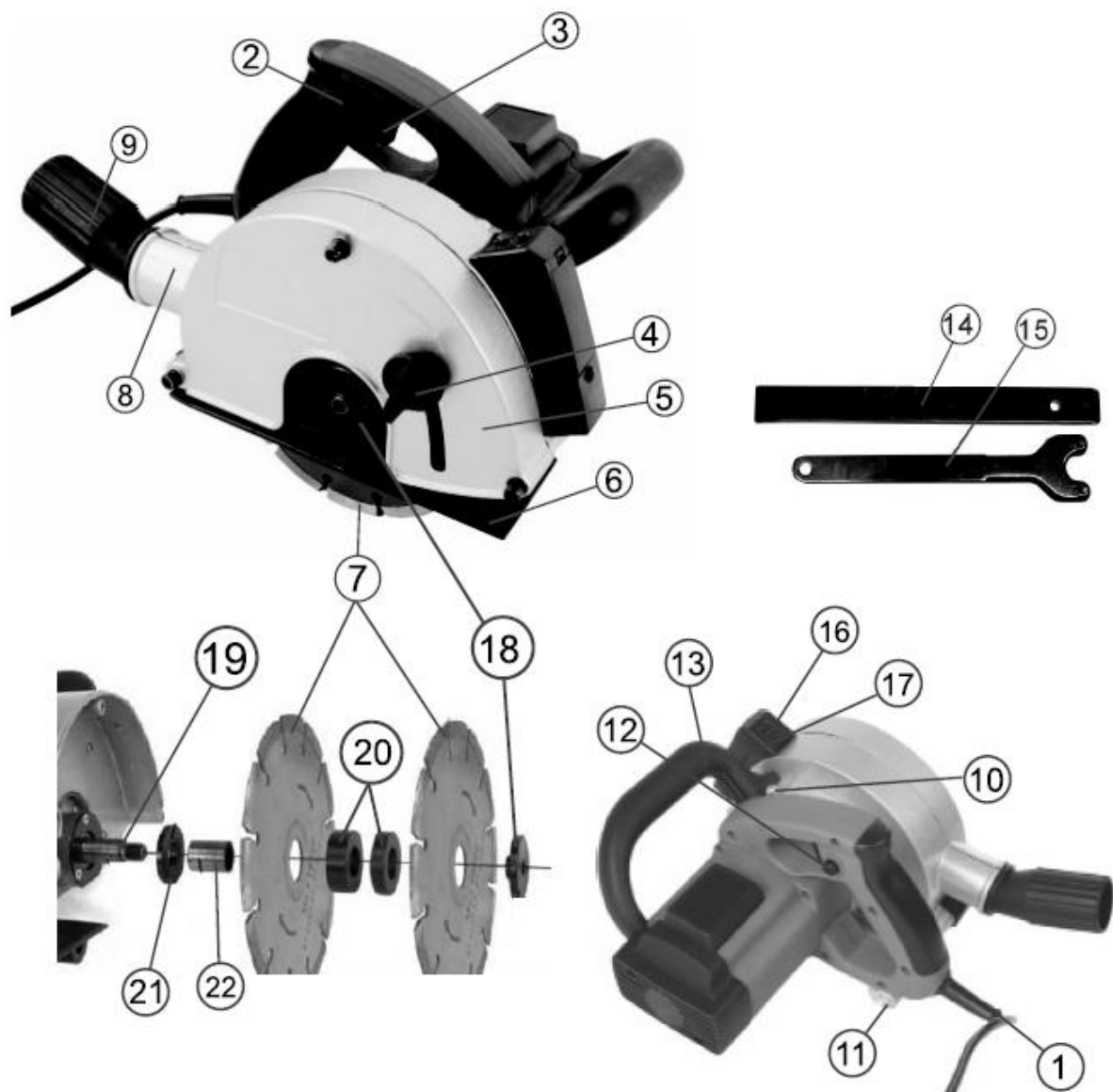

## Włączanie i wyłączenie urządzenia

1. Najpierw wciśnij przycisk awaryjny (12), a następnie włącznik / wyłącznik (3), aby włączyć urządzenie.
2. Zwolnić włącznik / wyłącznik (3), aby wyłączyć zasilanie.



## Wylot pyłu

Narzędzie to jest wyposażone w adapter wylotowy pyłu (9). Przed przystąpieniem do pracy, należy podłączyć narzędzie elektryczne do odpowiedniego urządzenia zbierającego pył. Upewnij się, że przewód odprowadzający jest dobrze połączony z adapterem. Jeśli urządzenie zbierające pył jest uszkodzone, należy natychmiast wyłączyć urządzenie. Wyłącz urządzenie i rozwiąż problem. Urządzenie do odprowadzania pyłu powinno być odpowiednie dla danego materiału.

W przypadku pracy z toksycznymi materiałami lub szkodliwym pyłem należy stosować specjalne urządzenia odciągowe. W żadnym wypadku nie należy używać domowego odkurzacza. Tego rodzaju urządzenia nie są wyposażone w niezbędne filtry do tego rodzaju pyłu i zanieczyszczeń.

Korzystanie z domowych odkurzaczy może być nie tylko szkodliwe dla zdrowia, ale może także spowodować uszkodzenie odkurzacza. Aby uzyskać optymalne rezultaty, należy używać urządzeń odsysających odpowiednich do danego rodzaju pyłu i zanieczyszczeń. Takie urządzenia powinny być wyposażone w odpowiednie filtry. W razie wątpliwości należy skontaktować się ze specjalistą w tym zakresie w celu uzyskania porady.

Urządzenie może być używane tylko wtedy, gdy jest podłączone do odpowiedniego urządzenia odprowadzającego pył i zanieczyszczenia. Aby zmniejszyć ilość pyłu i zanieczyszczeń, należy skorzystać z urządzenia próżniowego wyposażonego w filtr.

## Montaż



Ostrzeżenie! Wyłącz urządzenie i odłącz je od sieci zasilającej przed dokonaniem jakichkolwiek czynności mających na celu montaż, wymianę lub kontrolę urządzenia lub jego elementów.

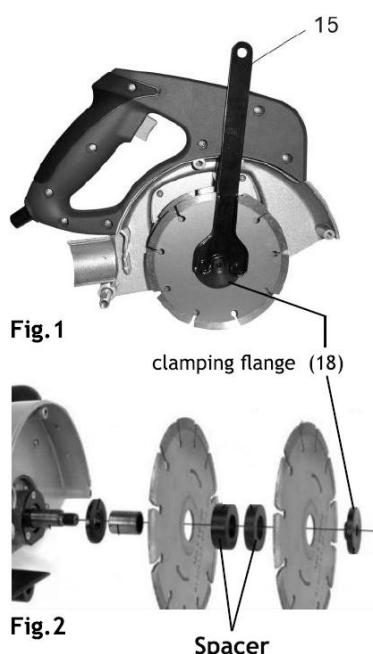

Fig. 1

Fig. 2

1. Umieść urządzenie tnące na solidnym stole roboczym.
2. Wykręć śrubę zabezpieczającą (4) (pamiętaj, aby nie zgubić pierścieniowej podkładki i sprężyny).
3. Odchyl ogranicznik głębokości (6) w dół.
4. Zwolnij kołnierz zaciskowy (18) za pomocą klucza. Zdemonstruj tarczę diamentową (7) i przekładkę (20). Oczyszczyć kołnierz wsporczy (21), przekładkę i kołnierz wału (22).
5. Umieść jedną tarczę tnącą na kołnierzu wsporczym (21), a następnie jedną lub dwie przekładki w zależności od pożądanej szerokości cięcia.
6. Umieść drugą tarczę tnącą (7) na wale oraz przekładki (20). Następnie przykręć kołnierz zaciskowy (18) na wale (19) (patrz rys.1 i rys. 2).
7. Naciśnij przełącznik blokujący (10) i dokręć klamrę zaciskową (18) za pomocą klucza. Do wału (19) należy przymocować jeden element dystansowy, niezależnie od pożądanej szerokości cięcia.
8. Wciśnij ponownie ogranicznik głębokości (6). Wkręcić śrubę blokującą (4). Upewnij się, że podkładki i sprężyna śruby blokującej ogranicznika głębokości znajdują się w odpowiednim miejscu.

## UWAGA!

Upewnij się, że strzałka kierunkowa diamentowej tarczy tnącej odpowiada specyfikacji wylotu (8)!



Uwaga! Należy zawsze wymieniać diamentowe tarcze tnące parami oraz używać nieszkodzonych tarcz tnących zgodnie ze wskazaniem producenta.

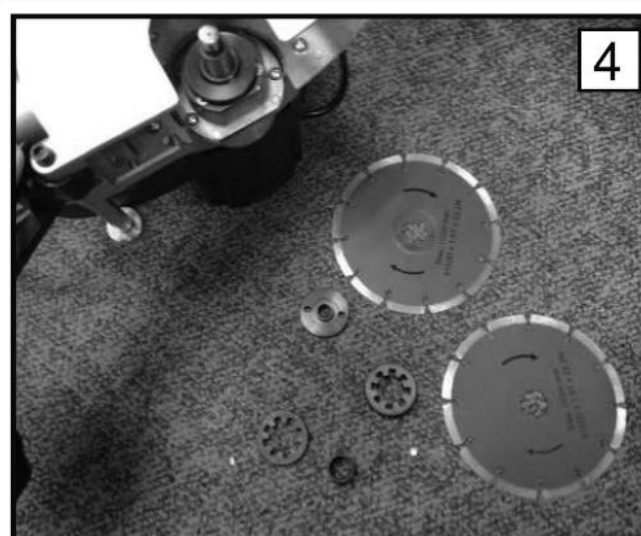
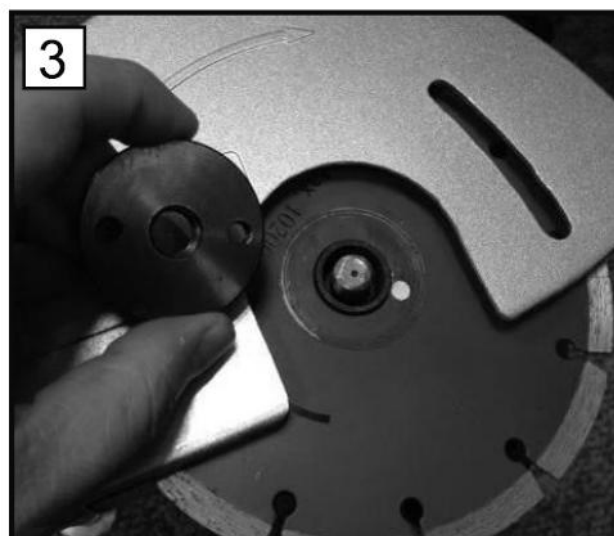
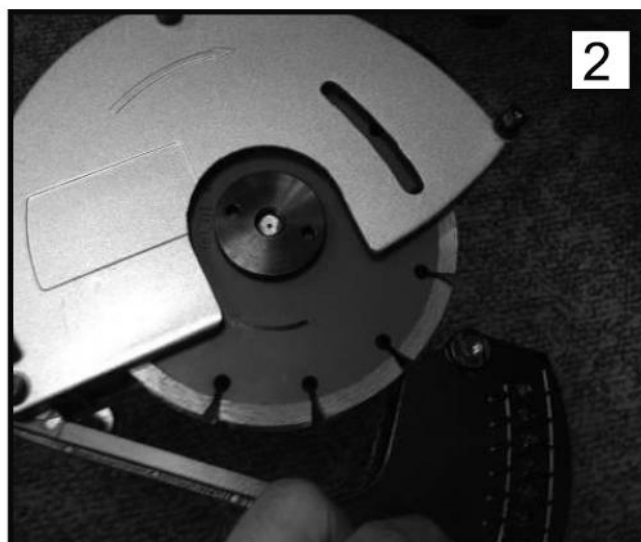
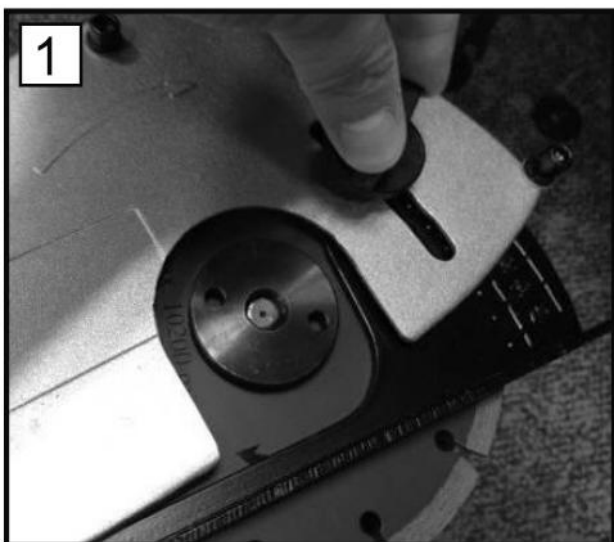

**Ostrzeżenie!** Tarcze tnące mogą być bardzo ostre i bardzo gorące po użyciu. Należy obchodzić się z nimi bardzo ostrożnie. Jeżeli to konieczne, należy nosić odpowiednie rękawice ochronne podczas wymiany tarcz tnących.

## Montaż systemu odprowadzającego pył



Umieść adapter wylotowy (9) do otworu wylotowego pyłu (8).  
Zamocuj torebkę odprowadzającą pył do adaptera wylotowego (9).

## Regulacja głębokości cięcia

Fig.3

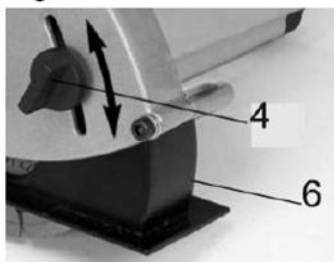

1. Zwolnij śrubę blokującą (4) ogranicznika głębokości i dokonaj regulacji pożądanej głębokości cięcia.
2. Dokręć śrubę blokującą (4) ogranicznika głębokości. Wybierz głębokość cięcia, która wynosi o 3 mm więcej niż głębokość wyrównania nierówności ściany.

## Regulacja szerokości cięcia

Fig.4

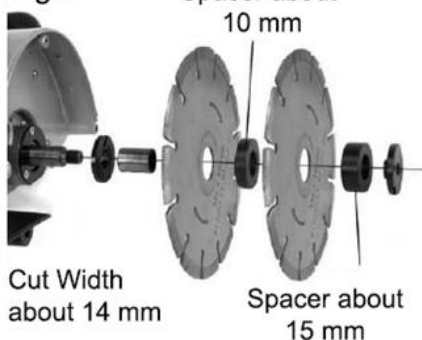

Urządzenie jest wyposażone w dwa elementy dystansujące o grubości około 10 i 15mm.  
Szerokość cięcia można dostosować, zmieniając ilość elementów dystansujących, które są przymocowane pomiędzy diamentowymi tarczami tnącymi. Można ustawić szerokość cięcia w następujący sposób:  
Szerokość odstępu + szerokość tarczy diamentowej.  
Maksymalna szerokość cięcia wynosi około 29mm.  
Należy zamontować co najmniej jeden element dystansujący pomiędzy diamentowymi tarczami tnącymi.

Fig.5

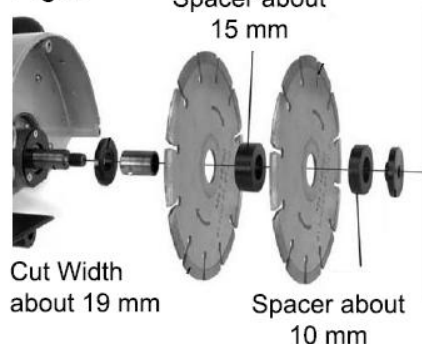
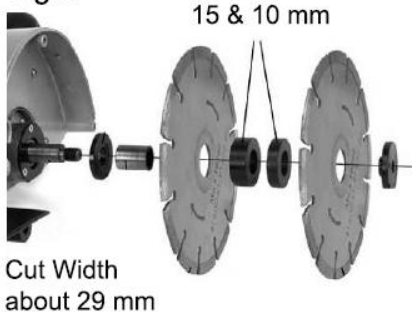

Fig.6



## Obsługa

### Instrukcja obsługi

Urządzenie jest wyposażone w urządzenie zabezpieczające przed przeciążeniem i jest automatycznie wyłączane w przypadku zbyt dużego obciążenia. Zwolnij spust i wyjmij

maszynę z obrabianego przedmiotu, ponownie włącz urządzenie i pozostaw do ostygnięcia przez około minutę.

Maszyna może być używana, jeśli jest podłączona do odpowiedniego urządzenia odprowadzającego pył. Urządzenie próżniowe musi być zatwierdzone do użytku z pyłem kamiennym. Dostępny jest adapter wylotowy. Upewnij się, że wąż jest prawidłowo podłączony do adaptera. Jeśli wąż pęknie, należy natychmiast zatrzymać urządzenie odprowadzające pył (próżniowe). Następnie należy niezwłocznie wyłączyć maszynę i naprawić usterkę. Urządzenie próżniowe musi być przystosowane i dopasowanego do stosowanego adaptera.

Podczas pracy z toksycznym materiałem lub materiałem powodującym powstawanie toksycznego pyłu należy używać specjalnych odkurzaczy próżniowych. Nie można używać zwykłych odkurzaczy domowych, ponieważ nie są one wyposażone w niezbędny filtr przeciwpylowy. Używanie zwykłych odkurzaczy domowych może nie tylko szkodzić zdrowiu, ale także może przyczynić się do uszkodzenia odkurzacza w bardzo krótkim czasie.

Przed rozpoczęciem szlifowania zaznacz linię cięcia przy użyciu ołówka.

1. Ustaw głębokość cięcia.
2. Przyciśnij przednią krawędź ogranicznika głębokości do ściany.
3. Uruchom urządzenie (patrz "włączanie i wyłączanie urządzenia elektrycznego").
4. Powoli zbliż urządzenie do ściany i rozpocznij proces cięcia. Trzymaj urządzenie tnące obiema rękami.
5. Cięcie powinno być równomierne oraz dostosowane do potrzeb operatora. W zależności od ciętego materiału należy zastosować odpowiedni nacisk. Cięcie należy wykonać we właściwym kierunku! Należy zawsze działać zgodnie z kierunkiem obrotu tarczy diamentowej, który jest oznaczony strzałką na pokrywie urządzenia. Nie należy zwalniać ilości obrotów obracającej się tarczy podczas cięcia.
6. Po zakończeniu cięcia, należy powoli i delikatnie wyciągnąć urządzenie z ciętego materiału. Następnie należy wyłączyć urządzenie oraz odłączyć wtyczkę od gniazda zasilającego. Podczas pracy diamentowe tarcze tnące nagrzewają się bardzo mocno. Przed dokonaniem jakichkolwiek czynności związanych z ostrzem (wymiana, regulacja) należy poczekać aż ostrze ostygnie.

## Zawartość zestawu

- 1 x instrukcja obsługi
- 1 x bruzdownica
- 1 x adapter do zbierania pyłu
- 2 x diamentowe tarcze tnące
- 1 x dłuto do ściany
- 1 x klucz do zakładania tarcz

Upewnij się, że dostarczony produkt jest kompletny oraz że nie został uszkodzony. Nie używaj elektronarzędzia w przypadku braku lub uszkodzenia jego elementów. W takim przypadku skontaktuj się z dystrybutorem. Niekompletne lub uszkodzone elektronarzędzia powodują zagrożenie dla ludzi i przedmiotów.

## Konserwacja

Niniejsze urządzenie elektryczne wymaga jedynie kilku czynności konserwacyjnych. Upewnij się, że otwory wentylacyjne nie są zablokowane. Należy regularnie czyścić elektronarzędzie za pomocą miękkiej ściereczki, a otworu wentylacyjne - sprężonym powietrzem.

Uszkodzone tarcze tnące (7) i kołnierz wsporczy (21). Należy regularnie i dokładnie sprawdzać, czy tarcze tnące (7) lub ich części nie są uszkodzone.

Uszkodzone tarcze tnące należy natychmiast wymienić. Kołnierz zaciskowy i osłona muszą być oczyszczone.

W przypadku pojawienia się pęknięć (co zdarza się raczej rzadko), należy dokonać naprawy elektronarzędzia w autoryzowanym serwisie naprawczym. W przypadku pytań lub potrzeby zamówienia części zamiennych, należy podać numer artykułu znajdujący się na etykiecie urządzenia.

## Czyszczenie i pielęgnacja urządzenia



**Ostrzeżenie!** Przed wykonaniem jakiegokolwiek konserwacji lub czyszczeniem urządzenia należy wyłączyć urządzenie i wyciągnąć wtyczkę zasilającą, aby uniknąć porażenia prądem elektrycznym.

Odpowiednia i regularna pielęgnacja jest ważna nie tylko ze względu na fakt, że zapewnia bezpieczne użytkowanie narzędzia, ale również wydłuża jego żywotność.

- Czyść urządzenie wilgotną ściereczką i mydłem. Użyj pędzla w miejscach trudno dostępnych.
- Należy zwrócić szczególną uwagę podczas czyszczenia otworów wentylacyjnych i uchwyt. Te elementy należy czyścić za pomocą szmatki i szczoteczki po każdym użyciu.
- Należy usuwać trudno usuwalne zanieczyszczenia w trudno dostępnych miejscach za pomocą sprężonego powietrza.
- Przed i po każdym użyciu należy sprawdzić, czy tarcze tnące nie są uszkodzone.
- Po każdym użyciu należy odkręcić tarczę tnącą oraz wyczyścić kołnierz i osłonę.

## Naprawa i konserwacja

Wewnątrz narzędzia nie ma części, które muszą być konserwowane i naprawiane przez użytkownika. Nigdy nie próbuj samodzielnie naprawiać narzędzia. Zawsze skonsultuj się ze specjalistą.



Narzędzie jest wyposażone w zasilanie sieciowe typu X: jeśli kabel zasilający jest uszkodzony, należy go wymienić na specjalnie przygotowany kabel zasilający, który można nabyć w serwisie klienta.

## Przechowywanie i transport

- Elektronarzędzie należy czyścić zgodnie z przedstawionym opisem i pozostawić do wyschnięcia.
- Nie należy przechowywać narzędzia w oryginalnym opakowaniu, jeśli nie zamierzasz go używać przez dłuższy okres czasu.
- Urządzenie należy przechowywać w suchym i dobrze wentylowanym miejscu niedostępnym dla dzieci.
- Podczas przemieszczania się z urządzeniem, należy pamiętać, aby było ono zawsze wyłączone.
- Urządzenie należy nosić tylko za pomocą uchwytów przeznaczonych do tego celu.
- Urządzenie należy zabezpieczyć w taki sposób, aby nie upadło. Należy unikać wibracji i uderzeń, szczególnie przy przenoszeniu narzędzia.

## Utylizacja i ochrona środowiska



Odzyskiwanie surowców zamiast utylizacji odpadów.

### Ochrona środowiska

---



Produkty elektryczne nie mogą być wyrzucane wraz z odpadami domowymi. Należy je składować w przeznaczonych do tego punktach recyklingowych. Prosimy o kontakt z lokalnymi władzami w celu uzyskania informacji na temat składowania urządzeń elektrycznych.

**Upoważniony przedstawiciel producenta:** Foreintrade Sp. Z o.o.

**Adres upoważnionego przedstawiciela:** Grochowska 341 lok. 174,

03822 Warszawa

# BUDOWA URZĄDZENIA

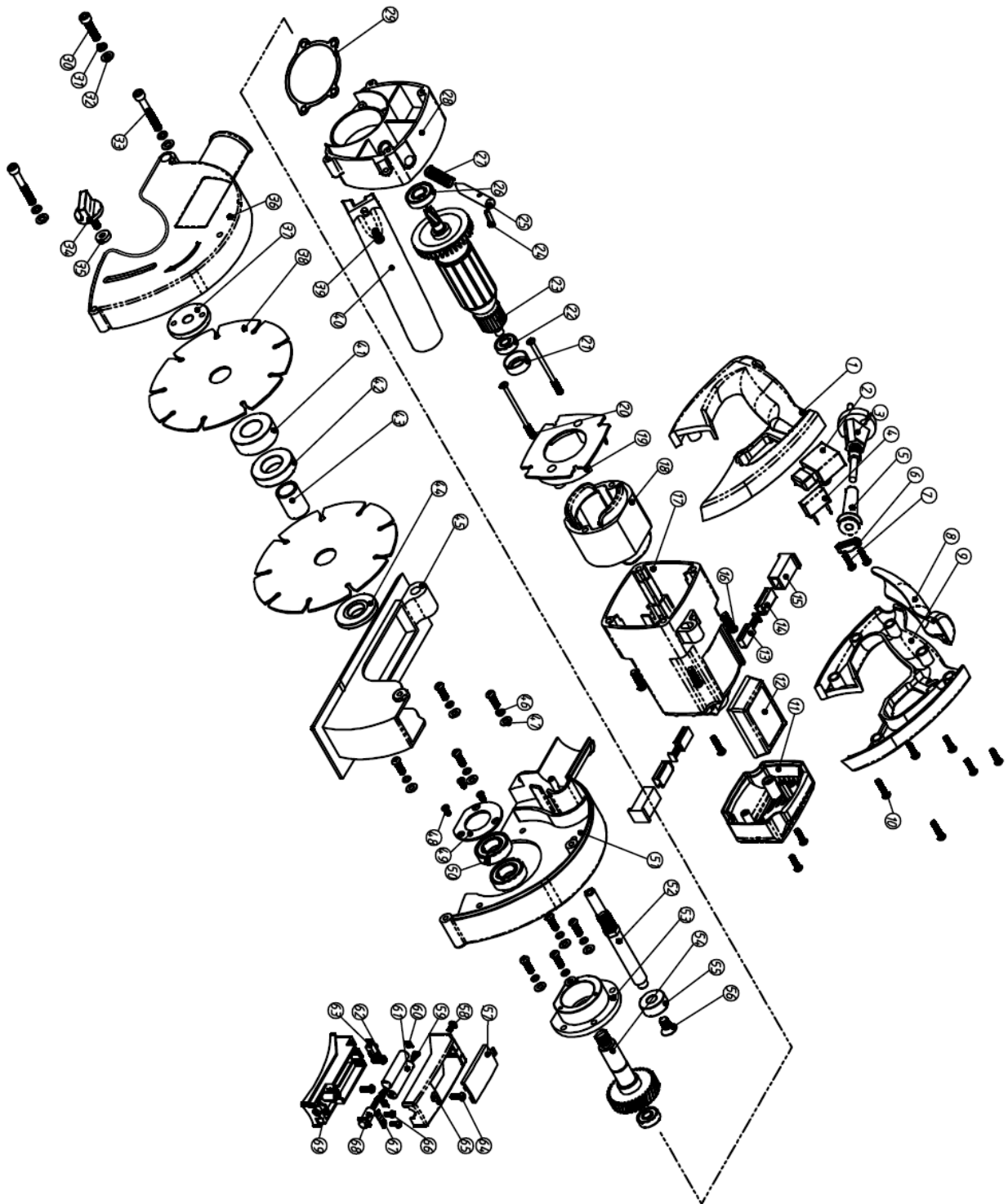

## LISTA CZĘŚCI ZAMIENNYCH

Nr	Opis	Ilość	Nr	Opis	Ilość
1	Prawy uchwyt	1	36	Aluminiowa osłona	1
2	Przełącznik prędkości	1	37	Element urządzenia	1
3	Kabel i wtyczka	1	38	Tarcza tnąca	2
4	Kondensator	1	39	Śruba	9
5	Osłona kabla	1	40	Przedni uchwyt	1
6	Element kabla	1	41	Pierścień	1
7	Śruba	9	42	Pierścień	1
8	Uchwyt miękki	1	43	Osłona	1
9	Lewy uchwyt	1	44	Element urządzenia	1
10	Śruba	2	45	Płyta podstawy	1
11	Zamknięcie	1	46	Podkładka sprężynująca	8
12	Osłona	1	47	Podkładka	8
13	Szczotka	2	48	Śruba	3
14	Osłona szczotki	2	49	Element łożyska	1
15	Uchwyt szczotki	2	50	Łożysko	2
16	Śruba	4	51	Aluminiowa powierzchnia	1
17	Element urządzenia	1	52	Wał	1
18	Twornik	1	53	Uchwyt łożyska	1
19	Osłona przednia	1	54	Element przekładni	1
20	Śruba	2	55	Koło	1
21	Pierścień	1	56	Śruba	1
22	Łożysko	2	57	Element osłony	1

23	Oprzyrządowanie	1	58	Śruba	1
24	Trzpień	1	59	Sprężyna	2
25	Trzpień ogranicznika	1	60	Płytki	2
26	Łożysko	1	61	Bateria	2
27	Sprężyna ogranicznika	1	62	Śruba	2
28	Środkowy wspornik	1	63	Przełącznik	1
29	Podkładka	1	64	Śruba	1
30	Śruby	1	65	Ośłona podstawy	1
31	Podkładka sprężynująca	3	66	Śruba	2
32	Podkładka płaska	3	67	Element lasera	1
33	Śruby	2	68	Urządzenie wykrywające światło podczerwone	1
34	Pokrętko	1	69	Podstawa	1
35	Podkładka	1			

## DEKLARACJA ZGODNOŚCI

Według ISO/IEC Guide 22 i EN 45014

**Upoważniony przedstawiciel producenta:** FOREINTRADE SP. Z O.O.

**Adres upoważnionego przedstawiciela:** Grochowska 341 lok.174; 03822 Warszawa

DEKLARUJEMY, ŻE PRODUKT JEST ZGODNY Z NORMAMI EUROPEJSKIMI

**Nazwa Produktu:** Bruzdownica (oznaczona znakiem towarowym Kraft&Dele)

**Model** (oznaczenia handlowe): Z1R-BR01-150AJ-1700

**Dane produktu:** Moc: 3100W

Napięcie: 230V

**Deklaracja:**

Wyrób do którego odnosi się niniejsza deklaracja spełnia wymagania Dyrektyw WE:

1. 2006/42/EC Machinery Directive
2. 2011/65/UE ROHS 2 Directive
3. 2000/14/WE Noise Emission Directive

**Według norm:**

EN50581:2012; EN ISO 3744:2011

Certyfikat o numerze AM 50325193 0001 wydany przez TUV Rheinland LGA Products GmbH (Tillystrasse 2, 90431 Nurnberg, Germany) z dnia 30.11.2015.

Osoba odpowiedzialna za prowadzenie dokumentacji technicznej: Ma Dong Hui, Grochowska 341 lok. 174

03822 Warszawa

Ma Dong Hui, Warszawa, 06.07.2018